

CONFORMS TO STANDARDS  
**BS EN 716-1:2017 BS 8509:2008+A1:2011**  
Designed in Great Britain  
Made in China



# snüzkot®

A guide to building  
your SnüzKot



**For any help, assistance or guidance please call the Snüz team.**  
Tel: **0800 145 6536 | +44 (0)1789 734 021** Email: **parts@snuz.co.uk**  
Snüz customer care **hello@snuz.co.uk**

**snuz.co.uk**

© Green Sheep Group Ltd. 2026 mo del / modèle / modelo FN005 SKU0326





- **EN IMPORTANT: KEEP FOR FUTURE REFERENCE. READ CAREFULLY.**
- **FR IMPORTANT: À CONSERVER POUR FUTURE CONSULTATION. LIRE ATTENTIVEMENT.**
- **HR VAŽNO: SAČUVAJTE ZA BUDUĆU UPOTREBU. PAŽLJIVO PROČITAJTE.**
- **ES IMPORTANTE: CONSERVAR PARA FUTURAS CONSULTAS. LEER DETENIDAMENTE.**
- **DE WICHTIG: FÜR SPÄTERES NACHSCHLAGEN AUFBEWAHREN. LESEN SIE DIE GEBRAUCHSANWEISUNG SORGFÄLTIG.**
- **PT IMPORTANTE: CONSERVE PARA CONSULTA FUTURA. LEIA ATENTAMENTE.**
- **NL BELANGRIJK: BEWAAR DEZE HANDLEIDING ZODAT U HEM LATER KUNT RAADPLEGEN. LEES DEZE HANDLEIDING ZORGVULDIG.**
- **RO IMPORTANT: PĂSTRĂȚI PENTRU CONSULTARE ULTERIOARĂ. CITIȚI CŪ ATENȚIE.**
- **EL ΣΗΜΑΝΤΙΚΟ: ΦΥΛΑΞΤΕ ΓΙΑ ΜΕΛΛΟΝΤΙΚΗ ΑΝΑΦΟΡΑ. ΔΙΑΒΑΣΤΕ ΠΡΟΣΕΚΤΙΚΑ.**

● **AR هام. الرجاء الاحتفاظ به كمرجع في المستقبل. اقرأ بعناية**

EN These illustrations are to be used as a guide only. FR Ces illustrations doivent être utilisées uniquement à titre de guide. HR Ove ilustracije treba koristiti samo kao vodič. ES Estas imágenes sirven para guiarle durante el montaje. DE Diese Illustrationen dienen als Hilfestellung. PT Estas ilustrações são para serem usadas como guia. NL De illustraties doen dienst als gebruiksaanwijzing. RO Aceste ilustrații pot fi folosite ca un ghid. EL Οι υπάρχουσες εικονογραφήσεις μπορούν να χρησιμοποιηθούν μόνο ως οδηγός.

AR يرجى استعمال هذه الرسوم التوضيحية كدليل

# General Parts

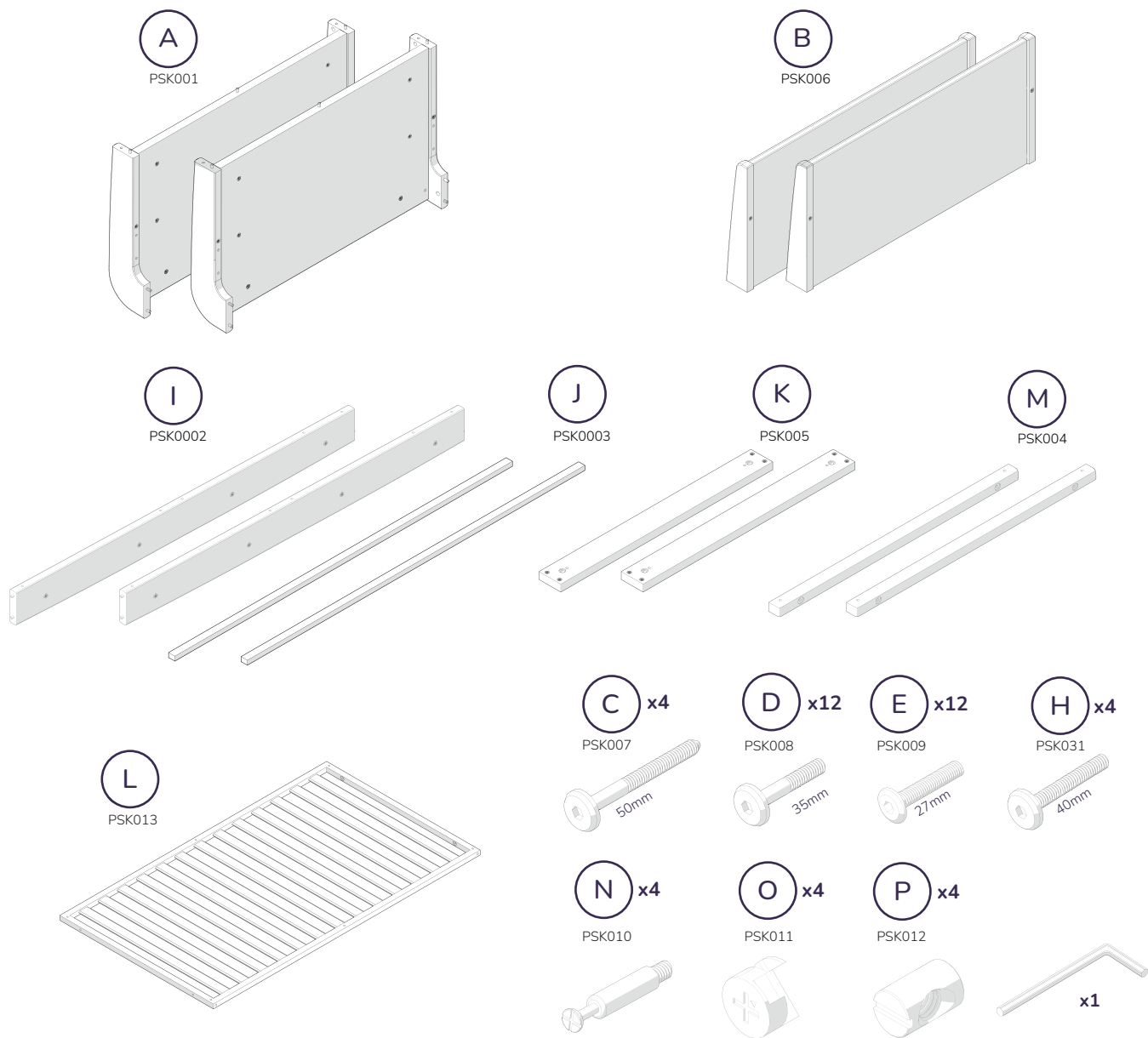

### Stylepack Box

<p>PSK021</p>	<p>PSK023</p>	<p>C PSK007 50mm x12</p> <p>P PSK012 x4</p>	<p>PSK039 x2</p> <p>PSK037 x4</p>	<p>x1</p> <p>PSK019 Save for Toddler Bed Conversion See page 13</p>
---------------	---------------	---	---	---

If there is any part missing or defective please email  
[parts@snuz.co.uk](mailto:parts@snuz.co.uk)

## You will need...



1hr15



x 1



x 1



## Stylepack Skandi

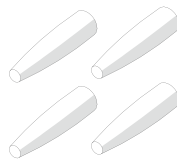

Skandi

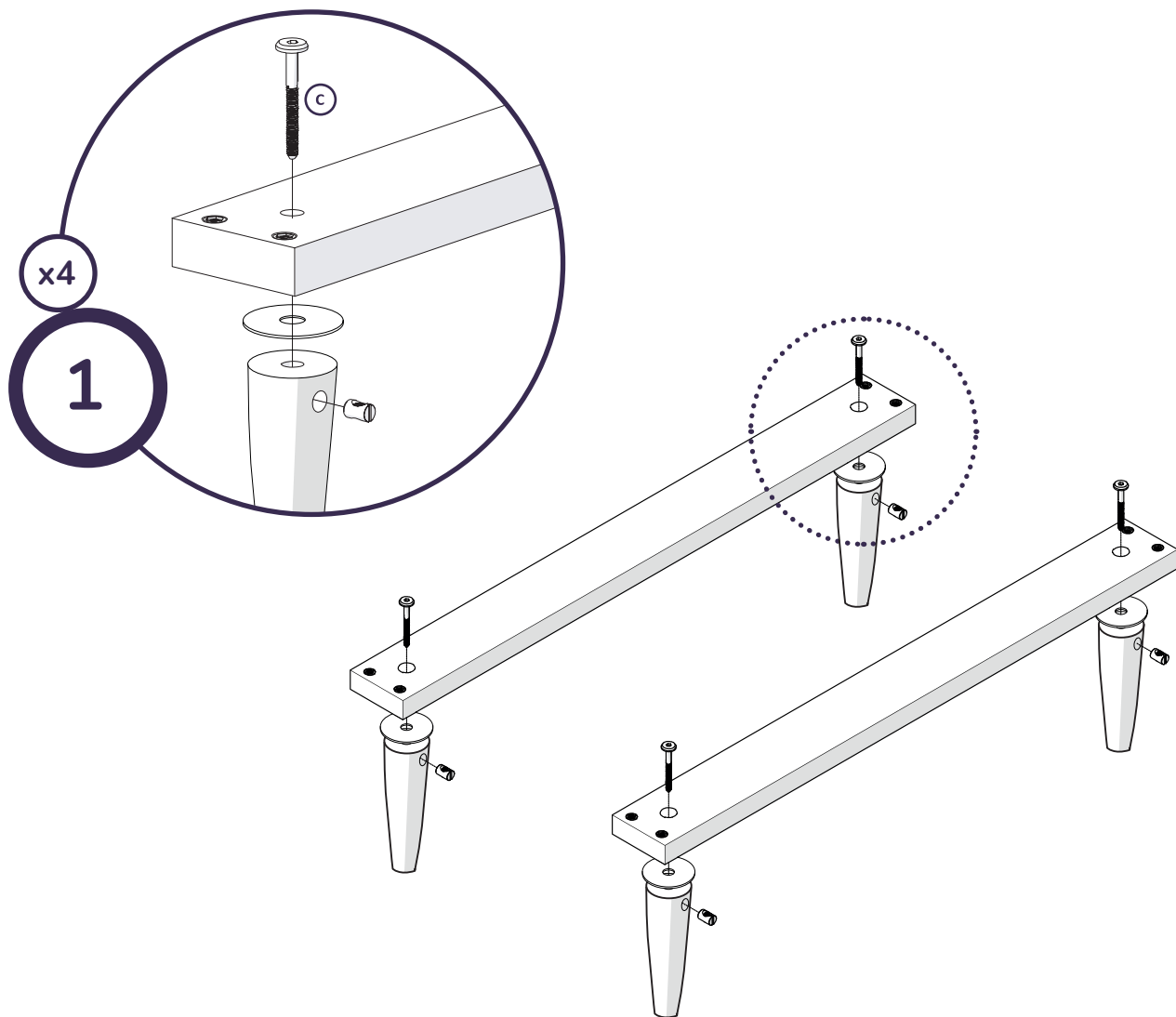

S. 2.

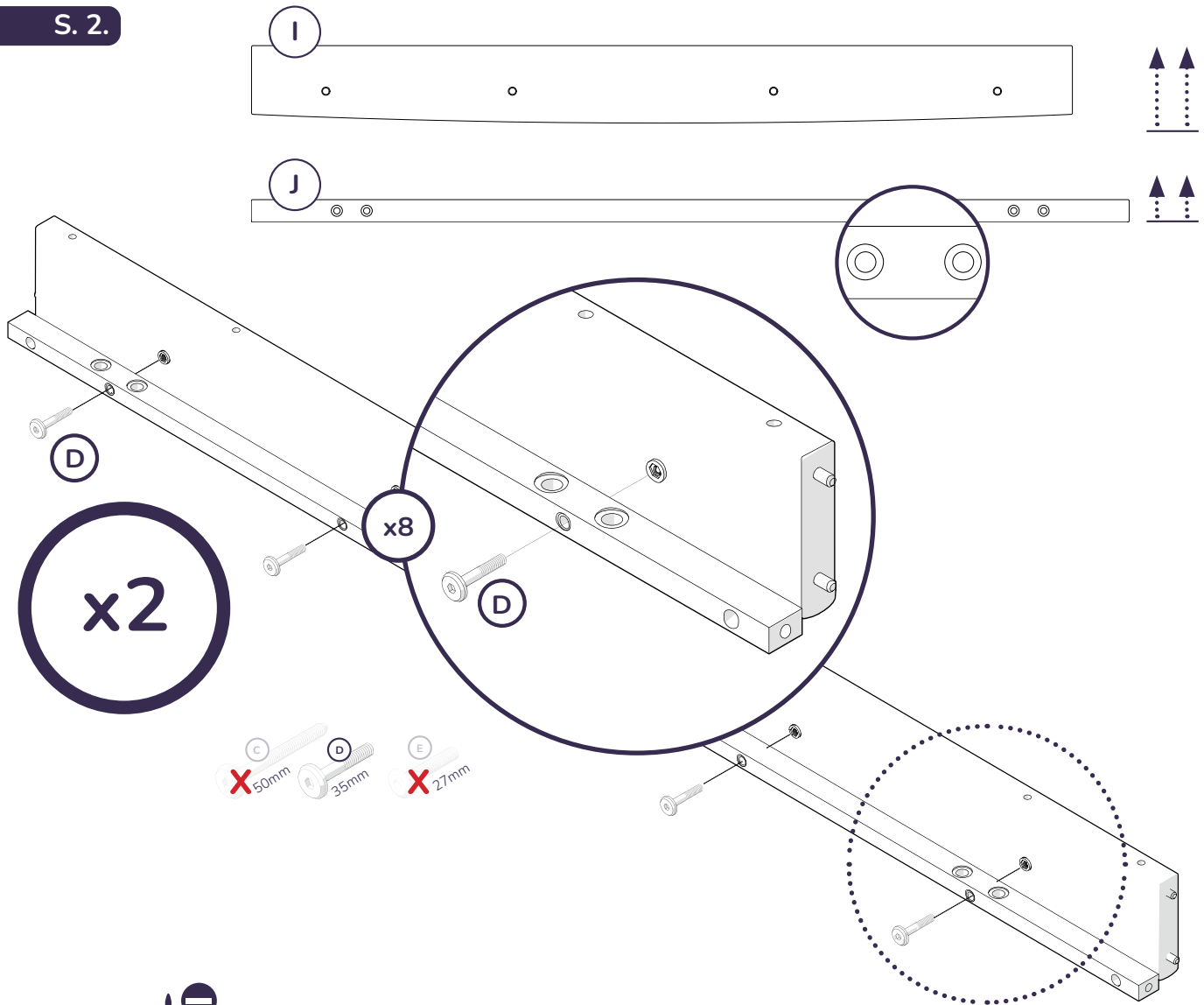

S. 3.

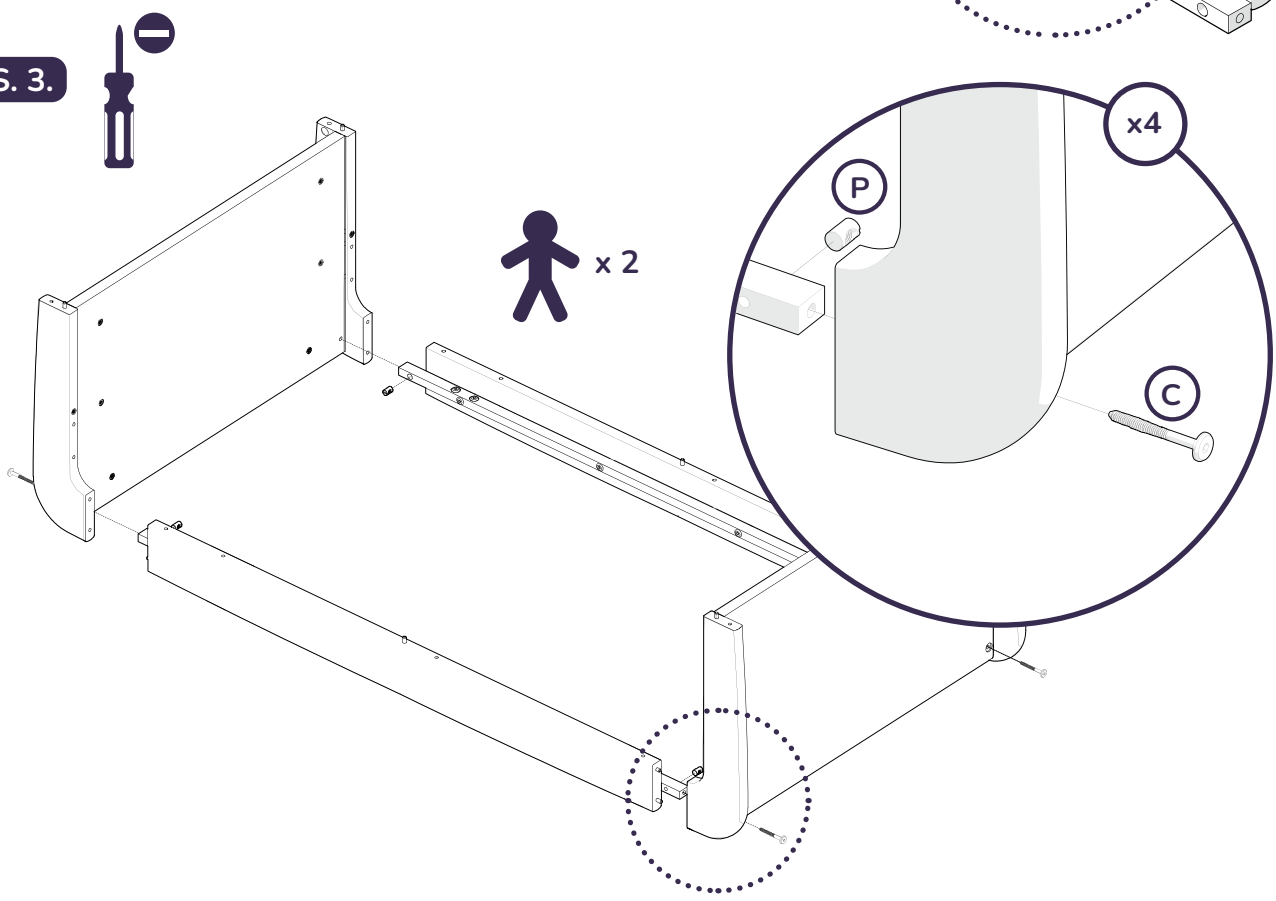

S. 4.

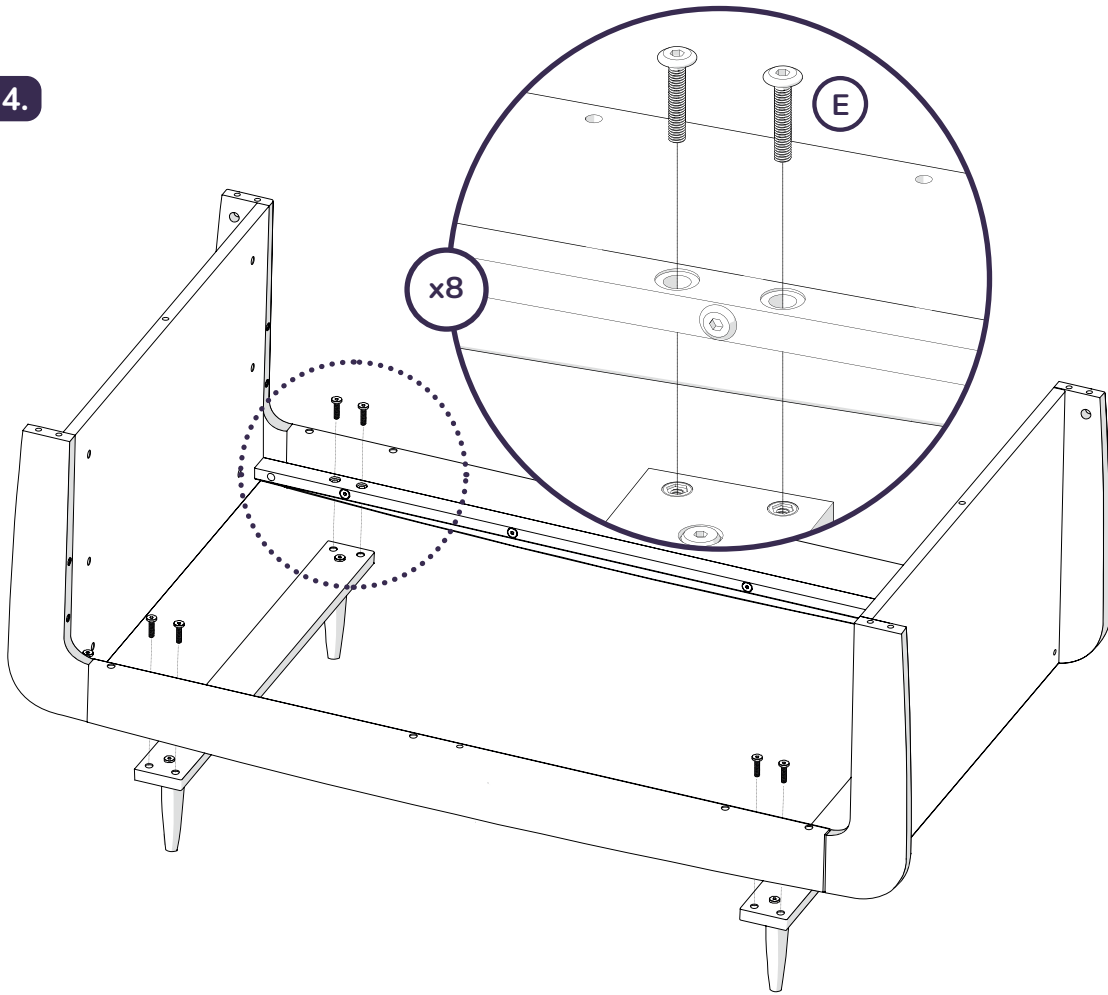

S. 5.

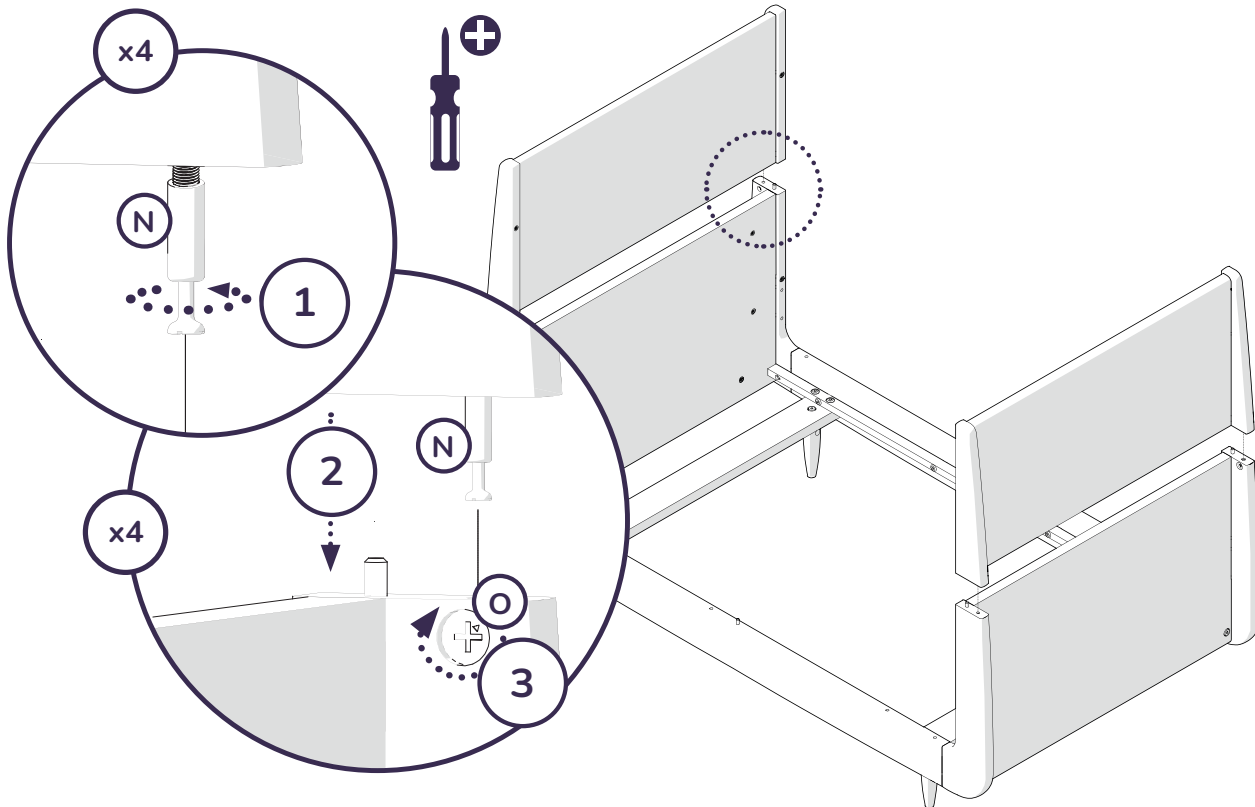

### 3 height settings



#### S. 6.

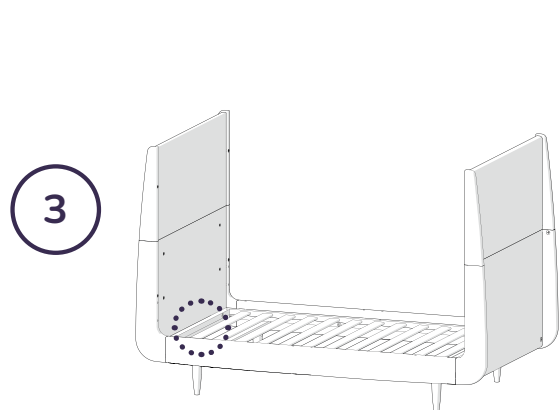
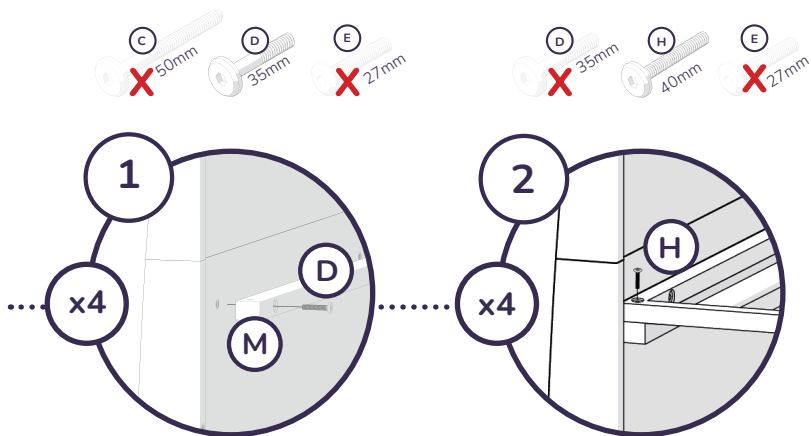
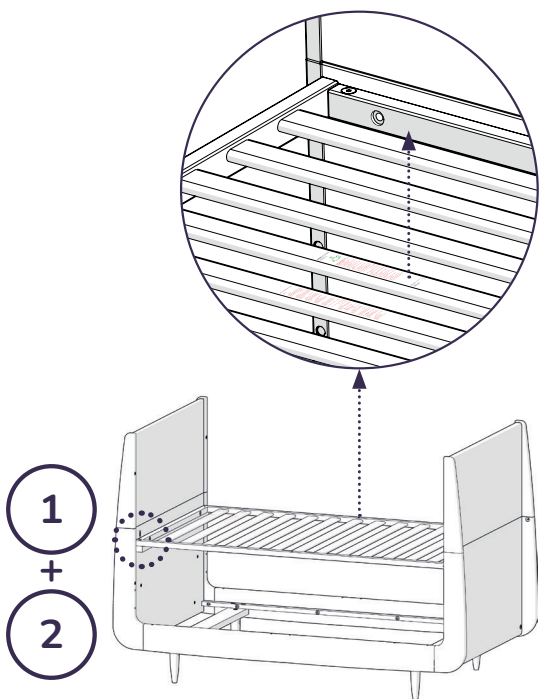

S. 7.

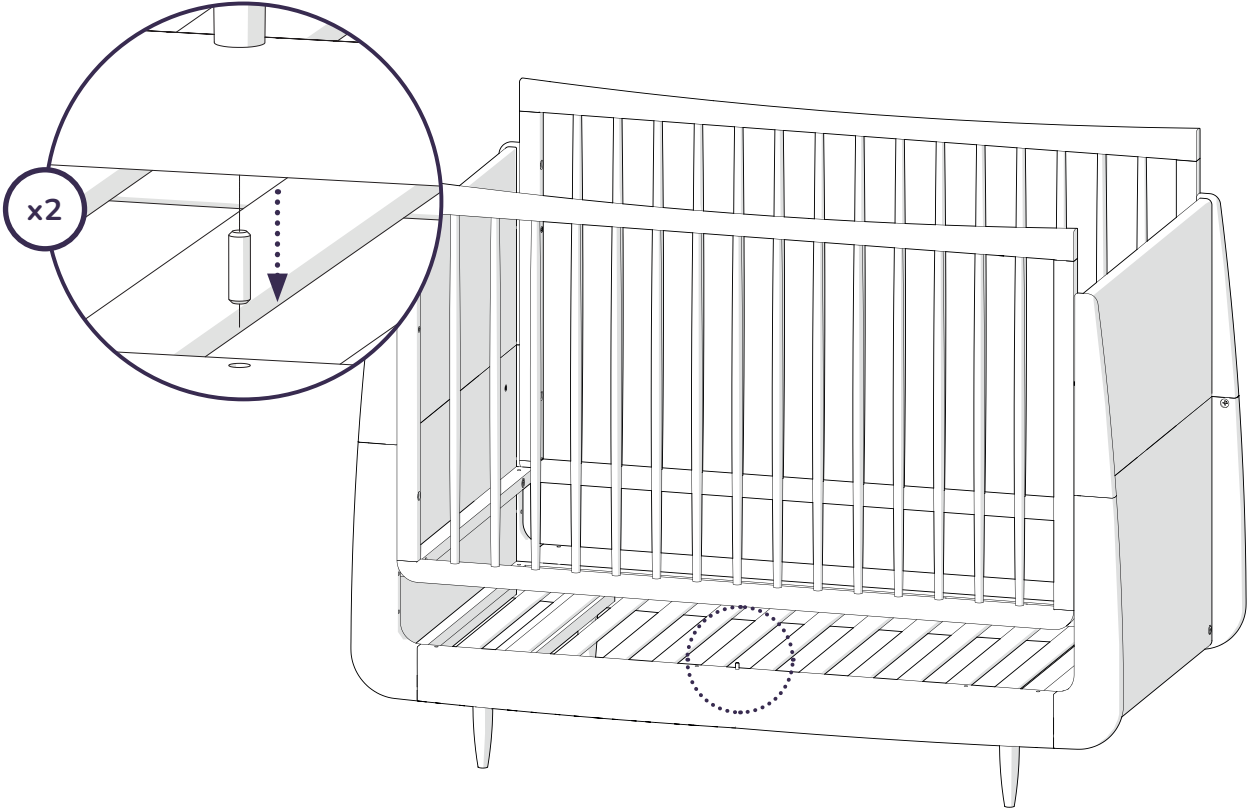

S. 8.

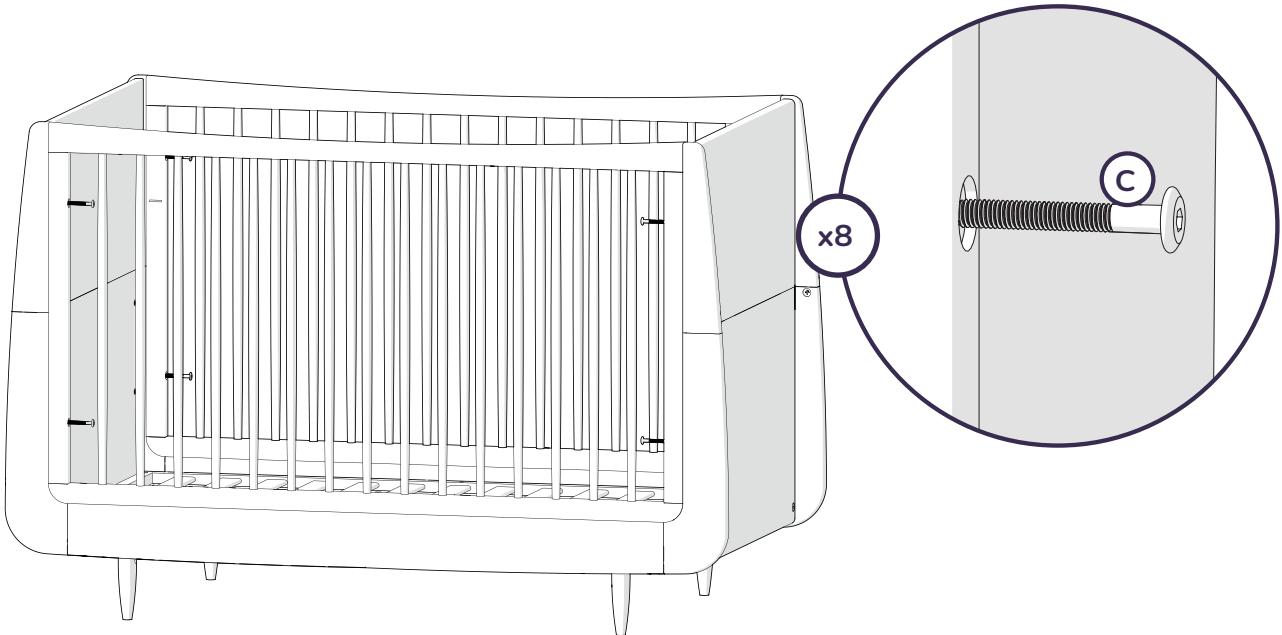

# Toddler Bed Conversion

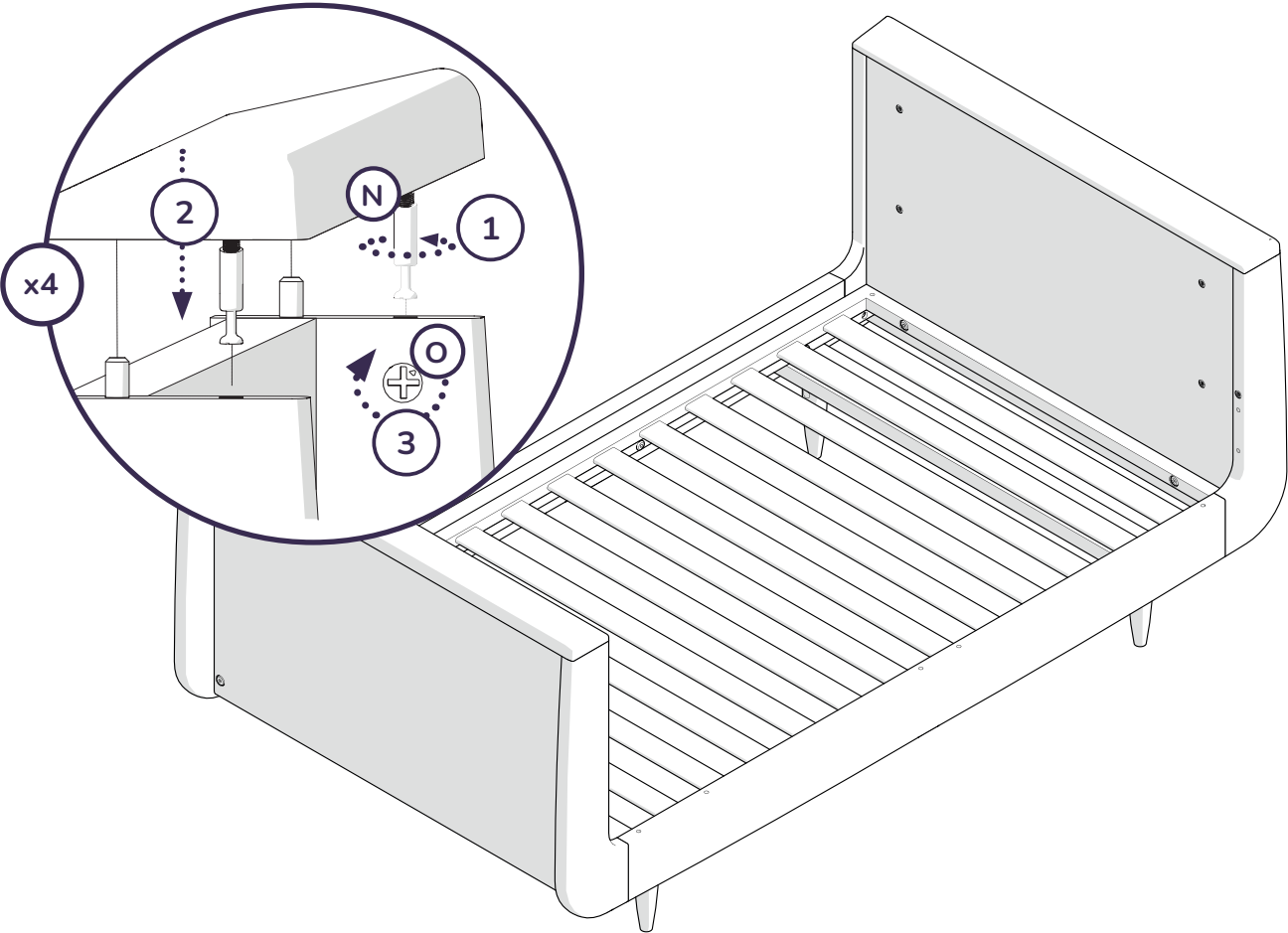
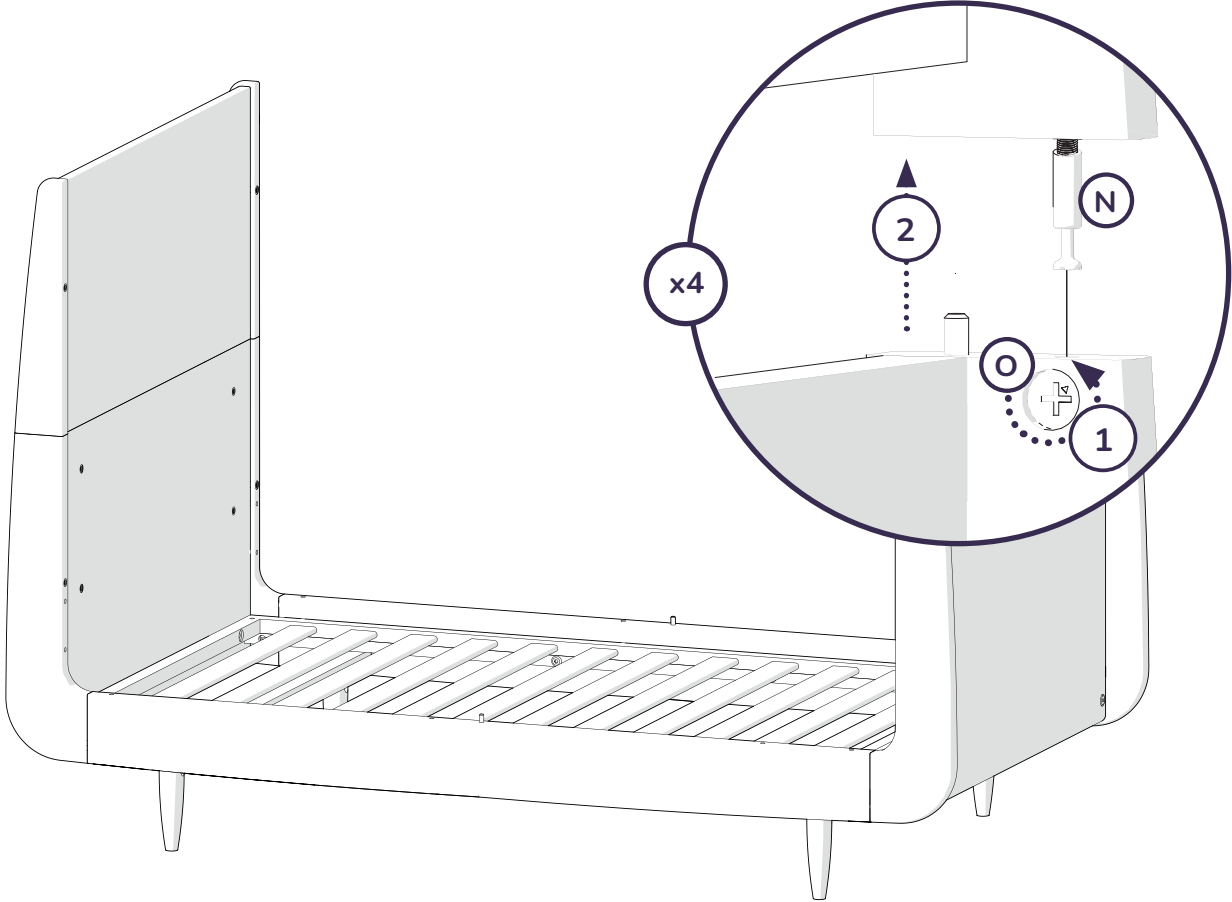

# Grows with your child

As your child grows, so does SnüzKot, converting to a toddler bed up to 4 years and with the additional junior bed extension kit to approx. 10 years.



0 - 18 months

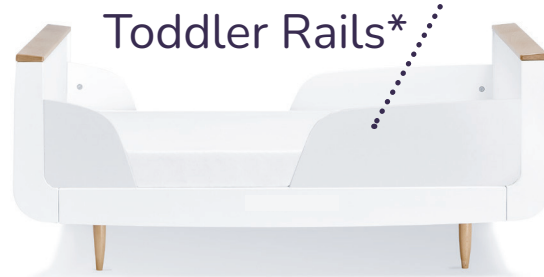

Toddler Rails\*

Transition to toddler



18 months - 4 years



Junior Bed Extension Kit\*

4 - 10 years

\* Sold separately



# IMPORTANT: READ CAREFULLY. KEEP FOR FUTURE REFERENCE.

**EN** Please take the time to carefully read the following warnings and recommendations, which are provided to keep your baby safe whilst using the changing unit and also maintain safe and proper use.

## REMEMBER: YOUR BABY'S SAFETY IS YOUR RESPONSIBILITY

### ASSEMBLY AND USE:

**WARNING:** Do not use the cot if any part is broken, torn or missing and use only spare parts approved by the manufacturer.

**WARNING:** Be aware of the risk of open fire and other sources of strong heat, such as electric bar fires, gas fires etc. in the near vicinity of the cot.

**Warning:** Do not leave anything in the cot or place the cot close to another product which could provide a foothold or present a danger of suffocation or strangulation, e.g. strings, blind/curtain cords, etc.

1. The lowest mattress base position is the safest and the base should always be used in that position as soon as the baby is old enough to sit up.
2. The detachable support rails are provided to support the cot base at any point above its lowest position, it is essential to remove these rails before the cot is used with its mattress base in its lowest position.
3. Do not allow pets or other children to be left unattended near the cot.
4. Situate your SnüzKot on hard, dry, level surfaces.
5. To prevent injury from falls, when the child is able to climb out of the cot, the cot shall no longer be used for that child.

### MATTRESS

**WARNING:** Do not use more than one mattress in the cot.

1. The recommended mattress size for the cot is 68cm x 117 cm, with a MAX DEPTH OF 10cm.
2. Ensure the internal dimensions of the furniture are no greater than 2cm larger than the length and width of your mattress.
- 3: The thickness of the mattress used shall be such that the internal height (surface of the mattress to the upper edge of the cot frame) is at least 500 mm in the lowest position of the cot base and at least 200 mm in the highest position of the cot base.
4. We do not recommend using sleep positioners with this product. As per the Lullaby Trust guidelines, only

use a firm, flat mattress recommended specifically for use with the product.

### MAINTENANCE AND CLEANING

**WARNING:** All assembly fittings should always be tightened properly and that fittings should be checked regularly and retightened as necessary.

1. Regularly hand tighten all screws, avoiding over-tightening as this may cause cross-threading and damage.
2. Take care to ensure that no screws or fixings are loose, as this could endanger a child and they could trap parts of the body or clothing which would pose a risk of strangulation.
3. This is a natural product and may be affected by extremely dry, humid or damp atmospheres.
4. Clean with a warm, slightly damp cloth. Do not use abrasives or harsh detergents. Follow guidance provided with the mattress for it's cleaning method.

### WHEN USED WITH A JUNIOR BED EXTENSION PACK (SOLD SEPARATELY)

**WARNING:** When extended to the 160cm length bed, it is NOT suitable for children under 4 years old.

1. Only use replacement parts supplied or approved by the manufacturer.
2. Children are likely to play, bounce, jump and climb on beds, therefore the child's bed should not be placed too close to other furniture or windows, blind cords, curtain pulls or other strings or cords, and should be placed either tight to any wall or have a gap of 300 mm between the wall and the side of the bed.



# VAŽNO: SAČUVAJTE ZA BUDUĆU UPOTREBU. PAŽLJIVO PROČITAJTE.

**HR** Odvojite dovoljno vremena da pažljivo pročitate sljedeća upozorenja i preporuke, koje su namijenjene za očuvanje sigurnosti Vašeg djeteta dok koristite promjenljivu jedinicu i također za održanje sigurnog i pravilnog korištenja.

## ZAPAMTITI: SIGURNOST VAŠEG DJETETA JE VAŠA ODGOVORNOST

### MONTAŽA I KORIŠTENJE:

**UPOZORENJE!** Ne koristiti dječji krevetac ako je bilo koji dio slomljen, poderan ili nedostaje i koristite samo one rezervne dijelove koje je odobrio proizvođač.

**UPOZORENJE:** Budite svjesni opasnosti od otvorenog plamena i drugih izvora jake topline, kao što su električne grijalice, plinske peći itd. u neposrednoj blizini dječjeg krevetića.

**UPOZORENJE:** Ne ostavljati ništa u dječji krevetac niti postavljati krevetac u blizini drugog proizvoda koji može pružiti uporište ili predstavljati opasnost od gušenja ili davljenja, npr. žica, užadi za sjenila/zavjese, itd.

1. Najniži položaj osnove madraca je najsigurniji i osnovu treba uvijek koristiti u tom položaju čim dijete bude dovoljno staro da može sjediti uspravno.
2. Odvojive potporne tračnice su predviđene da podupiru osnovu krevetića na bilo kojoj točki iznad njegovog najnižeg položaja, bitno je ukloniti ove tračnice prije no što se krevetac koristi s osnovom madraca u svom najnižem položaju.
3. Nemojte dopustiti da se kućni ljubimci ili druga djeca ostave bez nadzora u blizini krevetića.
4. Postavite Vaš SnüzKot krevetac na tvrdi, suhu i ravnu površinu.
5. Da biste spriječili ozljede od pada, kada dijete penjanjem može izaći iz krevetića, krevetac se više ne može koristiti za to dijete.

### MADRAC

**UPOZORENJE:** Ne koristiti više od jednog madraca u kolijevci.

1. Preporučene dimenzije madraca za dječji krevetac su 68 cm x 117 cm, s MAKS. DUBINOM OD 10cm.
2. Pobrinite se da unutarnje dimenzije namještaja ne budu više od 2 cm veće od duljine i širine vašeg madraca.
3. Debljina madraca koji se koristi mora biti takva da je unutarnja visina (površina madraca do gornjeg ruba okvira krevetića) najmanje 500 mm u najnižem položaju osnove krevetića i najmanje 200 mm u najvišem položaju osnove krevetića.

4. Ne preporučujemo korištenje pomagala za spavanje s ovim proizvodom. Prema smjernicama za sigurno spavanje, koristite samo čvrsti, ravni madrac koji se posebno preporučuje za uporabu s proizvodom.

### ODRŽAVANJE I ČIŠĆENJE

**UPOZORENJE:** Svi montažni elementi se moraju uvijek dobro zategnuti i redovito provjeravati i po potrebi dotezati.

1. Redovito ručno zatežite sve vijke, izbjegavajući pretjerano zatezanje jer to može uzrokovati ukrštanje i oštećenja.
2. Pobrinite se da nijedan vijak ili učvršćenje ne bude olabavljeno jer to može ugroziti dijete, mogu zarobiti dijelove tijela ili odjeću što će predstavljati opasnost od davljenja.
3. Ovo je prirodni proizvod na koji može utjecati ekstremno suhi zrak, vlaga ili vlažna atmosfera.
4. Čistiti blago navlaženom krpom u toploj vodi. Nemojte koristiti abrazivna sredstva ili oštre deterdžente. Slijedite upute koje su isporučene uz madrac za način njegovog čišćenja.

### KADA SE KORISTI S JUNIOR PAKETOM ZA PROŠIRENJE KREVETA (PRODAJE SE ODVOJENO)

**UPOZORENJE:** Kada se proširi na krevet dužine 160 cm, NIJE prikladan za djecu mlađu od 4 godine.

1. Koristite samo rezervne dijelove koji su isporučeni ili odobreni od strane proizvođača.
2. Djeca će se vrlo vjerojatno igrati, odbacivati, skakati i penjati na krevetima, stoga se krevet djeteta ne smije postaviti preblizu drugom namještaju ili prozorima, užadima sjenila, zavjesa ili drugim vrpčama ili užadima, već ih treba postaviti bliže nekom zidu ili da postoji razmak od 300 mm između zida i strane kreveta.



# IMPORTANTE: CONSERVAR PARA FUTURAS CONSULTAS. LEER DETENIDAMENTE.

**ES** Por favor, tómate el tiempo necesario para leer las siguientes advertencias y recomendaciones, ya que han sido proporcionadas para mantener seguro a tu bebé en su cambiador, además de utilizarlo de manera segura y adecuada.

## RECUERDE: LA SEGURIDAD DE SU BEBÉ ES RESPONSABILIDAD SUYA

### MONTAJE Y UTILIZACIÓN

**¡ADVERTENCIA!** No utilice la cuna si falta alguna pieza o hay alguna pieza rota o dañada, y utilice solamente piezas de repuesto que hayan sido aprobadas por el fabricante.

**¡ADVERTENCIA!** Tenga en cuenta los riesgos derivados de la presencia de fuego u otras fuentes de calor fuerte, como calefactores eléctricos o fuegos de gas, etc., en las proximidades de la cuna.

**¡ADVERTENCIA!** No deje nada en la cuna ni coloque la cuna cerca de otro producto que pueda proporcionar un punto de apoyo o presentar peligro de ahogo o estrangulación, como cuerdas, cuerdas de persianas/cortinas, etc.

1. La posición más segura es con la base del colchón a la altura más baja, y en cuanto el bebé tenga la edad suficiente como para sentarse, la base siempre se debe utilizar en esa posición.
2. La barandilla de apoyo extraíble se incluye para dar apoyo a la base de la cuna en cualquier punto superior a su posición más baja, y es esencial retirar esta barandilla antes de utilizar la cuna con la base del colchón colocada en su posición más baja.
3. No permita que las mascotas u otros niños estén cerca de la cuna sin supervisión.
4. Coloque su SnüzKot en una superficie firme, dura y seca.
5. Para evitar lesiones por caídas, cuando el bebé pueda saltar de la cuna, ya no se deberá utilizar la cuna.

### COLCHÓN:

**¡ADVERTENCIA!** No utilice más de un colchón en la cuna.

1. El tamaño recomendado de colchón para la cuna es de 68 cm x 117 cm, con una PROFUNDIDAD MÁXIMA DE 10 cm.
2. Asegúrese de que las dimensiones interiores de la cuna no sean más largas de 2cm que la longitud y anchura de su colchón.
3. El grosor del colchón utilizado debe ser tal que la altura interna (superficie del colchón hasta el borde

superior de la estructura de la cuna) sea de al menos 500 mm en la posición más baja de la base de la cuna, y de al menos 200 mm en la posición más alta de la base de la cuna.

4. No recomendamos utilizar ayudas para dormir con este producto. Según las instrucciones de Lullaby Trust, utilice solamente un colchón firme y plano recomendado específicamente para este producto.

### LIMPIEZA Y MANTENIMIENTO:

Advertencia: Todos los accesorios de montaje deben estar correctamente apretados, y dichos accesorios deben ser comprobados de forma habitual y apretados en caso de ser necesario.

1. Apriete periódicamente a mano todos los tornillos, evitando apretarlos de más, ya que esto podría provocar que se dañen las roscas y otros desperfectos.
2. Asegúrese de comprobar que no hay ningún tornillo ni ningún accesorio suelto, ya que esto podría poner en peligro a su bebé, y podría enganchar partes del cuerpo o de la ropa, lo cual podría provocar un riesgo de estrangulación.
3. Se trata de un producto natural, y puede verse afectado por ambientes extremadamente secos, húmedos o mojados.
4. Limpiar con un trapo caliente y ligeramente húmedo. No utilizar detergentes abrasivos ni fuertes. Siga las instrucciones proporcionadas con el colchón para proceder a su limpieza.

### AL UTILIZARLA CON UN PACK DE EXTENSIÓN DE CAMA PEQUEÑA (SE VENDE POR SEPARADO):

**ADVERTENCIA!** Al ampliarla hasta la cama de 160 cm de longitud, NO será adecuada para niños menores de 4 años.

1. Solo utilice piezas de recambio suministradas o aprobadas por el fabricante.
2. Los niños suelen jugar, botar, saltar y subirse a las camas, así que la cama del niño/a no debe colocarse demasiado cerca de otros muebles o ventanas, cuerdas de persianas, cortinas u otras cuerdas o cordones, y debería colocarse pegada a una pared o bien tener un espacio de 300 mm entre la pared y la cama.



# IMPORTANT: À CONSERVER POUR FUTURE CONSULTATION. LIRE ATTENTIVEMENT.

**FR** Prenez le temps de lire attentivement les avertissements et recommandations ci-dessous, qui ont pour vocation de garantir la sécurité de votre enfant pendant l'utilisation de l'évolutif, ainsi que de maintenir une utilisation sûre et correcte.

## N'OUBLIEZ PAS : VOUS ÊTES RESPONSABLE DE LA SÉCURITÉ DE VOTRE BÉBÉ

### MONTAGE ET UTILISATION:

**AVERTISSEMENT!** N'utilisez pas le lit s'il est cassé, endommagé ou qu'une pièce est manquante. Utilisez uniquement des pièces de rechange approuvées par le fabricant.

**AVERTISSEMENT!** prenez garde aux flammes nues et autres sources de chaleur, telles que les chauffages électriques, chauffages au gaz etc. utilisées à proximité immédiate du lit.

**AVERTISSEMENT!** ne laissez aucun objet dans le lit et ne placez pas le lit à proximité d'un autre produit pouvant offrir une prise ni présenter un danger de suffocation ou de strangulation (cordes, cordons de store/rideau, etc.

1. Le plus sûr est de mettre le matelas dans la position la plus basse, qui est de toutes façons la seule à utiliser dès lors que l'enfant est capable de s'asseoir seul.
2. Les rails amovibles supportent la base dès lors que le matelas n'est pas utilisé dans la position la plus basse. Il est essentiel de retirer ces rails avant d'utiliser le lit avec le matelas en position basse.
3. Ne laissez pas d'animaux ou d'enfants sans surveillance à proximité du lit
4. Le Snüzkot doit être installé sur des surfaces planes, rigides et sèches.
5. Pour éviter toute blessure résultant d'une chute, le lit ne doit plus être utilisé dès que l'enfant est capable d'en sortir.

### MATELAS:

**AVERTISSEMENT!** n'utilisez pas plus d'un matelas dans le lit.

1. La taille de matelas recommandée pour le lit est de 68 cm x 117 cm, avec une PROFONDEUR MAX de 10 cm.
2. Veiller à ce que les dimensions intérieures du lit ne soient pas supérieures de 2 cm à la longueur et à la largeur de votre matelas.
3. L'épaisseur du matelas doit être telle que la hauteur interne (surface du matelas par rapport au rebord supérieur du châssis du lit) soit d'au moins 500 mm dans la position la plus basse, et d'au moins 200 mm dans la position la plus haute.

4. Nous déconseillons l'utilisation d'aides au sommeil avec ce lit. Conformément aux directives Lullaby Trust, utilisez uniquement un matelas plat et ferme, spécifiquement recommandé pour ce produit.

### ENTRETIEN ET NETTOYAGE:

**AVERTISSEMENT!** Toutes les pièces de fixation doivent toujours être correctement serrées. Vérifiez-les régulièrement pour les resserrer si nécessaire.

1. Les vis doivent être serrées à la main régulièrement. Évitez de trop les serrer pour ne pas endommager le filetage.
2. Vérifiez que les vis et pièces de serrage ne sont pas desserrées afin d'éviter tout danger pour l'enfant, qui risquerait de se pincer ou d'accrocher ses vêtements en entraînant un risque de strangulation.
3. Ce produit naturel peut être affecté par une atmosphère extrêmement sèche ou humide.
4. Nettoyez à l'aide d'un chiffon légèrement imbibé d'eau tiède. N'utilisez pas d'abrasifs ni de détergents agressifs. Pour nettoyer le matelas, reportez-vous aux instructions du fabricant.

### POUR L'UTILISATION D'UNE EXTENSION DE LIT JUNIOR (VENDUE SÉPARÉMENT)

**AVERTISSEMENT!** Quand il est entièrement déployé jusqu'à une longueur de 160 cm, ce lit ne convient PAS aux enfants de moins de 4 ans.

1. N'utilisez que les pièces de rechange fournies ou approuvées par le fabricant.
2. Les enfants ont tendance à jouer, sauter, rebondir et grimper sur les lits. Par conséquent, le lit ne doit pas être placé trop près d'un autre meuble, d'une fenêtre, d'une corde ou d'un cordon de store ou de rideau. Le lit doit être placé soit tout contre le mur, soit à moins 300 mm.



# IMPORTANTE: CONSERVE PARA CONSULTA FUTURA. LEIA ATENTAMENTE.

**PT** Leia cuidadosamente os seguintes avisos e recomendações, os quais são fornecidos para manter o seu bebé em segurança quando se encontra no seu SnüzKot e também manter uma utilização segura e adequada.

## LEMBRE-SE: A SEGURANÇA DO SEU BEBÉ É RESPONSABILIDADE SUA

### MONTAGEM E UTILIZAÇÃO:

**AVISO!** Não use o berço se alguma peça estiver partida, danificada ou em falta e use apenas peças sobressalentes aprovadas pelo fabricante.

**AVISO!** Esteja atento ao risco de fogo aberto e outras fontes de calor forte, como lareiras elétricas, lareiras a gás, etc. nas proximidades do berço.

**AVISO!** Não deixe nada no berço, nem o coloque perto de outro produto que possa criar um ponto de apoio ou apresentar perigo de sufocação ou de estrangulamento, por ex. cordas, fitas de persiana/cortinados, etc.

1. A posição mais baixa da base do colchão é a mais segura e a base deve ser sempre usada nessa posição assim que o bebé tiver idade suficiente para se sentar.
2. É essencial remover os trilhos de suporte destacáveis fornecidos para apoiar a base do berço em qualquer ponto acima da sua posição mais baixa, antes de o berço ser usado com a sua base de colchão na posição mais baixa.
3. Não permitir que animais de estimação ou outras crianças fiquem sem vigilância perto do berço
4. Coloque o seu SnüzKot em superfícies regulares secas e duras.
5. Para evitar lesões por queda quando a criança já consegue sair do berço, este já não deve ser usado por essa criança.

### MANUTENÇÃO E LIMPEZA:

**AVISO!** Não use mais do que um colchão no berço.

1. O tamanho recomendado do colchão para o berço é de 68 cm x 117 cm, com uma profundidade máxima de 10 cm.
2. Assegure-se que as dimensões interiores do berço não são mais de 2cm mais largas do que o comprimento e largura do seu colchão.
3. A espessura do colchão utilizado deve ser tal que a altura interna (superfície do colchão até à extremidade superior da estrutura do berço) seja de pelo menos 500 mm na posição mais baixa da base do berço e de pelo menos 200 mm na posição mais elevada da base do berço.

4. Não recomendamos a utilização de ajudas para dormir com este produto. De acordo com as diretrizes Lullaby Trust, utilize apenas um colchão firme e plano recomendado especificamente para este produto.

### MANUTENÇÃO E LIMPEZA:

**AVISO!** Todos os acessórios de montagem devem ser sempre adequadamente apertados, verificados regularmente e reajustados conforme necessário.

1. Apertar manualmente com regularidade os parafusos, evitando o aperto excessivo, pois isso pode provocar instalação transversal e danos.
2. Certifique-se de que não há parafusos ou fixações soltos, pois isso poderia colocar em risco a criança e poderia prender partes do corpo ou do vestuário, representando um risco de estrangulamento.
3. Este produto é natural e pode ser afetado por atmosferas extremamente secas, húmidas ou molhadas.
4. Limpe com um pano morno e ligeiramente húmido. Não use produtos abrasivos ou detergentes agressivos. Siga as orientações fornecidas com o colchão para o seu método de limpeza.

### AO USAR COM UM PACOTE DE EXTENSÃO DE CAMA JÚNIOR (VENDIDO SEPARADAMENTE):

**AVISO!** Numa cama com 160 cm de comprimento, não é adequado a crianças com idade inferior a 4 anos.

1. Apenas utilizar as peças de substituição fornecidas ou aprovadas pelo fabricante.
2. As crianças podem brincar, saltar, pular e subir às camas, portanto, a cama da criança não deve ser colocada muito perto de outros móveis ou janelas, fitas de persianas, cordões de cortinados ou outras fitas ou cordas, e deve ser colocada junto a uma parede ou deixar uma folga de 300 mm entre a parede e o lado da cama.



# WICHTIG: FÜR SPÄTERES NACHSCHLAGEN AUFBEWAHREN. LESEN SIE DIE GEBRAUCHSANWEISUNG SORGFÄLTIG.

**DE** Bitte nehmen Sie sich Zeit, folgende Warnhinweise und Empfehlungen gründlich durchzulesen, um die Sicherheit Ihres Babys bei Benutzung der Wickereinheit zu wahren sowie eine sichere und ordnungsgemäße Nutzung zu gewährleisten.

## DENKEN SIE IMMER DARAN: DIE SICHERHEIT IHRES BABYS LIEGT IN IHREN HÄNDEN

### AUFBAU UND NUTZUNG:

**WARNUNG!** Das Kinderbett nicht verwenden, wenn Teile fehlerhaft oder beschädigt sind oder Teile fehlen. Ausschließlich vom Hersteller empfohlene Ersatzteile verwenden.

**WARNUNG!** Vorsicht mit offenem Feuer und anderen Hitzequellen, wie Heizstrahlern, Gasöfen, etc. in unmittelbarer Nähe des Kinderbetts.

**WARNUNG!** Keine Gegenstände in das Kinderbett legen oder das Kinderbett in die Nähe von Produkten stellen, die als Trittpläche dienen können bzw. eine Erstickungs- oder Strangulationsgefahr darstellen, wie z. B. Ketten, Jalousie-/Vorhangschnüre, etc.

1. Die unterste Matratzenposition ist die sicherste und sollte stets verwendet werden, sobald das Baby alt genug ist, sich hinzusetzen.
2. Die Stützschielen, die den Boden des Bettes an Positionen halten, die oberhalb der niedrigsten Position liegen, müssen entfernt werden, wenn die Matratze in der niedrigsten Position verwendet werden soll.
3. Haustiere oder andere Kinder niemals unbeaufsichtigt in die Nähe des Kinderbettes lassen.
4. Stellen Sie Ihr SnüzKot auf einer harten, trockenen und ebenen Fläche auf.
5. Sobald das Kind in der Lage ist, aus dem Bett zu klettern, darf das Kinderbett nicht mehr verwendet werden, um Verletzungen durch Stürze zu vermeiden.g.

### MATRATZE:

**WARNUNG!** Jeweils nur eine Matratze in dem Kinderbett verwenden..

1. Die empfohlene Matratzengröße für das Kinderbett ist 68 cm x 117 cm mit einer MAXIMALEN HÖHE VON 10 cm.
2. Stellen Sie sicher, dass die Innenmaße des Babybetts nicht um mehr als 2 cm größer sind als die Länge und Breite Ihrer Matratze.
- 3: Die Dicke der Matratze sollte so gewählt werden, dass die Innenhöhe (von der Oberfläche der Matratze bis zur oberen Kante des Bettrahmens) in der niedrigsten

Position des Bettbodens mindestens 500 mm und in der höchsten Position des Bettbodens mindestens 200 mm beträgt.

4. Wir empfehlen, bei diesem Produkt auf Einschlaflhilfen zu verzichten. Gemäß den Lullaby-Trust-Richtlinien sollte nur eine feste, flache und speziell für die Verwendung mit diesem Produkt empfohlene Matratze verwendet werden.

### PFLEGE UND REINIGUNG:

Achtung: Alle Bauteile stets ordnungsgemäß festziehen, regelmäßig überprüfen und bei Bedarf nachziehen.

1. Schrauben regelmäßig per Hand festziehen, um Überdrehen und Gewindeschäden zu vermeiden.
2. Stellen Sie sicher, dass keine Schraube oder Anbringung lose ist, um zu vermeiden, dass das Kind Körperteile oder Kleidung einklemmt, was ein mögliches Strangulationsrisiko darstellt.
3. Bei dem Produkt handelt es sich um ein Naturprodukt, dass durch sehr trockene, feuchten oder nasse Umgebungen beeinträchtigt werden kann.
4. Mit einem sauberen, leicht feuchten Tuch reinigen. Keine Scheuermittel oder scharfen Reinigungsmittel verwenden. Für die Reinigung der Matratze beigefügte Anweisungen beachten.

### FÜR DIE VERWENDUNG MIT EINEM JUNIORBETT-ERWEITERUNGSSET (NICHT ENTHALTEN):

Achtung: Die Erweiterung zu einem Bett mit der Länge von 160 cm ist NICHT für Kinder unter 4 Jahren geeignet.

1. Verwenden Sie ausschließlich Ersatzteile, die vom Hersteller geliefert oder genehmigt wurden.
2. Kinder spielen, hüpfen, springen und klettern in ihrem Betten, weshalb Kinderbetten nicht in der Nähe von Möbeln oder Fenstern, Jalousieschnüren, Vorhangstrippen oder anderen Schnüren und Strippen platziert werden sollte. Das Bett sollte entweder direkt an der Wand oder mit einem Abstand vom 300 mm zu der Wand stehen.



# BELANGRIJK: BEWAAR DEZE HANDLEIDING ZODAT U HEM LATER KUNT RAADPLEGEN. LEES DEZE HANDLEIDING ZORGVULDIG.

**NL** Neem de tijd om de volgende waarschuwingen en aanbevelingen te lezen, zodat u weet hoe u uw baby veilig kunt houden in uw babyverschoner en deze veilig en correct kunt gebruiken.

## VERGEET NIET: DE VEILIGHEID VAN UW BABY IS UW VERANTWOORDELIJKHEID

### MONTAGE EN GEBRUIK

**WAARSCHUWING!** gebruik de wieg niet als een onderdeel is gebroken, beschadigd of ontbreekt en gebruik alleen reserveonderdelen die zijn goedgekeurd door de fabrikant.

**WAARSCHUWING!** wees bewust van het gevaar van open vuur en andere bronnen van extreme hitte, zoals straal- en gaskachels, etc. in de directe nabijheid van de wieg.

**WAARSCHUWING!** laat niets in de wieg liggen en plaats de wieg niet dichtbij een ander product dat als een opstapje kan dienen of verstikking of verwurging kan veroorzaken, bijvoorbeeld touw, koord van luxaflex of gordijnen, etc.

1. De laagste matraspositie is de veiligste en moet altijd in die positie worden gebruikt zodra de baby oud genoeg is om te zitten.
2. De afneembare steunen voor de onderkant van de wieg op elk punt boven de laagste positie moeten worden verwijderd voordat u de wieg met het matras gebruikt in de laagste positie.
3. Laat geen huisdieren of andere kinderen zonder toezicht in de buurt van de wieg.
4. Plaats uw SnüzKot op een hard, droog en waterpas oppervlak.
5. Wanneer het kind uit de wieg kan klimmen, mag deze niet meer voor dat kind worden gebruikt, om letsel door vallen te voorkomen.

### MATRAS:

**WAARSCHUWING!** gebruik niet meer dan één matras in de wieg.

1. De aanbevolen matrasgrootte voor de wieg is 68 cm x 117 cm met een MAXIMUMDIEPTE van 10 cm.
2. Zorg dat de ruimte tussen de matras en de wanden van de wieg niet meer is dan 2cm, zowel in de lengte als in de breedte.
- 3: De dikte van de matras moet dusdanig zijn dat de interne hoogte (oppervlak van het matras tot de bovenrand van het wiegframe) minstens 500 mm in de

laagste positie van de wiegonderkant en minstens 200 mm in de hoogste stand van de wiegonderkant is.

4. We raden het gebruik van slaaphulpmiddelen bij dit product af. Volgens de richtlijnen van Lullaby Trust moet u een stevig, plat matras gebruiken dat speciaal voor gebruik met dit product wordt aangeraden.

### ONDERHOUD EN REINIGING:

Waarschuwing: alle montagefittingen moeten altijd goed worden vastgezet. Controleer regelmatig of ze nog goed vastzitten.

1. Draai regelmatig handmatig alle schroeven aan. Draai ze niet te vast, dit zou het schroefdraad anders kunnen vervormen en beschadigen.
2. Let op dat er geen schroeven of sluitstukken loszitten. Dit kan gevaarlijk zijn voor een kind wanneer lichaamsdelen of kleding vast komt te zitten, waardoor gevaar op verwurging ontstaat.
3. Dit is een natuurlijk product en kan worden beïnvloed door extreem droge of vochtige omgevingen.
4. Maak schoon met een warme, iets vochtige doek. Gebruik geen schuurmiddelen of agressieve schoonmaakmiddelen. Volg de reinigingsrichtlijnen voor de matras.

### WANNEER GEBRUIKT MET EEN VERLENGINGSPAKKET VOOR EEN KINDERBED (APART VERKOCHT):

**WAARSCHUWING!** wanneer u het bed verlengt naar 160 cm, is het NIET geschikt voor kinderen jonger dan 4 jaar.

1. Gebruik alleen reserveonderdelen die door de fabrikant zijn meegeleverd of goedgekeurd.
2. Kinderen zullen op bedden spelen, stuiten, springen en klimmen. Daarom mag u een kinderbed niet te dicht bij andere meubels of ramen, luxaflexkoorden, gordijnkoorden of andere touwen en koorden plaatsen. Zet het bed strak tegen een muur of houd een ruimte van 300 mm tussen de muur en de rand van het bed.

# هام: احتفظ بها للرجوع إليها في المستقبل. اقرأ بعناية

**AR** يُرجى قراءة التحذيرات والتوصيات التالية بعناية فترة كافية من الوقت، والهدف من هذه التحذيرات والتوصيات هو الحفاظ على سلامة طفلك أثناء استخدام وحدة التغيير والحفاظ كذلك على الاستخدام الآمن والملائم.

## تذكر: سلامة طفلك هي مسؤوليتك

فراش:

التجميع والاستخدام:

تحذير — لا تستخدم أكثر من مرتبة واحدة مع السرير

موجودة تحذير: لا تستخدم السرير إذا كانت به أجزاء مكسورة أو تالفة. كما يجب استخدام قطع غيار معتمدة من الشركة المصنعة فقط

1. مقاس المرتبة التي ننصح باستخدامها مع السرير هو 117 × مس 68 سم، وأقصى مسك لها مس 10

تحذير — احتس من مخاطر النيران المكشوفة ومصادر الحرارة الشديدة الأخرى، مثل الحرائق التي تندلع بسبب الأقطاب الكهربائية، أو حرائق الغازات، الخ في الأماكن القريبة من السرير

2. تأكد من أن الأبعاد الداخلية للسرير لا تتجاوز طول وعرض الفراش بأكثر من 2 سم. تحذير

ر أو تسلقه، لهذا ينبغي عدم وضع سرير الطفل بالقرب من قطع الأثاث الأخرى أو النوافذ، أو الحبال السميكة أو حبال الستائر أو الشرائط أو الحبال الأخرى، تتصرف كموطن قدم أو تؤدي إلى خطر النفس أو ما قد يعرضه لخطر الاختناق.

3. يجب أن يكوس نك المرتبة المستخدمة بحيث يكون الارتفاع الداخلي (من سطح المرتبة حتى الحافة العلوية لجدار السرير) 500 مم على الأقل عند أقل موضع لقاعدة السرير و 200 مم على الأقل عند أعلى موضع لقاعدة السرير.

4. لا ننصح باستخدام الوسائل المساعدة على النوم مع هذا المنتج. كجزء من إرشادات ضمان

1. موضع قاعدة المرتبة السفلية هو الموضع الأكثر أماناً ويجب استخدام القاعدة دوماً

yballuL tsurT. ننصح فقط باستخدام المراتب القوية المسطحة المعدة خصيصاً للاستخدام مع هذا المنتج.

في هذا الموضع بمجرد أن يصبح الطفل في سن يسمح له بالجلوس بمفرده.

2. قم بفصل القضبان الداعمة التي تدعم قاعدة السرير من أي نقطة أعلى من أقل موضع لها، من

التنظيف والصيانة:

المهم نزع هذه القضبان قبل استخدام السرير مع قاعدة المرتبة الخاصة به عند أقل موضع.

ربطها بإحكام وبالطريقة الصحيحة رتثيب جميع مسامير التثبيت و تحذير: يجب دائماًة. ركبها يجب فحص هذه المسامير بانتظام وإعادة ربطها بإحكام عند الضرور

3. لا تسمح بتك الحيوانات الأليفة أو الأطفال الآخرين بدون رقابة بالقرب من السرير.

1. يجب ربط جميع المسامير يدوياً بانتظام، مع تجنب الإفراط في إحكام ربطها لأن ذلك قد يؤدي إلى دخول المسامير في بعضها وإنكساراه

4. ضع سرير Snuzkot الخاص بك على الأسطح المستوية الصلبة والجافة.

5. لمنع حدوث إصابات بسبب السقوط، عندما يصبح الطفل قادراً على تسلق السرير، في هذه الحالة يجب عدم استخدام السرير مع هذه الطفل بعد هذه المرة. لـح

2. يجب التأكد من عدم وجود مسامير أو صواميل مفكوكة، لأن ذلك قد يعرض الطفل للخطر، كما يمكن أن تؤدي إلى حبس أجزاء من جسم أو ملابس الطفل ما قد يعرضه لخطر الاختناق.

3. هذا المنتج منتج طبيعي ويمكن أن يتأثر بالجفاف الشديد أو الرطوبة أو الأوجاء الرطبة.

4. يُنظف بقطعة قماش دافئة مبللة قليلاً. لا تستخدم الصنفرة أو المنظفات القوية. إتبع الإرشادات المرفقة مع المرتبة في طريقة تنظيفها.

عند استخدامها مع أجزاء إضافية لسرير الطفل الصغير (تباع على حدة):

تحذير: عند إطالة السرير حتى يصبح طوله 160 مس، يصبح غير مناسب للأطفال أقل من 4 سنوات.

1. يجب استخدام قطع الغيار المرفقة أو المعتمدة من الشركة المصنعة

2. يمكن أن يقوم الأطفال باللعب أو الوثب أو القفز على السرير أو تسلقه، لهذا ينبغي عدم وضع سرير الطفل بالقرب من قطع الأثاث الأخرى أو النوافذ، أو الحبال السميكة أو حبال الستائر أو الشرائط أو الحبال الأخرى، كما يجب ربطها بإحكام في الحائط أو في فتحة 300 مم بين الحائط وجانب السرير.



# ΣΗΜΑΝΤΙΚΟ: ΦΥΛΑΞΤΕ ΓΙΑ ΜΕΛΛΟΝΤΙΚΗ ΑΝΑΦΟΡΑ. ΔΙΑΒΑΣΤΕ ΠΡΟΣΕΚΤΙΚΑ.

**EL** Παρακαλούμε να διαβάσετε προσεκτικά τις ακόλουθες προειδοποιήσεις και συστάσεις, οι οποίες παρέχονται για να είναι το παιδί σας ασφαλές κατά τη χρήση της αλλαξιέρας και τη διατήρηση της ασφαλούς και σωστής χρήσης.

## ΝΑ ΘΥΜΑΣΤΕ: Η ΑΣΦΑΛΕΙΑ ΤΟΥ ΒΡΕΦΟΥΣ ΣΑΣ ΕΙΝΑΙ ΔΙΚΗ ΣΑΣ ΕΥΘΥΝΗ

### ΣΥΝΑΡΜΟΛΟΓΗΣΗ ΚΑΙ ΧΡΗΣΗ:

**ΠΡΟΕΙΔΟΠΟΙΗΣΗ!** Μην χρησιμοποιείτε την κούνια αν οποιοδήποτε εξάρτημα είναι σπασμένο, σκισμένο ή δεν υπάρχει, και χρησιμοποιείτε μόνο ανταλλακτικά εγκεκριμένα από τον κατασκευαστή.

**ΠΡΟΕΙΔΟΠΟΙΗΣΗ!** Λάβετε υπόψη τον κίνδυνο ύπαρξης τζακιού και άλλων πηγών έντονης θερμότητας, όπως ηλεκτρικές θερμάστρες, θερμάστρες αερίου, κλπ. Σε κοντινή απόσταση από την κούνια.

**ΠΡΟΕΙΔΟΠΟΙΗΣΗ!** Μην αφήνετε οτιδήποτε μέσα στη κούνια και μην τοποθετείτε την κούνια κοντά σε άλλο προϊόν το οποίο θα μπορούσε να λειτουργήσει σαν πάτημα ή να αποτελέσει κίνδυνο για ασφυξία ή στραγγαλισμό, π.χ. κορδόνια ή σπάγκους από στόρια/κουρτίνες, κλπ.

1. Η χαμηλότερη βάση τοποθέτησης του στρώματος είναι η πιο ασφαλής και η βάση θα πρέπει πάντα να χρησιμοποιείται σε αυτή τη θέση μόλις το μωρό μεγαλώσει αρκετά ώστε να μπορεί να κάθεται.
2. Οι αποσπώμενες ράγες υποστήριξης παρέχονται για να στηρίζουν τη βάση της κούνιας σε οποιοδήποτε σημείο πάνω από τη χαμηλότερη θέση. Αυτές οι ράγες πρέπει να μετακινούνται πριν χρησιμοποιηθεί η κούνια με τη βάση του στρώματός της στη χαμηλότερη θέση.
3. Μην επιτρέπετε στα κατοικίδια ή σε άλλα παιδιά να βρίσκονται εκτός της προσοχής σας κοντά στην κούνια.
4. Τοποθετήστε το SnüzKot σε σκληρές, ξηρές και επίπεδες επιφάνειες.
5. Για να αποφύγετε τραυματισμούς από πτώση, όταν το παιδί θα είναι ικανό να σκαρφαλώσει έξω από την κούνια θα πρέπει να μην χρησιμοποιείτε πλέον την κούνια για το παιδί.

### ΣΤΡΩΜΑ:

**ΠΡΟΕΙΔΟΠΟΙΗΣΗ!** ΠΡΟΕΙΔΟΠΟΙΗΣΗ: Μην χρησιμοποιείτε περισσότερα από ένα στρώμα στην κούνια

1. Το συνιστώμενο μέγεθος στρώματος για την κούνια είναι εκ. x 117εκ., με ΜΕΓΙΣΤΟ βάθος 10 εκ.
2. Βεβαιωθείτε ότι οι εσωτερικές διαστάσεις του επίπλου σας δεν είναι πάνω από 2εκ. μεγαλύτερες από το μήκος και το πλάτος του στρώματός σας.
3. Το πάχος του στρώματος που χρησιμοποιείτε θα πρέπει να είναι τέτοιο ώστε το εσωτερικό ύψος (η επιφάνεια του

στρώματος στο άνω άκρο του πλαισίου της κούνιας) είναι τουλάχιστον 500 χιλιοστά στην χαμηλότερη θέση της βάσης της κούνιας και τουλάχιστον 200 χιλιοστά στην υψηλότερη θέση της βάσης της κούνιας.

4. Δεν συστήνεται η χρήση βοηθημάτων ύπνου με αυτό το προϊόν. Όσον αφορά τις οδηγίες του Οργανισμού Lullaby, χρησιμοποιείτε μόνο ένα σταθερό, επίπεδο στρώμα που συνιστάται ειδικά για χρήση με το προϊόν.

### ΣΥΝΤΗΡΗΣΗ ΚΑΙ ΚΑΘΑΡΙΣΜΟΣ:

**ΠΡΟΕΙΔΟΠΟΙΗΣΗ!** Όλα τα εξαρτήματα συναρμολόγησης θα πρέπει πάντα να βιδώνονται σωστά και να ελέγχονται τακτικά να ανανεώνεται το σφίξιμό τους όσο χρειάζεται.

1. Βιδώνετε τακτικά όλες τις βίδες, αποφεύγοντας το υπερβολικό σφίξιμο καθώς αυτό θα μπορούσε να προκαλέσει ζημιά στο σπείρωμα και καταστροφή.
2. Βεβαιωθείτε ότι καμία βίδα ή εξάρτημα δεν είναι χαλαρά. Καθώς αυτό θα μπορούσε να εκθέσει το παιδί σε κίνδυνο και να παγιδεύσει, μέρη του σώματος ή ρούχα τα οποία θα μπορούσαν να αποτελέσουν κίνδυνο για στραγγαλισμό.
3. Αυτό είναι ένα φυσικό προϊόν και μπορεί να επηρεαστεί από ακραία ξηρότητα, υγρασία ή υγρή ατμόσφαιρα.
4. Καθαρίστε με ζεστό και ελαφρά νωπό πανί. Μην χρησιμοποιείτε γυαλιστικά ή δυνατά καθαριστικά. Ακολουθήστε τις οδηγίες που παρέχονται με το στρώμα για τη μέθοδο καθαρισμού του.

### ΟΤΑΝ ΧΡΗΣΙΜΟΠΙΕΙΤΑΙ ΜΕ ΠΑΚΕΤΟ ΕΠΕΚΤΑΣΗΣ ΠΑΙΔΙΚΟΥ ΚΡΕΒΑΤΙΟΥ (ΠΩΛΕΙΤΑΙ ΞΕΧΩΡΙΣΤΑ):

**ΠΡΟΕΙΔΟΠΟΙΗΣΗ!** Όταν επεκτείνεται σε κρεβάτι μήκους 160 εκ., δεν είναι κατάλληλο για παιδιά κάτω των 4 ετών.

1. Να χρησιμοποιείτε ανταλλακτικά τα οποία προμηθεύονται ή εγκρίνονται από τον κατασκευαστή.
2. Τα παιδιά τείνουν να παίζουν, να χοροπηδούν, να πηδούν και να σκαρφαλώνουν στα κρεβάτια, επομένως το κρεβάτι του παιδιού δεν πρέπει να τοποθετείται κοντά σε άλλα έπιπλα ή παράθυρα, σπάγκους από στόρια, δέστρες κουρτινών ή άλλα κορδόνια και σπάγκους, και πρέπει να τοποθετούνται είτε εφαρμοστά σε τοίχο ή να υπάρχει ένα κενό 300 χιλιοστών μεταξύ του τοίχου και της πλαϊνής πλευράς του κρεβατιού.



# IMPORTANT: PĂSTRAȚI PENTRU CONSULTARE ULTERIOARĂ. CITIȚI CU ATENȚIE.

- RO Vă rugăm să citiți cu atenție următoarele avertismente și recomandări, care vă sunt oferite pentru a vă menține copilul în siguranță cât timp utilizați masa de schimb, dar și pentru o utilizare sigură și adecvată.

## REȚINEȚI: SIGURANȚA COPILULUI DVS. ESTE RESPONSABILITATEA DVS

### MONTAJ ȘI UTILIZARE:

**AVERTISMENT:** Nu utilizați pătuțul dacă are piese rupte, deteriorate sau lipsă și utilizați doar piese de rezervă aprobate de producător.

**AVERTISMENT:** Aveți grijă la riscul prezentat de surse de foc deschis și alte surse de căldură puternică, precum radiatoare, șemineuri pe gaz etc. în apropierea pătuțului.

**AVERTISMENT:** Nu lăsați nimic în pătuț și nu așezați pătuțul în apropierea unui alt produs, care ar putea servi ca loc de pus piciorul sau care poate prezenta pericol de sufocare sau strangulare, de ex. șireturi, cordoane de la jaluzele/draperii etc.

1. Poziția cea mai joasă a saltelei este cea mai sigură, iar baza trebuie întotdeauna utilizată în acea poziție, imediat ce bebelușul este suficient de mare pentru a sta în fund.
2. Grilajele de sprijin detașabile furnizate oferă sprijin bazei pătuțului în orice punct deasupra poziției celei mai joase, este esențial să înlăturați aceste grilaje înainte de utilizarea pătuțului cu baza saltelei în cea mai joasă poziție.
3. Nu permiteți ca animalele de companie sau alți copii să rămână nesupravegheați în apropierea pătuțului
4. Așezați SnüzKot-ul dvs. pe suprafețe dure, nivelate și uscate.
5. Pentru a preveni rănilor cauzate de cădere, când copilul este capabil să se cațere afară din pătuț, pătuțul nu mai trebuie utilizat pentru acel copil.

### SALTEA:

**AVERTISMENT:** Nu utilizați mai mult de o saltea în pătuț.

1. Dimensiunea recomandată a saltelei pentru pătuț este de 68 cm x 117 cm, cu o ADÂNCIME MAXIMĂ DE 10 cm.
2. Asigurați-vă că dimensiunile interne a Pătuțului nu sunt mai mari de 2cm față de piciorul și de lățimea saltelei dumneavoastră.
- 3: Grosimea saltelei utilizate trebuie aleasă astfel încât înălțimea interioară (de la suprafața saltelei până la marginea superioară a cadrului pătuțului) să fie de cel

puțin 500 mm în poziția cea mai joasă a bazei pătuțului și cel puțin 200 mm în poziția cea mai înaltă a bazei pătuțului.

4. Nu recomandăm să utilizați alte obiecte ajutătoare pentru somn cu acest produs. Conform îndrumărilor Lullaby Trust, utilizați doar o saltea fermă, plată, recomandată în mod specific pentru utilizare împreună cu produsul.

### ÎNTREȚINERE ȘI CURĂȚARE:

Avertisment: Toate accesoriile de montare trebuie să fie întotdeauna strânse bine și trebuie verificate în mod regulat și strânse din nou, dacă este necesar.

1. Strângeți în mod regulat manual toate șuruburile, evitați strângerea excesivă, deoarece acest lucru poate cauza încălecare a pasului filetelui și deteriorare.
2. Asigurați-vă că niciun șurub sau element de fixare nu este slăbit, deoarece acest lucru poate prezenta un pericol pentru copil și ar putea prinde părți ale corpului sau haine, care ar prezenta risc de strangulare.
3. Acesta este un produs natural și poate fi afectat de atmosfere extrem de uscate, umede sau ude.
4. Curățați cu o bucată de material caldă, ușor umedă. Nu utilizați materiale abrazive sau detergenți duri. Urmăriți îndrumările furnizate împreună cu salteaua pentru metoda de curățare a acesteia.

### LA UTILIZAREA CU UN PACHET DE EXTINDERE PENTRU PAT JUNIOR (VÂNDUT SEPARAT):

Avertisment: Când este extins până la patul cu lungimea de 160 cm, NU este adecvat pentru copiii sub 4 ani.

1. Utilizați numai piese de schimb furnizate sau aprobate de producător.
2. Copiii se joacă, sar și se cațără pe paturi, prin urmare patul copilului nu trebuie așezat prea aproape de alte piese de mobilă sau ferestre, cordoane pentru jaluzele sau draperii sau alte șireturi sau cordoane, și trebuie așezat fie lipit de orice perete sau la o distanță de 300 mm între perete și latura patului.



# IMPORTANTE: LEGGERE ATTENTAMENTE. CONSERVARE PER RIFERIMENTO FUTURO.

- IT** Leggere attentamente i seguenti avvisi e consigli, che sono forniti per mantenere al sicuro i bambini mentre sono nello SnüzKot e per farne un uso sicuro e appropriato.

## RICORDA: LA SICUREZZA DEI TUOI FIGLI È UNA TUA RESPONSABILITÀ

### MONTAGGIO E USO:

**Avviso:** Non usare il lettino se presenta parti rotte, danneggiate o mancati e usare esclusivamente parti di ricambio approvate dal produttore.

**Avviso:** Fare attenzione ai rischi causati da caminetti non protetti e altre fonti di calore intenso, come caminetti elettrici, fuochi a gas ecc. in prossimità del lettino.

**Avviso:** Non lasciare nulla nel lettino, né collocarlo accanto a un altro prodotto che possa fornire un appoggio su cui arrampicarsi o presenti il pericolo di soffocamento o strangolamento, come corde, cordini di tende/tapparelle, ecc.

1. La posizione più bassa della base del materasso è la più sicura e la base deve essere sempre usata in tale posizione non appena il bambino è abbastanza grande da sedersi da solo.
2. Il binario di supporto staccabile è fornito per sostenere la base del lettino nei punti sopra la sua posizione più bassa; è essenziale togliere tale binario se il lettino è usato con la sua base per materasso nella posizione più bassa.
3. Non lasciare che animali o altri bambini siano lasciati accanto al lettino senza supervisione
4. Collocare lo SnüzKot su superfici dure, asciutte e in piano.
5. Per evitare infortuni dovuti a cadute, non appena il bambino è in grado di scavalcare il lettino, tale lettino non deve essere più usato.

### MATERASSO:

**Avviso:** Non usare più di un materasso nel lettino.

1. La dimensione consigliata per il materasso del lettino è 68 x 117 cm, con una PROFONDITÀ MASSIMA di 10 cm.
2. Assicurarsi che le dimensioni interne della culla non superino di oltre 2 cm, la lunghezza e la larghezza del materasso.
3. Lo spessore del materasso usato deve essere tale che l'altezza interna (superficie del materasso fino al bordo superiore del telaio del lettino) sia almeno di 500 mm

nella posizione più bassa della base del lettino e di almeno 200 mm nella posizione più alta della base del lettino.

4. Non consigliamo di usare aiuti per il sonno con questo prodotto. In base alle linee guida Lullaby Trust, usare esclusivamente materassi piatti e solidi, consigliati specificatamente per l'uso con il prodotto.

### MANUTENZIONE E PULIZIA:

**Avviso:** Tutti i raccordi di montaggio devono essere sempre serrati adeguatamente e controllati regolarmente; se necessario tali raccordi vanno serrati nuovamente.

1. Serrare a mano regolarmente tutte le viti senza stringere troppo, in quanto si potrebbero provocare disallineamenti e danni.
2. Accertarsi con attenzione che non ci siano viti o fissaggi lenti per non mettere in pericolo il bambino, il quale potrebbe ritrovarsi parti del corpo o indumenti intrappolati e di conseguenza rischiare lo strangolamento.
3. Questo è un prodotto naturale e potrebbe essere influenzato da atmosfere particolarmente secche o umide.
4. Pulire con un panno caldo e leggermente umido. Non usare abrasivi o detergenti aggressivi. Seguire la guida fornita insieme al materasso per il suo metodo di pulizia.

### SE USATO CON UNA PROLUNGA PER LETTO JUNIOR (IN VENDITA SEPARATAMENTE):

**Avviso:** Quando il letto è allungato alla lunghezza di 160 cm, NON è adatto a bambini sotto i 4 anni di età.

1. Usare solo le parti di ricambio fornite o approvate dal produttore.
2. I bambini potrebbero giocare, rimbalzare, saltare e arrampicarsi sui letti, pertanto non devono essere messi troppo vicini ad altri mobili o alle finestre, alle corde delle tende, ai nastri delle tapparelle o ad altri cordini o cavi, e il letto deve essere collocato con un lato accostato al muro oppure distante da esso almeno 300 mm.



# ÖNEMLİ: DİKKATLİCE OKUYUN. İLERİDE BAŞVURMAK İÇİN SAKLAYIN.

**TR Bebeğinizi SnüzKot'ta olduğunda güvende tutmak ve güvenli ve doğru kullanımı sağlamak için aşağıdaki uyarıları ve önerileri dikkatle okuyun.**

## UNUTMAYIN: BEBEĞİNİZİN GÜVENLİĞİ SİZİN SORUMLULUĞUNUZDUR

### MONTAJ VE KULLANIM:

**Uyarı:** Karyolayı, herhangi bir parçası kırılmış, yırtılmış veya eksikse kullanmayın ve yalnızca üretici tarafından onaylanan yedek parçaları kullanın.

**Uyarı:** Karyolanın yakın çevresinde açık ateş ve elektrikli ısıtıcı, gaz alevi gibi diğer güçlü ısı kaynaklarına dikkat edin.

**Uyarı:** Karyolayı ayak basma yeri oluşturabilecek başka bir ürüne yakın yerleştirmeyin veya karyolanın içinde boğulmaya neden olabilecek, ör. ip, perde kordonu, vb. şeyler bırakmayın.

1. En alt karyola tabanı konumu en güvenli olandır ve taban, bebek oturacak kadar büyüdüğünde daima bu konumda kullanılmalıdır.
2. Çıkarılabilir destek rayları, karyola tabanı en alçak konumunun üzerinde herhangi bir noktada olduğunda desteklemek için sağlanmıştır, karyola tabanı en alçak konumunda kullanılmadan önce bu rayların çıkarılması gerekir.
3. Evcil hayvanların veya diğer çocukların karyolanın yanında gözetimsiz bırakılmalarına izin vermeyin.
4. SnüzKot'u sert, kuru, düz yüzeylere yerleştirin.
5. Düşmelerden kaynaklanan yaralanmaları önlemek için, çocuk karyoladan çıkabilecek hale geldiğinde karyola artık o çocuk için kullanılmamalıdır.

### YATAK:

**Uyarı:** Karyolada birden fazla yatak kullanmayın.

1. Karyola için tavsiye edilen yatak boyutu MAKS. DERİNLİĞİ 10 cm olan 68 cm x 117 cm ölçülerindedir.
2. Mobilyanın iç boyutlarının yatağınızın uzunluğundan ve genişliğinden 2 cm'den daha büyük olmadığından emin olun.
3. Kullanılan yatağın kalınlığı, iç yüksekliğin (yatağın karyola çerçevesinin üst kenarına kadar olan yüzeyi) karyola tabanının en alçak konumunda en az 500 mm ve en yüksek konumunda en az 200 mm olacağı şekilde olmalıdır.

4. Bu ürünle uyku yardımcılarının kullanılmasını önermiyoruz. Lullaby Trust yönergelerine göre, yalnızca özellikle ürünle birlikte kullanılması önerilen sert ve düz bir yatak kullanın.

### BAKIM VE TEMİZLİK:

**Uyarı:** Tüm montaj bağlantı elemanları her zaman uygun bir şekilde sıkılmalı ve bağlantı elemanları düzenli olarak kontrol edilmeli ve gerektiğinde sıkılmalıdır.

1. Tüm vidaları düzenli olarak elle sıkın, dış sardırmaya ve hasara neden olabileceğinden aşırı sıkıktan kaçının.
2. Vidaların veya sabitleme elemanlarının gevşek olmadığından emin olun, çünkü bu bir çocuğu tehlikeye sokabilir ve vücudun kısımlarını veya giysilerin boğulma riski oluşturabilecek kısımlarını sıkıştırabilir.
3. Bu doğal bir üründür ve aşırı kuru, rutubetli veya nemli ortamlardan etkilenebilir.
4. Sıcak, hafif nemli bir bezle temizleyin. Aşındırıcılar veya sert deterjanlar kullanmayın. Temizleme yöntemi için yatakla beraber verilen kılavuza uyun

### JUNIOR YATAK GENİŞLETME PAKETİ İLE KULLANILDIĞINDA (AYRICA SATILIR):

**Uyarı:** 160 cm uzunluğunda yatak olarak uzatıldığında, 4 yaşının altındaki çocuklar için uygun DEĞİLDİR.

1. Sadece üretici tarafından sağlanan veya onaylanan yedek parçaları kullanın.
2. Çocukların yataklarda oynaması, zıplaması, sıçraması ve tırmanması muhtemeldir, bu nedenle çocuğun yatağı diğer mobilyalara veya pencerelere, perde kordonlarına, perde iplerine veya diğer iplere veya kordonlara çok yakın yerleştirilmemeli ve herhangi bir duvara sıkıca dayanmalı veya duvar ile yatağın yanı arasında 300 mm boşluk bırakılmalıdır.



# VIGTIGT: LÆS OPMÆRKSOMT. OPBEVAR TIL FREMTIDIG REFERENCE.

- DA** Tag dig tid til at læse de følgende advarsler og anbefalinger der sikrer, at dit barn er sikkert i din SnüzKot, og som også giver en sikker og korrekt anvendelse.

## HUSK: DIN BABYS SIKKERHED ER DIT ANSVAR

### MONTERING OG BRUG:

**Advarsel:** Brug ikke barnesengen hvis dele af den er i stykker, beskadiget eller mangler, og brug kun reservedele der er godkendt af producenten.

**Advarsel:** Vær opmærksom på risikoen ved åben ild og andre kilder til stærk varme, såsom elektriske varmeapparater, gasbrændere o. lign. i nærheden af barnesengen.

**Advarsel:** Efterlad ikke noget i barnesengen og placer ikke sengen i nærheden af noget andet produkt, der kan forårsage eller udgøre en risiko for kvælning eller strangulering, f.eks. bånd, persienne/gardin snore o. lign.

1. Den laveste sengebunds position er den mest sikre, og bunden bør altid bruges i den position, så snart barnet er gammelt nok til at sidde op.
2. Det er vigtigt at fjerne de aftagelige støtteskiner, der er beregnet til at understøtte sengebunden over den laveste position, inden sengen bruges med sengebunden i laveste position.
3. Efterlad ikke kæledyr eller andre børn uden opsyn i nærheden af barnesengen.
4. Placer din SnüzKot på hårde, tørre overflader.
5. For at undgå faldskader, må sengen ikke længere bruges, når barnet kan klatre ud af barnesengen.

### MADRAS:

**Advarsel:** Anvend ikke mere end en madras i barnesengen.

1. Den anbefalede madrasstørrelse til barnesengen er 68 cm x 117 cm, med en MAX HØJDE PÅ 10 cm.
2. Du skal sikre, at afstanden mellem krybbens indre sider til madrassen i både længde og bredde ikke er større end 2 cm.
- 3: Tykkelsen af den anvendte madras skal være sådan, at den indvendige højde (madrassens overflade til den øverste kant på barnesengen) er mindst 500 mm med sengebunden i laveste position, og mindst 200 mm med sengebunden i højeste position.

4. Vi anbefaler ikke at bruge søvnhjælpemidler sammen med dette produkt. I henhold til Lullaby Trust retningslinjerne, skal der kun bruges en fast, flad madras der anbefales specifikt til brug sammen med produktet.

### VEDLIGEHOLDELSE OG RENGØRING:

**Advarsel:** Alle monteringsbeslag skal altid strammes ordentligt og beslagene skal kontrolleres regelmæssigt og efterstrammes efter behov.

1. Skru regelmæssigt alle skruer fast og undgå overtræk, da dette kan forårsage tværgående skader.
2. Sørg for at ingen skruer eller forbindelser er løse, da dette kan udgøre en fare for barnet, da dele af kroppen eller tøjet kan blive fanget og derved udgøre en risiko for kvælning.
3. Dette er et naturprodukt og kan påvirkes af en ekstremt tør, fugtig eller klam atmosfære.
4. Rengøres med en varm, lidt fugtig klud. Brug ikke slibemidler eller hårde rengøringsmidler. Følg rengøringsmetoden i vejledningen, der fulgte med madrassen.

### VED BRUG MED EN UDVIDELSESPAKKE TIL JUNIOR SENG (SÆLGES SEPARAT):

**Advarsel:** Når den er udvidet til 160 cm sengelængde, er den IKKE egnet til børn under 4 år.

1. Brug kun reservedele leveret eller godkendt af producenten.
2. Børn er tilbøjelige til at lege, springe, hoppe og klatre på senge, og derfor bør barnets seng ikke placeres for tæt på andre møbler eller vinduer, persiennesnore, gardintræk eller andre bånd og snore, og skal placeres enten tæt op ad væggen eller have et mellemrum på 300 mm mellem væggen og sengens side.



# VIKTIGT: LÄS NOGA. SPARA FÖR FRAMTIDA REFERENS.

- SV** Vänligen ta dig tid att noggrant läsa följande varningar och rekommendationer, som tillhandahålls för barnets säkerhet vid användning av SnüzKot och även för att upprätthålla säker och korrekt användning.

## KOM IHÅG: BARNETS SÄKERHET ÄR DITT ANSVAR

### IHOPSÄTTNING OCH ANVÄNDNING:

**Varning:** Använd inte spjålsängen om någon del är trasig, skadad eller saknas och använd endast reservdelar som godkänts av tillverkaren.

**Varning:** Var medveten om riskerna med öppen eld och andra starka värmekällor, såsom elektriska brasor, gasvärmare, etc. i närheten av spjålsängen.

**Varning:** Lämna inte något i spjålsängen, eller placera spjålsängen nära en annan produkt, som kan ge fotfäste eller medföra risk för kvävning eller sprypling, t.ex. snören, persienn / gardinsnören etc.

1. Den lägsta madrassbaspositionen är den säkraste och basen ska alltid användas i den positionen när barnet är gammalt nog att sitta upp.
2. De avtagbara stödskenorna är avsedda för att stödja spjålsängen vid vilken punkt som helst över sitt lägsta läge. Det är viktigt att ta bort dessa skenor innan barnsängen används med madrassbasen i sitt lägsta läge.
3. Låt inte husdjur eller andra barn lämnas oövakade nära spjålsängen
4. Placera din SnüzKot på hårda, torra jämna ytor.
5. För att förhindra skador från fall, när barnet kan klättra ur spjålsängen, ska spjålsängen inte längre användas för det barnet.

### MADRASS:

**Varning:** Använd inte mer än en madrass i spjålsängen.

1. Den rekommenderade madrassstorleken för spjålsängen är 68 cm x 117 cm, med ett maximalt djup på 10 cm.
2. Försäkra dig om att babysängens invända dimensioner inte är mer än 2 cm större än madrassens längd och bredd.
3. Tjockleken på madrassen som används ska vara sådan att den inre höjden (från madrassens yta till den övre kanten av spjålsängsramen) är minst 500 mm i spjålsängens lägsta läge och minst 200 mm i spjålsängens högsta position.

4. Vi rekommenderar inte att du använder sömnhjälpmiddel med den här produkten. I enlighet med Lullaby Trust-riktlinjerna, använd endast en fast, plan madrass som rekommenderas speciellt för användning med produkten.

### UNDERHÅLL OCH RENGÖRING:

**Varning:** Samtliga monteringsdelar ska alltid dras åt ordentligt och alla beslag måste kontrolleras regelbundet och dras åt eller fästas vid behov.

1. Dra åt alla skruvar regelbundet, förhindra överspänning eftersom detta kan leda till korsgångning och skador.
2. Var försiktig så att inga skruvar eller fästen är lösa, eftersom detta kan skapa fara för ett barn och de kan fastna med kroppsdelar eller kläder vilket utgör kvävningsrisk.
3. Detta är en naturlig produkt som kan påverkas av extremt torra och fuktiga miljöer.
4. Rengör med en varm, lätt fuktad trasa. Använd inte slipmedel eller starka rengöringsmedel. Följ anvisningarna som medföljde madrassen för rengöringsinstruktioner.

### VID ANVÄNDNING MED ETT JUNIOR SÄNGFÖRLÄNGNINGSPACK (SÄLJS SEPARAT):

**Varning:** När den förlängs till en säng på 160 cm, är den INTE lämplig för barn under 4 år.

1. Använd endast medföljande ersättningsdelar eller delar som är godkända av tillverkaren.
2. Barn kommer sannolikt att leka, studsa, hoppa och klättra på sängar, därför bör barnets säng inte placeras för nära andra möbler eller fönster, persiennsnören, gardinsnören eller andra snören eller sladdar, och bör placeras antingen tätt mot någon vägg eller ha ett mellanrum på 300 mm mellan väggen och sidan av sängen.



## สำคัญ: โปรดอ่านอย่างละเอียด เก็บไว้ใช้เป็นข้อมูลอ้างอิงในอนาคต

**TH** โปรดใช้เวลาอ่านคำแนะนำต่อไปนี้อย่างละเอียด  
คำแนะนำและคำแนะนำนี้มีจุดประสงค์เพื่อให้ลูกของคุณปลอดภัยขณะใช้โต๊ะเปลียนผ้าอ้อม  
และรักษาให้มีสภาพที่ใช้งานได้อย่างปลอดภัยและเหมาะสม

### พึงระลึกว่า: ความปลอดภัยของลูกเป็นความรับผิดชอบของคุณ

#### การประกอบและการใช้งาน:

**คำเตือน:** ห้ามใช้เตียงหากมีส่วนใดส่วนหนึ่งหัก หนีบขาด หรือหาย และใช้ชิ้นส่วนอะไหล่ที่อนุมัติจากผู้ผลิตแล้วเท่านั้น

**คำเตือน:** โปรดระวังความเสี่ยงในการสัมผัสเปลวไฟและแหล่งความร้อนรุนแรงอื่นๆ เช่น ฮีตเตอร์ เตารีด และอื่นๆ ที่อยู่ใกล้เคียงบริเวณเตียง

**คำเตือน:** ห้ามวางสิ่งของที่เตียง หรือวางเตียงใกล้ผลิตภัณฑ์อื่นที่อาจใช้เป็นที่เหยียบหรืออาจก่ออันตรายทำให้ขาดอากาศหายใจหรือบีบรัดคอ เช่น เชือก สายม่าน/ที่บังตา และอื่นๆ

1. ที่นอนระดับฐานต่ำสุดมีความปลอดภัยที่สุด และควรใช้ฐานในระดับดังกล่าวจนกระทั่งเด็กโตพอที่จะนั่งได้
2. ระแนงรองฐานถอดได้ใช้รองรับฐานเตียงในระดับที่เหนือกว่าระดับต่ำสุด โดยจำเป็นต้องถอดระแนงเหล่านี้ออกก่อนใช้เตียงพร้อมฐานที่นอนในระดับต่ำสุด
3. ห้ามให้สัตว์เลี้ยงหรือเด็กคนอื่นอยู่ตามลำพังใกล้กับเตียง
4. วางผลิตภัณฑ์ SnüzKot บนพื้นผิวแข็ง แห้ง และราบ
5. เมื่อเด็กปีนออกจากเตียงได้ ไม่ควรให้เด็กใช้เตียงนั้นอีก เพื่อป้องกันเด็กตกและได้รับบาดเจ็บ

#### ที่นอน:

**คำเตือน:** ห้ามใช้ที่นอนมากกว่าหนึ่งชั้นในเปล

1. ที่นอนที่แนะนำสำหรับเตียงควรมีขนาด 68 ซม. x 117 ซม. และหนาไม่เกิน 10 ซม.
2. โปรดตรวจสอบให้แน่ใจว่าด้านในเปลมีความใหญ่กว่าความยาวและความกว้างของที่นอนไม่เกิน 2 ซม.
3. ความหนาของที่นอนที่ใช้ควรมีขนาดตามความสูงด้านใน (จากผืนหน้าของที่นอนจรดขอบบนสุดของโครงเตียง) โดยสูงอย่างน้อย 500 มม. เมื่อใช้ฐานเตียงระดับต่ำสุด และอย่างน้อย 200 มม. เมื่อใช้ฐานเตียงระดับสูงสุด
4. เราไม่แนะนำให้ใช้อุปกรณ์ช่วยกล่อมเด็กกับผลิตภัณฑ์นี้ ให้ใช้ที่นอนแบบราบเนื้อแน่นซึ่งแนะนำให้ใช้กับผลิตภัณฑ์นี้โดยเฉพาะเท่านั้น ตามคำแนะนำของ Lullaby Trust

#### การดูแลรักษาและการทำความสะอาด:

**คำเตือน:** สกูในการประกอบทั้งหมดควรขันให้แน่นเรียบร้อย และควรมีการตรวจสอบสภาพสกรูดังกล่าวเป็นประจำ และขันให้แน่นใหม่ตามความจำเป็น

1. ขันสกรูด้วยมือเป็นประจำ อย่าขันให้แน่นเกินไป เนื่องจากอาจทำให้สกรูป็นเกลียวและชำรุดได้
2. ดูแลให้มั่นใจว่าไม่มีสกรูหรือส่วนประกอบใดหลวม เนื่องจากอาจเป็นอันตรายต่อเด็ก และอาจมีชิ้นส่วนเข้าไปติดในร่างกายหรือเสื้อผ้า ซึ่งอาจเสี่ยงต่อการมีสิ่งแปลกปลอมติดคอ
3. ผลิตภัณฑ์นี้เป็นผลิตภัณฑ์ธรรมชาติ และอาจได้รับผลกระทบจากอากาศที่แห้ง ชื้น หรือความเปียกชื้นรุนแรง
4. ทำความสะอาดด้วยผ้าหมาดอุ่น ห้ามใช้น้ำยาทำความสะอาดที่มีคุณสมบัติในการกัดกร่อนหรือรุนแรง ปฏิบัติตามคำแนะนำในการทำความสะอาดที่นอนตามวิธีการที่ผลิตภัณฑ์แนะนำ

เมื่อใช้กับแพ็คเกจ JUNIOR BED EXTENSION (จำหน่ายแยก)

**คำเตือน:** เมื่อขยายความยาวของเตียงเป็น 160 ซม. จะไม่เหมาะสมกับเด็กอายุต่ำกว่า 4 ปี

1. ใช้ชิ้นส่วนทดแทนที่ผู้ผลิตจัดหา หรือได้รับอนุมัติจากผู้ผลิตแล้วเท่านั้น
2. เด็กๆ มักเล่น ขยม กระโดด และปีนป่ายบนเตียง จึงไม่ควรวางเตียงเด็กไว้ใกล้กับเฟอร์นิเจอร์อื่นหรือหน้าต่าง สายม่านบังตา ที่ดึงม่าน หรือเชือกและสายอื่นๆ และควรวางแนบสนิทกับผนัง หรือมีช่องว่าง 300 มม. ระหว่างผนังกับด้านข้างเตียง





#snuzkot