

7

If need to adjust the balance of the fitting and this metal ring, firstly loosen this screw, adjust metal ring and fitting to level, then tighten the screw.

a:13pcs
b:26pcs
c:13pcs

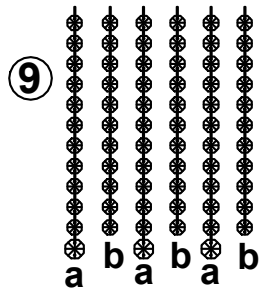
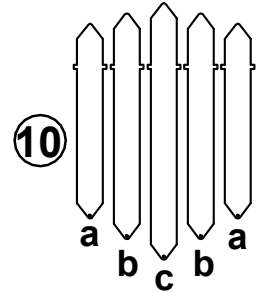

a:41pcs
b:41pcs

12 x52pcs

11 x52pcs

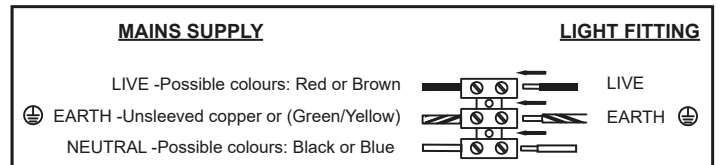
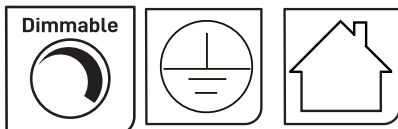
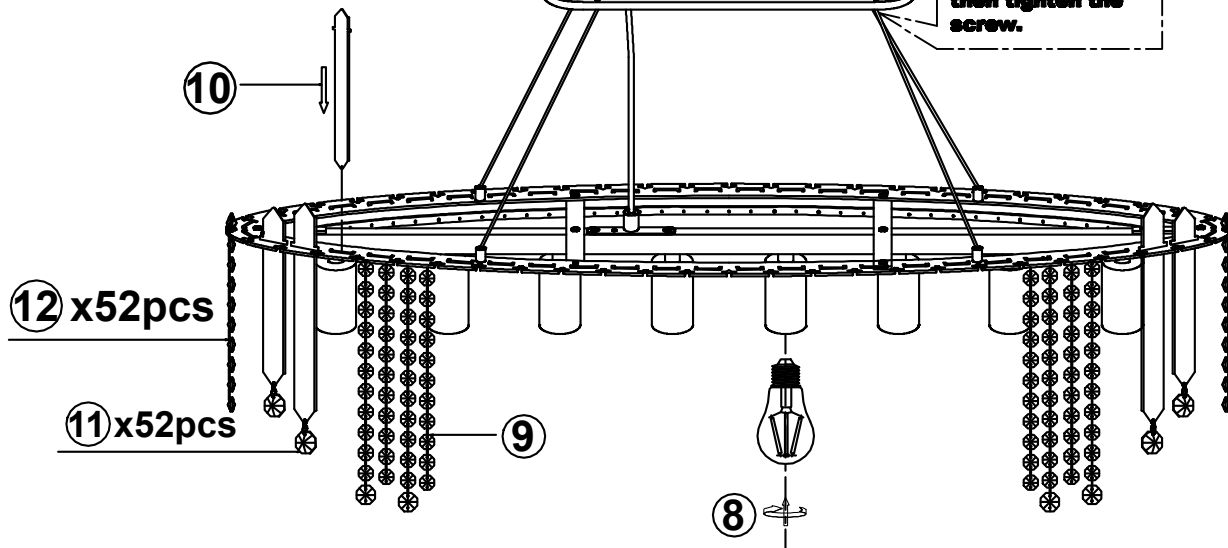

(FR) - si vous devez ajuster l'équilibre du raccord et de l'anneau métallique, d'abord desserrer les vis sans tête, ajuster l'anneau métallique et le raccord pour qu'il soit à niveau, puis serrer la vis sans tête.

(CZ) - pokud potřebujete nastavit vyvážení kování a kovového kroužku, nejprve povolte šroubys kruhem, nastavte kovový kroužek a montáž tak, aby byla vodorovně, a poté utáhněte šroub s kruhem.

(DK) - Hvis du har brug for at justere balancen mellem montering og metalring, skal du først løsne grubskruerne, justere metalringen og monteringen, så den er plan, og stram derefter grubskruen.

(NL) - als u de balans van de montage en de metalen ring moet aanpassen, maak dan eerste schrobschroeven los, pas de metalen ring aan en pas zo aan dat deze vlak is en draai vervolgens de rooischroef vast.

(DE) - wenn Sie die Balance der Armatur und des Metallrings einstellen müssen, zuerst die Gewindeschrauben lösen, den Metallring und die Armatur so einstellen, dass es eben ist, dann die Gewindeschneider festziehen.

(EL) - εάν πρέπει να ρυθμίσετε την ισορροπία του δακτυλίου συναρμολόγησης και μετάλλων, πρώτα χαλαρώστε τις βίδες, ρυθμίστε το δαχτυλίδι

(HU) - ha módosítani kell a szerelvény és a fém gyűrű egyensúlyát, először lazítsa meg a csigacsavarokat, állítsa be a fém gyűrűt és illessze be úgy, hogy vízszintes legyen, majd húzza meg a csavart.

(IT) - se è necessario regolare l'equilibrio del raccordo e dell'anello metallico , prima allentare le viti di fissaggio, regolare l'anello metallico e il raccordo in modo che sia livellato , quindi serrare la vite di fissaggio.

(PL) - jeśli musisz wyregulować równowagę złączki i metalowego pierścienia, najpierw poluzuj śruby dociskowe, wyreguluj metalowy pierścień i złączkę tak, aby była wypoziomowana, a następnie dokręć śrubę dociskową.

(PT) - se você precisa para ajustar o equilíbrio do encaixe e anel de metal, primeiro afrouxe os parafusos de grub, ajuste o anel de metal e encaixe para que esteja nivelado, em seguida, aperte o parafuso de grub.

(RO) - dacă trebuie să reglați echilibrul fittingului șiinelului metalic, slăbiți mai întâi șuruburile de frecare, reglați inelul metalic și montarea astfel încât să fie nivelul în sus, apoi strângeți șurubul de frecare .

(S)L - ak potrebujete nastaviť vyváženie armatúry a kovového krúžku, najprv voľnite skrutky, nastavte kovový krúžok a armatúru tak, aby bola vyrovnaný, potom dotiahnite skrutku.

(ES) - si necesita ajustar el equilibrio de la junta y el anillo de metal, primero afloje los tornillos grub, ajuste el anillo de metal y el accesorio para que esté nivelado, luego apriete el tornillo grub.

(SV) - om du behöver justera balansen på montering och metallring, först lossa grubskruvarna, justera metallringen och montera så att den är jämn, dra sedan åt grubskruven.

(BG) -Ако е необходимо да регулирате баланса на фитинга и металния пръстен, първо разхлабете винтовете за закрепване, регулирайте металния пръстен и фитинга, така че да са нивелирани, след което затегнете винта за закрепване.

(HR) -Ako trebate podesiti ravnotežu spojnice i metalnog prstena, prvo otpustite vijke s učvršćivačem, podesite metalni prsten i spojnicu tako da budu u ravni, a zatim zategnite vijak s učvršćivačem.

(ET) -Kui teil on vaja liitmiku ja metallrõnga tasakaalu reguleerida, keerake kõigepealt lahti kruvid, reguleerige metallrõngas ja liitmik nii, et need oleksid tasased, ja seejärel pingutage kruvi.

(FI) -Jos liittimen ja metallirenkaan tasapainoa on tarpeen säätää, löysää ensin pidätinruuvit, säädä metallirengas ja liitin vaakasuoraan ja kiristä sitten pidätinruuvi.

(LV) -Ja nepieciešams pielāgot savienojuma un metāla gredzena līdzsvaru, vispirms atskrūvējiet vītņskrūves, noregulējiet metāla gredzenu un savienojumu tā, lai tie būtu vienā līmenī, un pēc tam pievelciet vītņskrūvi.

(SK) -Ak potrebujete upraviť vyváženie tvarovky a kovového krúžku, najskôr uvoľnite závitové skrutky, nastavte kovový krúžok a tvarovku tak, aby boli v rovine, a potom utiahnite závitovú skrutku.

(NO) -Hvis du trenger å justere balansen mellom beslaget og metallringen, løsne først stiftskruene, juster metallringen og beslaget slik at det er i vater, og stram deretter stiftskruen.