

## DANSK

### VIGTIG SIKKERHEDSVEJLEDNING – GEM VENLIGST TIL FREMTIDIG HENVISNING

TAK FOR DIT KØB AF DETTE DAYLIGHT PRODUKT. FOR AT SIKRE KORREKT OG SIKKERT BRUG, LÆS VENLIGST DET FØLGENDE OG OPBEVAR TIL FREMTIDIG HENVISNING.

### OPSÆTNING OG BRUG

1. Fjern al emballagen omkring lampen før brug.

**2. ADVARSEL: FJEDRENE I ARMEN ER MEGET STÆRKE, GRIP TAG FAT I ARMEN MED BEGGE HÆNDER OG ÅBEN LANGSOMT FOR AT UNDGÅ BESKADIGELSER ELLER SKADER.**

3. Fastgør sikkert den medfølgende klemme på kanten af et bord eller arbejdsbænk. BEMÆRK VENLIGST: Det er vigtigt, at klemmen er sikker FØR du fastgør lampen. Hvis den medfølgende klemme ikke lever fuldt ud op til dine til dine præcise krav, findes der alternativer. Se vores websted for mere information.

4. Indsæt lampearmens stamme i hullet i klemmen og tilslut strømadapteren i et praktisk placeret stik - lampen er nu klar til brug.

5. Tryk på kontakten i midten af lampehovedet og lampen vil tænde med en lysstyrke på 100 %. Derefter vil tryk på knappen tillade det lavere lysstyrkeniveau og SLUK kan vælges.

**FORSIGTIG: TVING IKKE LAMPEHOVEDET UDOVER DETS BEVÆGELSESGRÆNSER DA DETTE VIL BESKADIGE LAMPEN OG UGYLDIGGØRE DIN GARANTI.**

**FORSIGTIG: SE IKKE DIREKTE PÅ LED'ERNE.**

### RENGØRING

**FØR RENGØRINGEN SKAL DU SØRGE FOR, AT LAMPEN ER FRAKOBLET ELFORSYNINGEN.**

Hvis lampen skal rengøres, skal den blot tørres af med en fugtig klud. Brug ikke store mængder af væske eller sprayrensemidler, da de kan trænge ind i lampen og påvirke den elektriske sikkerhed.

### VEDLIGEHOLDELSE

Der kræves ingen vedligeholdelse. LED'erne kan ikke udskiftes da de er designet til at holde i produktets levetid.

### SIKKERHED

**KUN TIL INDENDØRS BRUG**

**FORSIGTIG: SE IKKE DIREKTE PÅ LED'ERNE.**

**FORSIGTIG: Hvis ledningen til denne lampe bliver beskadiget, bør den udelukkende udskiftes af en behørigt kvalificeret person for at undgå fare.**

**KONTAKT EN KVALIFICERET ELEKTRIKER I TILFÆLDE AF TVIVL.**

### DAYLIGHT GUARANTEE/WARRANTY

This product is guaranteed against mechanical and electrical defects. For full Daylight guarantee Terms & Conditions please refer to the Daylight website. Faulty products should be returned to the place of purchase and proof of purchase must be presented. Please quote the model number in all correspondence. Returned products damaged by poor packaging are the responsibility of the sender. During the guarantee period, Daylight will repair or replace the product free of charge provided the fault was not caused by misuse, improper handling, negligence, normal wear and tear, accidental damage, or by any modifications made by the purchaser. The guarantee does not cover consumables such as bulbs, tubes or batteries. This guarantee does not affect your statutory rights.

### GARANTIE DAYLIGHT

Ce produit est garanti contre tout défaut mécanique ou électrique. La version complète des conditions de garantie de Daylight se trouve sur le site Internet de Daylight. Les produits défectueux doivent être renvoyés au magasin auprès duquel ils ont été achetés, avec preuve d'achat à l'appui. Veuillez préciser la référence du produit dans toutes vos correspondances. Tout dommage causé par un mauvais conditionnement du produit renvoyé demeure à la charge de l'expéditeur. Pendant la période de garantie, Daylight s'engage à réparer ou remplacer gratuitement le produit défectueux à condition que le mauvais fonctionnement ne soit pas dû à une mauvaise utilisation, à une mauvaise manipulation, à une négligence, à une usure normale, à un accident ou à une modification effectuée par l'acquéreur. La garantie ne couvre pas les consommables tels que les ampoules, les tubes et les batteries. Cette garantie n'affecte pas vos droits statutaires.

### DAYLIGHT GARANTIE

Der Hersteller übernimmt für dieses Produkt eine Garantie. Die vollständigen Daylight Garantiebedingungen sind auf der Daylight Website abrufbar. Diese Garantie bezieht sich auf Fehler mechanischer und elektrischer Art. Fehlerhafte Produkte müssen an den Verkaufsort zurückgesandt bzw. -gebracht werden und ein Kaufnachweis muss vorgelegt werden. Bitte geben Sie bei sämtlicher Korrespondenz die Modellnummer an. Der Absender übernimmt die Verantwortung für Warenrücksendungen, die durch mangelhafte Verpackung beschädigt werden. Während des Garantiezeitraums wird Daylight das Produkt kostenlos reparieren oder ersetzen, vorausgesetzt, der Mangel ist nicht durch falschen Gebrauch, unsachgemäße Handhabung, Unachtsamkeit, normale Abnutzung, versehentliche Beschädigung oder durch vom Käufer vorgenommene Produktveränderungen entstanden. Die Garantie gilt jedoch nicht für Verbrauchsteile wie Glühbirnen, Röhren und Batterien. Ihre gesetzlich vorgeschriebenen Rechte bleiben von dieser Garantie unberührt.

### DAYLIGHT GARANTIE

Dit product wordt gewaarborgd tegen mechanische en elektrische defecten. Voor de volledige garantievoorwaarden van Daylight verwijzen we naar de website van Daylight. Defecte producten moeten met een aankoopbewijs worden teruggebracht naar de plaats van aankoop. Het modelnummer moet in al uw briefwisseling worden vermeld. Productbeschadigingen als gevolg van een slechte verpakking behoren tot de verantwoordelijkheid van de afzender. Gedurende de garantieperiode zal Daylight het product gratis herstellen of vervangen op voorwaarde dat het defect niet werd veroorzaakt door verkeerd gebruik of verkeerde behandeling, nalatigheid, normale slijtage, accidentele schade of wijzigingen aangebracht door de koper. De garantie is niet van kracht voor verbruiksartikelen zoals lampen, buizen of batterijen. Deze waarborg tast uw wettelijke rechten niet aan.

### DAYLIGHT GARANZIA

La garanzia del prodotto copre i guasti meccanici ed elettrici. Per i Termini e le Condizioni integrali della garanzia, consultare il sito web Daylight. I prodotti difettosi dovranno essere restituiti presso il punto vendita in cui sono stati acquistati, presentando la prova d'acquisto. Specificare il numero di modello nella corrispondenza. Il mittente sarà responsabile dei danni ai prodotti resi, dovuti a imballaggio inadeguato. Durante il periodo di garanzia, Daylight riparerà o sostituirà gratuitamente il prodotto, purché il guasto non sia stato causato da abuso o uso improprio, negligenza, normale usura, danno accidentale o eventuali modifiche apportate dall'acquirente. La garanzia non copre i prodotti deteriorabili come lampadine, neon o batterie. La presente garanzia non compromette i diritti statuari.

### GARANTIA DAYLIGHT

Este producto está garantizado contra defectos mecánicos y eléctricos. Para consultar los términos y condiciones completos de la garantía Daylight, visite el sitio web de Daylight. Se deben devolver los productos defectuosos al punto de compra y se debe presentar con él un comprobante de la compra. Cite el número de modelo en toda la correspondencia. Las devoluciones que resulten dañadas por defectos de embalaje son responsabilidad del remitente. Durante el periodo de garantía, Daylight reparará o sustituirá el producto de forma gratuita siempre que el fallo no haya sido causado por un uso indebido, una manipulación incorrecta, negligencia, uso y desgaste normal, daño accidental o modificaciones realizadas por el comprador. La garantía no cubre elementos consumibles como bombillas, tubos o baterías. Esta garantía no afecta a sus derechos legales.

### Гарантийные обязательства Daylight

Настоящее изделие имеет гарантию от механических и электрических дефектов. Со всеми положениями и условиями гарантийных обязательств компании Daylight можно ознакомиться на ее веб-сайте. Неисправные изделия должны быть возвращены по месту покупки с представлением документа, подтверждающего факт покупки. Пожалуйста, указывайте номер модели в любой корреспонденции. Ответственность за возвращенные изделия, поврежденные в результате плохой упаковки, несет отправитель. В течение гарантийного срока компания Daylight бесплатно производит ремонт или замену изделия при условии, что неисправность не является результатом неправильного использования, ненадлежащего обращения, небрежности, нормального износа, случайного повреждения или любых изменений, внесенных покупателем. Гарантия не распространяется на расходные материалы, такие как лампочки, трубки или батареи. Данная гарантия не влияет на Ваши законные права

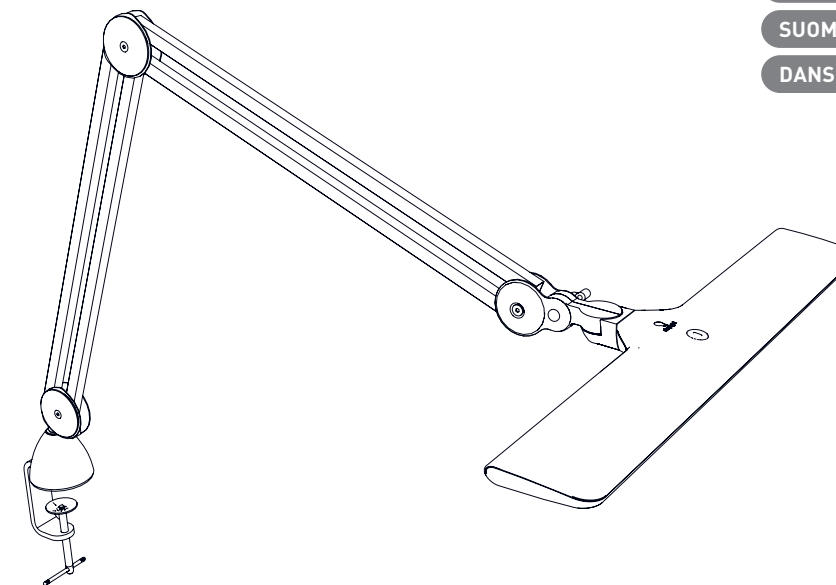

ENGLISH

FRANCAIS

DEUTSCH

NEDERLANDS

ITALIANO

ESPAÑOL

РУССКИЙ

NORSK

SVENSKA

SUOMALAINEN

DANSK

D/E/U/A 35500/35501  
Lumi Task Lamp

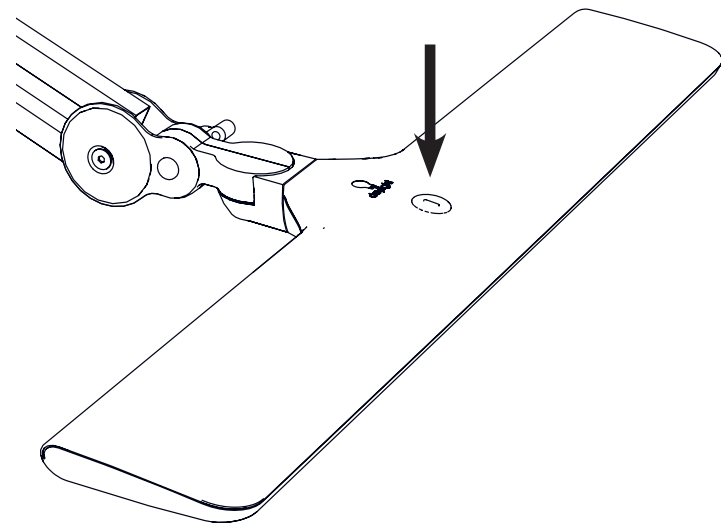

## ENGLISH

### IMPORTANT SAFETY INSTRUCTIONS – PLEASE SAVE FOR FUTURE REFERENCE

Thank you for purchasing this Daylight product. To ensure correct and safe operation please read the following and retain for future reference.

### SET-UP AND OPERATION

1. Before use remove all packaging from around the lamp.
2. **CAUTION: THE SPRINGS IN THE ARM ARE VERY STRONG, GRIP THE ARM WITH BOTH HANDS AND OPEN SLOWLY TO AVOID DAMAGE OR INJURY.**
3. Securely fasten the supplied clamp onto the edge of a table or workbench. PLEASE NOTE: It is important that the clamp is secure BEFORE attaching the lamp. If the supplied clamp does not meet your exact requirements there are available alternatives. See our website for more information.
4. Insert the stem of the lamp arm into the hole in the clamp and plug the power adapter into a conveniently located electrical socket – the lamp is now ready for use.
5. Press the switch in the middle of the head and the lamp will come on at 100% brightness. Subsequent presses of the button allow the lower brightness level and OFF to be selected.

**CAUTION: DO NOT FORCE THE HEAD PAST ITS MOVEMENT LIMITS AS THIS WILL DAMAGE THE LAMP AND INVALIDATE YOUR GUARANTEE.**

**CAUTION: DO NOT LOOK DIRECTLY AT THE LEDS.**

### CLEANING

**BEFORE CLEANING MAKE SURE THE LAMP IS DISCONNECTED FROM THE ELECTRICAL SUPPLY.**

If the lamp requires cleaning simply wipe with a damp cloth. Do not use large amounts of liquid or spray cleaners as they may enter the lamp and affect electrical safety.

### MAINTENANCE

No maintenance is required. The LEDs are not user replaceable as they designed to last for the lifetime of the product.

### SAFETY

**FOR INDOOR USE ONLY**

**CAUTION: DO NOT LOOK DIRECTLY AT THE LEDS.**

**CAUTION:** If the cable of this luminaire becomes damaged, it should be exclusively replaced by a suitably qualified person in order to avoid hazard.

**IN CASE OF DOUBT CONSULT A QUALIFIED ELECTRICIAN.**

## SUOMALAINEN

### TÄRKEITÄ TURVALLISUUSOHJEITA – SÄILYÄ TULEVAA VARTEN

Kiitos, että ostit tämän Daylight-tuotteen. Lue seuraava ja säilytä se myöhempää tarvetta varten oikean ja turvallisen toiminnan varmistamiseksi.

### ASENNUS JA KÄYTTÖ

1. Poista kaikki pakkausmateriaali lampun ympäriltä ennen käyttöönottoa.
2. **VAROITUS: VARREN JOUSET OVAT ERITTÄIN VOIMAKKAAT; OTA VARRESTA KIINNI MOLEMMIN KÄSIN JA AVAA SE HITAASTI VÄLTÄÄKSESI VAURIOITA JA VAMMOJA.**
3. Kiristä pakkauksen mukana toimitettu puristin tiukasti pöydän tai työpöydän reunaan. HUOMAA: On tärkeää, että puristin on tiukasti kiinni ENNEN kuin lamppu kiinnitetään. Jos pakkauksessa toimitettu puristin ei vastaa täysin tarpeitasi, saatavilla on vaihtoehtoja. Katso lisätietoja verkkosivustoltamme.
4. Aseta lampun varren tyvi puristimen reikään ja liitä virtajohto sopivasti sijaitsevaan verkkovirtapistokkeeseen - nyt lamppu on valmis käytettäväksi.
5. Paina katkaisinta lampun kuvun keskellä ja lamppu syttyy täyteen valotehoonsa. Katkaisimen peräkkäiset painallukset madaltavat valotehoa ja sammuttavat valon.

**VAROITUS: ÄLÄ KÄÄNNÄ LAMPUN KUPUA VÄKISIN SEN LIIKERADAN YLI, SILLÄ SE VAURIOITTA LAMPPUA JA AIHEUTTAA TAKUUN RAUKEAMISEN.**

**VAROITUS: ÄLÄ KATSO SUORAAN LED-VALOIHIN.**

### PUHDISTUS

**VARMISTA ENNEN PUHDISTUSTA, ETTÄ LAMPPU ON IRROTETTU SÄHKÖVIRRASTA.**

Ei vaadi huoltoa. LED-lamppuja ei voi vaihtaa, sillä ne on suunniteltu kestämään tuotteen koko käyttöiän.

### HUOLTO

Ei vaadi huoltoa. LED-lamppuja ei voi vaihtaa, sillä ne on suunniteltu kestämään tuotteen koko käyttöiän.

### TURVALLISUUS

**VAIN SISÄKÄYTTÖÖN**

**VAROITUS: ÄLÄ KATSO SUORAAN LED-VALOIHIN.**

**VAROITUS:** Jos valaisimen johto vahingoittuu, sen saa vaaratilanteiden välttämiseksi vaihtaa vain pätevä henkilö.

**EPÄVARMOISSA TAPAUKSISSA KÄÄNNY PÄTEVÄN SÄHKÖASENTAJAN PUOLEEN.**

**EN** - This light source (LED only) is replaceable by manufacturer, by service personnel authorised by the manufacturer or by a comparably qualified person.

This product contains a light source (LED only) of energy efficiency class < F >



**DE** - Die Lichtquelle (Nur LEDs) ist austauschbar durch den Hersteller, durch vom Hersteller beauftragtes Servicepersonal oder durch eine vergleichbar qualifizierte Person.

Dieses Produkt enthält eine Lichtquelle (nur LED) der Energieeffizienzklasse < F >

**FR** - La source lumineuse (LED uniquement) est remplaçable par le fabricant, par le personnel de service autorisé par le fabricant ou par une personne de qualification comparable.

Ce produit contient une source lumineuse (LED uniquement) de classe d'efficacité énergétique < F >

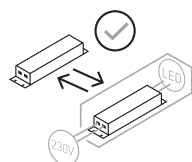

**EN** - The Control gear is replaceable by the end user.

**DE** - Das Betriebsgerät ist austauschbar durch den End-nutzer.

**FR** - L'appareillage de commande est remplaçable par l'utilisateur final.

## SVENSKA

### VIKTIGA SÄKERHETSINSTRUKTIONER – SPARA FÖR FRAMTIDA BEHOV

Tack för att du köpt denna Daylight-produkt. Läs det följande och spara det för framtida bruk för att garantera korrekt och säker användning.

### MONTERING OCH ANVÄNDNING

1. Avlägsna allt emballage runt lampan före användning.
2. **VARNING: FJÄDRARNA I ARMEN ÄR MYCKET STARKA. FATTA ARMEN MED BÅDA HÄNDERNA OCH ÖPPNA LÅNGSAMT FÖR ATT UNDVIKA SAK- ELLER PERSONSKADOR.**
3. Fäst den medföljande klämman i kanten på ett bord eller en arbetsbänk. OBSERVERA: Det är viktigt att klämman sitter säkert INNAN lampan monteras. Om den medföljande klämman inte stämmer helt med dina krav, finns det alternativa klämmor tillgängliga. Besök vår webbplats för mer information.
4. För in lamparmens fot i hålet i klämman och sätt i stickkontakten i ett bekvämt placerat vägguttag. Lampan är nu klar att använda.
5. Tryck in strömbrytaren mitt på lampans överdel, så tänds lampan med 100% ljusstyrka. Tryck flera gånger på strömbrytaren för att minska ljusstyrkan eller SLÄCKA lampan.

**VARNING: TVINGA INTE LAMPANS ÖVERDEL UTANFÖR DESS RÖRELSEGRÄNSER, EFTERSOM DET KOMMER ATT SKADA LAMPAN OCH GÖRA GARANTIN OGILTIG.**

**VARNING: TITTA INTE DIREKT PÅ LED-LAMPORNA.**

### RENGÖRING

**KONTROLLERA FÖRE RENGÖRING ATT LAMPAN ÄR BORTKOPPLAD FRÅN ELANSLUTNINGEN.**

Om lampan behöver rengöras, torkas den bara av med en fuktig trasa. Använd inte stora mängder flytande eller sprayade rengöringsmedel, eftersom de kan tränga in i lampan och påverka el-säkerheten.

### UNDERHÅLL

Inget underhåll krävs. LED-lamporna kan inte bytas av användaren, då de är gjorda för att fungera under produktens hela livstid.

### SÄKERHET

**ENDAST FÖR INOMHUSBRUK**

**VARNING: TITTA INTE DIREKT PÅ LED-LAMPORNA.**

**VARNING:** Om lampsladden skadas, bör den för undvikande av skador bytas ut endast av en lämpligt kvalificerad person.

**KONSULTERA EN BEHÖRIG ELEKTRIKER VID TVEKSAMHET.**

## FRANCAIS

### SÉCURITÉ – INFORMATIONS IMPORTANTES À CONSERVER

Nous vous remercions d'avoir acheté ce produit Daylight.

Pour une utilisation correcte du produit, nous vous prions de lire attentivement les instructions suivantes et de les conserver soigneusement.

### INSTALLATION ET FONCTIONNEMENT

1. Avant toute utilisation, veuillez enlever l'emballage et toute protection se trouvant autour de la lampe.
2. **ATTENTION: LES RESSORTS QUI SE TROUVENT DANS LE BRAS DE LA LAMPE SONT EXTRÊMEMENT PUISSANTS. PAR CONSÉQUENT, NOUS VOUS CONSEILLONS DE TENIR LE BRAS AVEC LES DEUX MAINS ET DE LE DÉTENDRE LENTEMENT POUR ÉVITER TOUT ACCIDENT.**
3. Fixez fermement la pince sur le rebord d'une table ou de l'atelier. N.B. : Veillez à bien serrer la pince AVANT de placer la lampe. Si la pince fournie ne répond pas exactement à vos besoins, des alternatives sont disponibles. Consultez notre site Web pour plus d'informations.
4. Insérez la tige du bras de la lampe dans l'orifice de la pince et branchez l'adaptateur secteur sur une prise de courant accessible. La lampe est prête à l'emploi.
5. Appuyez sur l'interrupteur prévu au centre de la tête de la lampe. La lampe s'allume à sa luminosité maximale. Chaque pression successive sur le bouton permet de sélectionner l'un des 2 niveaux de luminosité et d'éteindre la lampe.

**ATTENTION: NE TOURNEZ PAS LA TÊTE DE LA LAMPE AU-DELÀ DE SES LIMITES CAR CELA RISQUERAIT D'ENDOMMAGER LA LAMPE ET D'ANNULER LA GARANTIE.**

**ATTENTION: NE REGARDEZ JAMAIS DIRECTEMENT LA LUMIÈRE DES LED.**

### NETTOYAGE

**AVANT TOUT NETTOYAGE, ASSUREZ-VOUS QUE LA LAMPE EST DÉBRANCHÉE.**

Si la lampe est sale, essuyez-la à l'aide d'un chiffon humide. N'utilisez pas de spray ou une quantité d'eau importante pour éviter de provoquer un court-circuit.

### ENTRETIEN

La lampe ne nécessite aucun entretien. Les LED et la batterie au lithium interne ne peuvent pas être remplacées par l'utilisateur ou par un réparateur, car elles sont conçues pour durer aussi longtemps que le produit lui-même.

### SÉCURITÉ

**POUR UNE UTILISATION EN INTÉRIEUR UNIQUEMENT.**

**ATTENTION : NE REGARDEZ JAMAIS DIRECTEMENT LA LUMIÈRE DES LED.**

**ATTENTION :** Si vous constatez que le cordon électrique de la lampe est endommagé, faites-le remplacer par un électricien qualifié afin d'éviter tout accident.

**EN CAS DE DOUTE, VEUILLEZ CONSULTER UN ÉLECTRICIEN QUALIFIÉ.**

## DEUTSCH

### WICHTIGE SICHERHEITSHINWEISE – ZUM SPÄTEREN NACHSCHLAGEN AUFBEWAHREN!

Vielen Dank, dass Sie sich für dieses Daylight Produkt entschieden haben.

Beachten Sie bitte die folgenden Hinweise und bewahren Sie diese zum späteren Nachschlagen auf, um einen sachgemäßen und sicheren Gebrauch zu gewährleisten

### INBETRIEBNAHME

1. Vor dem Gebrauch der Leuchte muss das Verpackungsmaterial vollständig entfernt werden.
2. **ACHTUNG: DER LEUCHTENARM IST MIT SEHR STARKEN FEDERN AUSGESTATTET. DESHALB DEN LEUCHTENARM MIT BEIDEN HÄNDEN HALTEN UND LANGSAM ÖFFNEN, UM SCHÄDEN ODER VERLETZUNGEN ZU VERMEIDEN.**
3. Die mitgelieferte Klemme sicher an der Kante eines Tisches oder einer Werkbank befestigen. **BITTE BEACHTEN:** Die Klemme muss unbedingt fest sitzen, **BEVOR** die Leuchte angebracht wird. Wenn die mitgelieferte Klemme nicht Ihren genauen Anforderungen entspricht, stehen Alternativen zur Verfügung. Weitere Informationen finden Sie auf unserer Website.
4. Den Leuchtenarm in die dafür vorgesehene Öffnung in der Klemme stecken. Anschließend das Netzteil in eine geeignete Steckdose stecken. Die Leuchte ist jetzt einsatzbereit.
5. Den Schalter in der Mitte des Leuchtenkopfs betätigen, um die Leuchte mit 100% Helligkeit einzuschalten. Durch erneutes Berühren des Schalters können die zweite Helligkeitsstufe gewählt und die Leuchte ausgeschaltet werden.

**ACHTUNG: DAS BEWEGEN DES LEUCHTENKOPFS AUSSERHALB DES FESTGELEGTEN BEREICHS FÜHRT DAZU, DASS DIE LEUCHE BESCHÄDIGT WIRD UND DIE GARANTIE IHRE GÜLTIGKEIT VERLIERT.**

**ACHTUNG: NIEMALS DIREKT IN DIE LEDS SCHAUEN.**

### REINIGUNG

#### VOR DEM REINIGEN DER LEUCHE DEN STECKER ZIEHEN.

Verschmutzungen einfach mit einem feuchten Tuch entfernen. Keine großen Mengen an Flüssigkeiten oder Sprühreiniger verwenden, da sie in die Fassung des Leuchtenschirms eindringen und die elektrische Sicherheit beeinträchtigen können.

### WARTUNG

Es ist keine Wartung erforderlich. Die LEDs können nicht vom Benutzer ausgetauscht werden, da sie für die Lebensdauer des Produkts ausgelegt sind.

### SICHERHEIT

#### NUR FÜR DIE VERWENDUNG IN INNENRÄUMEN GEEIGNET

**ACHTUNG: NIEMALS DIREKT IN DIE LEDS SCHAUEN.**

**ACHTUNG:** Wenn das Kabel der Leuchte beschädigt wird, sollte es aus Sicherheitsgründen nur von einem qualifizierten Fachmann ausgetauscht werden.

**WENDEN SIE SICH IM ZWEIFELSFALL AN EINEN ELEKTROFACHMANN.**

## NORSK

### VIKTIGE SIKKERHETSINSTRUKSJONER – OPPBEVAR FOR FREMTIDIG REFERANSE

Takk for at du kjøpte dette Daylight-produktet. For å sikre korrekt og trygg bruk, vennligst les følgende og oppbevar det for fremtidig referanse.

### MONTERING OG BRUK

1. Fjern all emballasje rundt lampen før bruk.
2. **FORSIKTIG: FJÆRENE I ARMEN ER VELDIG STERKE. GRIP ARMEN MED BEGGE HENDER OG ÅPNE SAKTE FOR Å UNNGÅ ØDELEGGELSE ELLER SKADE.**
3. Fest den medfølgende klemmen godt på kanten av et bord eller arbeidsbenk. **MERK:** Det er viktig at klemmen er sikret FØR du setter på lampen. Hvis den medfølgende klemmen ikke oppfyller de eksakte kravene finnes det tilgjengelige alternativer. Se nettstedet vårt for mer informasjon.
4. Sett lampearmens stamme inn i hullet i klemmen og koble strømadapteren til en lett tilgjengelig stikkontakt - lampen er nå klar til bruk.
5. Trykk på bryteren midt på hodet og lampen vil skrus på med 100% lysstyrke. Ved å trykke på knappen flere ganger kan man velge et lavere lysstyrkenivå og AV.

**FORSIKTIG: IKKE TVING LAMPEHODET FORBI BEVEGELSESGRENSENE. DET VIL ØDELEGGE LAMPEN OG UGYLDIGGJØRE GARANTIE.**

**FORSIKTIG: IKKE SE DIREKTE PÅ LED-PÆRENE.**

### RENGJØRING

#### FØR RENGJØRING MÅ DET KONTROLLERES AT LAMPEN ER FRAKOBLET STRØM.

Hvis lampen trenger rengjøring, tørk den av med en fuktig klut. Ikke bruk store mengder væske eller sprayrengjøringsmidler, de kan trenge inn i lampen og påvirke den elektriske sikkerheten.

### VEDLIKEHOLD

Ingen vedlikehold er nødvendig. LED-pærene skal ikke skiftes ut, da de er designet for å vare hele produktets levetid.

### SIKKERHET

#### KUN FOR INNENDØRS BRUK

**FORSIKTIG: IKKE SE DIREKTE PÅ LED-PÆRENE.**

**FORSIKTIG:** Hvis ledningen til dette lysarmaturet blir skadet, bør den kun erstattes av en kvalifisert person for å unngå fare.

**VED TVIL KONTAKT EN KVALIFISERT ELEKTRIKER.**

## РУССКИЙ

### **ВАЖНАЯ ИНСТРУКЦИЯ ПО БЕЗОПАСНОСТИ: ПОЖАЛУЙСТА, СОХРАНИТЕ ЕЕ ДЛЯ ИСПОЛЬЗОВАНИЯ В БУДУЩЕМ**

Благодарим Вас за покупку этого изделия компании Daylight.

Для обеспечения правильной и безопасной эксплуатации, пожалуйста, прочитайте приведенную ниже инструкцию и сохраните ее для дальнейшего использования

## НАСТРОЙКА И ЭКСПЛУАТАЦИЯ

1. Перед использованием светильника удалите все упаковочные материалы.
2. **ВНИМАНИЕ: ПРУЖИНЫ В КРОНШТЕЙНЕ ОЧЕНЬ ЖЕСТКИЕ. ВОЗЬМИТЕСЬ ЗА КРОНШТЕЙН ОБЕИМИ РУКАМИ И МЕДЛЕННО ОТКРЫВАЙТЕ ВО ИЗБЕЖАНИЕ ПОВРЕЖДЕНИЯ ИЛИ ТРАВМЫ.**
3. Надежно закрепите поставляемый в комплекте зажим на краю стола или верстака.  
ПРИМЕЧАНИЕ: Очень важно, чтобы зажим был надежно закреплен ДО присоединения светильника. Если поставляемый хомут не соответствует вашим точным требованиям, есть доступные альтернативы. Посетите наш веб-сайт для получения дополнительной информации.
4. Вставьте шток кронштейна светильника в отверстие в зажиме и подключите адаптер питания к электрической розетке. Светильник готов к использованию.
5. Нажмите на кнопку в центральной части головки светильника, и он включится на 100% своей яркости. Последующие прикосновения к кнопке позволяют выбрать 2 уровня яркости и выключение лампы.

**ВНИМАНИЕ: НЕ ПРИЛАГАЙТЕ УСИЛИЙ ПРИ ПОЗИЦИОНИРОВАНИИ ГОЛОВКИ, ЧТОБЫ НЕ ВЫВЕСТИ ЕЕ ЗА ПРЕДЕЛЫ ДОПУСТИМОГО ХОДА,**

**ВНИМАНИЕ: НЕ СМОТРИТЕ НЕПОСРЕДСТВЕННО В СВЕТОДИОДЫ.**

## ОЧИСТКА

**ДО НАЧАЛА ОЧИСТКИ УБЕДИТЕСЬ, ЧТО СВЕТИЛЬНИК ОТКЛЮЧЕН ОТ ЭЛЕКТРОСЕТИ.**

Если светильник необходимо почистить, просто протрите его влажной тканью. Не используйте большое количество жидкости или аэрозольные чистящие средства, поскольку они могут проникнуть под абажур и нарушить электробезопасность.

## ТЕХНИЧЕСКОЕ ОБСЛУЖИВАНИЕ

Обслуживание не требуется. Светодиоды не подлежат замене пользователем, поскольку они рассчитаны на весь срок службы изделия.

## БЕЗОПАСНОСТЬ

**ЭКСПЛУАТИРОВАТЬ ТОЛЬКО В ПОМЕЩЕНИЯХ**

**ВНИМАНИЕ: НЕ СМОТРИТЕ НЕПОСРЕДСТВЕННО В СВЕТОДИОДЫ.**

адаптера может привести к повреждению светильника и аннулированию гарантии.

**ВНИМАНИЕ:** Если кабель питания этого светильника получит повреждение, то во избежание всякой опасности его замену должен производить только квалифицированный специалист.

**В СЛУЧАЕ КАКИХ-ЛИБО СОМНЕНИЙ ОБРАТИТЕСЬ К КВАЛИФИЦИРОВАННОМУ ЭЛЕКТРИКУ.**

## NEDERLANDS

### **BELANGRIJKE VEILIGHEIDSINSTRUCTIES – BEWAREN VOOR TOEKOMSTIG GEBRUIK**

Hartelijk dank voor uw aankoop van dit Daylight-product.

In het belang van een correct en veilig gebruik, adviseren wij u de volgende richtlijnen te lezen en te bewaren voor toekomstig gebruik.

## INSTALLATIE EN GEBRUIK

1. Voor het gebruik dient u alle verpakkingsmateriaal van de lamp te verwijderen.
2. **WAARSCHUWING: DE VEREN IN DE ARM ZIJN BIJZONDER STERK. GRIJP DE ARM MET BEIDE HANDEN VAST EN OPEN HEM LANGZAAM OM BESCHADIGINGEN EN VERWONDINGEN TE VERMIJDEN.**
3. Maak de bijgeleverde klem stevig vast aan de rand van een tafel of werkbank. LET OP: Het is belangrijk dat de klem stevig is bevestigd VOORDAT u de staander in de klem plaatst. Als de meegeleverde klem niet exact aan uw eisen voldoet, zijn er alternatieven beschikbaar. Zie onze website voor meer informatie.
4. Steek de schacht van de arm van de lamp in het gat in de klem en steek de stroomadapter in een goed bereikbaar stopcontact – de lamp is nu klaar voor gebruik.
5. Druk op de schakelaar in het midden van de kop en de lamp schakelt in met 100% sterkte. Verdere aanrakingen van de knop selecteren de 2 verschillende lichtsterkten en OFF (UIT).

**WAARSCHUWING: FORCEER DE KOP NIET VOORBIJ ZIJN UITERSTE BEWEGINGSMOGELIJKHEDEN. DIT ZOU DE LAMP BESCHADIGEN EN UW GARANTIE DOEN VERVALLEN.**

**LET OP: KIJK NIET RECHTSTREEKS NAAR DE LED'S**

## REINIGING

**VOORDAT U REINIGT, ZORG ERVOOR DAT DE LAMP IS AFGESLOTEN VAN DE ELEKTRISCHE VOEDING.**

Als de lamp moet worden gereinigd, kunt u deze eenvoudig met een vochtige doek afnemen. Gebruik geen grote hoeveelheden vloeibare reinigingsmiddelen of spuitbussen, deze kunnen de lamp binnendringen en de elektrische veiligheid nadelig beïnvloeden.

## ONDERHOUD

Er is geen onderhoud nodig. De LED's kunnen niet door de gebruiker worden vervangen, omdat ze zijn ontworpen om de hele levensduur van het product mee te gaan.

## ELEKTRISCHE VEILIGHEID

**ALLEEN VOOR GEBRUIK BINNENSHUIS**

**LET OP: KIJK NIET RECHTSTREEKS NAAR DE LED'S.**

**LET OP:** Als de kabel van deze armatuur beschadigd raakt, mag deze uitsluitend worden vervangen door een voldoende gekwalificeerd persoon om gevaar te voorkomen.

**IN GEVAL VAN TWIJFEL MOET U EEN BEVOEGD ELEKTRICIEN RAADPLEG.**

## ITALIANO

### ISTRUZIONI IMPORTANTI PER LA SICUREZZA – DA CONSERVARE A SCOPO DI RIFERIMENTO FUTURO

Grazie per aver acquistato questo prodotto Daylight.

Per assicurare il funzionamento corretto e sicuro, leggere e conservare quanto segue a scopo di riferimento.

### IMPOSTAZIONE E FUNZIONAMENTO

1. Prima di usare la lampada, rimuovere tutto il materiale di imballaggio protettivo.
- 2. ATTENZIONE: LE MOLLE DEL BRACCIO SONO MOLTO RESISTENTI, È NECESSARIO QUINDI AFFERRARE IL BRACCIO CON AMBO LE MANI E APRIRLO LENTAMENTE PER EVITARE DANNI O LESIONI.**
3. Fissare saldamente il morsetto in dotazione sul bordo del tavolo o del banco di lavoro. N.B.: è importante fissare il morsetto PRIMA di attaccare la lampada. Se il morsetto fornito non soddisfa i requisiti esatti, sono disponibili alternative. Visita il nostro sito web per maggiori informazioni.
4. Inserire lo stelo del braccio della lampada nel foro del morsetto e collegare l'adattatore a una presa elettrica idonea – la lampada è così pronta per l'uso.
5. Premendo una volta l'interruttore situato sulla testa della lampada, questa si accenderà alla massima intensità. Premere di nuovo il tasto per selezionare uno dei due diversi livelli di intensità o per spegnere la lampada.

**ATTENZIONE: FORZANDO I LIMITI DI MOVIMENTO DELLA TESTA SI RISCHIA DI DANNEGGIARE LA LAMPADA E DI RENDERE NULLA LA GARANZIA.**

**ATTENZIONE: EVITARE IL CONTATTO VISIVO DIRETTO CON I LED.**

### PULIZIA

**PRIMA DI PULIRE LA LAMPADA VERIFICARE CHE LA SPINA SIA STACCATA DALLA PRESA ELETTRICA.**

Per pulire la lampada, è sufficiente spolverarla con un panno umido. Non usare detergenti liquidi o spray in grandi quantità, perché potrebbero penetrare all'interno del paralume e compromettere la sicurezza elettrica della lampada.

### MANUTENZIONE

Non è prevista manutenzione. Le luci LED e la batteria interna al litio non possono essere sostituite né dall'utente né da personale qualificato in quanto sono progettate per durare per l'intera vita del prodotto.

### SICUREZZA

**SOLO PER USO IN INTERNI**

**ATTENZIONE:** EVITARE IL CONTATTO VISIVO DIRETTO CON I LED.

**ATTENZIONE:** in caso subisca danni, il cavo di questa lampada deve essere sostituito da una persona qualificata per evitare rischi.

**IN CASO DI DUBBIO, CONSULTARE UN ELETTRICISTA QUALIFICATO.**

## ESPAÑOL

### INSTRUCCIONES DE SEGURIDAD IMPORTANTES – CONSÉRVELAS PARA FUTURAS CONSULTAS

Gracias por adquirir este producto Daylight.

Para garantizar un funcionamiento correcto y seguro, lea las siguientes instrucciones y consérvelas para futura referencia.

### MONTAJE Y MANEJO

1. Antes de utilizar la lámpara, retire todo el embalaje que la rodea.
- 2. PRECAUCIÓN: LOS MUELLES DEL BRAZO SON MUY FUERTES; AGARRE EL BRAZO CON AMBAS MANOS Y ÁBRALO LENTAMENTE PARA EVITAR DAÑOS O LESIONES.**
3. Sujete de forma segura la pinza suministrada al borde de una mesa o un banco de trabajo.  
NOTA: asegúrese de que la pinza esté bien sujeta ANTES de acoplar la lámpara. Si la abrazadera suministrada no cumple con sus requisitos exactos, hay alternativas disponibles. Vea nuestra página web para más información.
4. Inserte el vástago del brazo de la lámpara en el orificio de la pinza y conecte el adaptador de corriente a una toma eléctrica adecuada – la lámpara ya está lista para su uso.
5. Pulse el interruptor situado en el centro del cabezal para que la lámpara alcance el 100% de brillo. Si toca de manera sucesiva el botón, podrá seleccionar los 2 niveles de brillo y apagar la lámpara.

**PRECAUCIÓN: NO FUERCE EL CABEZAL MÁS ALLÁ DE SUS LÍMITES DE MOVIMIENTO, YA QUE ELLO DAÑARÍA LA LÁMPARA E INVALIDARÍA SU GARANTÍA.**

**PRECAUCIÓN: NO MIRE DIRECTAMENTE A LOS LED.**

### LIMPIEZA

**ANTES DE LIMPIARLA, ASEGÚRESE DE QUE LA LÁMPARA ESTÉ DESCONECTADA DE LA RED ELÉCTRICA.**

Si hubiera que limpiar la lámpara, pásele un paño húmedo. No utilice grandes cantidades de productos de limpieza líquidos o pulverizados, ya que estos pueden penetrar en la pantalla y afectar a la seguridad eléctrica.

### MANTENIMIENTO

No requiere mantenimiento. Ni el servicio técnico ni el usuario pueden sustituir los LED y la batería de litio interna porque están diseñados para durar toda la vida útil del producto.

### SEGURIDAD

**PARA USO EXCLUSIVAMENTE EN INTERIORES**

**PRECAUCIÓN:** NO MIRE DIRECTAMENTE A LOS LED.

**PRECAUCIÓN:** Si se daña el cable de la luminaria, sólo debe sustituirlo una persona capacitada a fin de evitar riesgos.

**EN CASO DE DUDA, CONSULTE CON UN ELECTRICISTA.**