

CONFORMS TO STANDARDS
BS EN 1130:2019 & BS EN 16890:2017+A1:2021

Designed in Great Britain
Made in China



snüzpod[®]

STUDIO[™]

Bedside crib

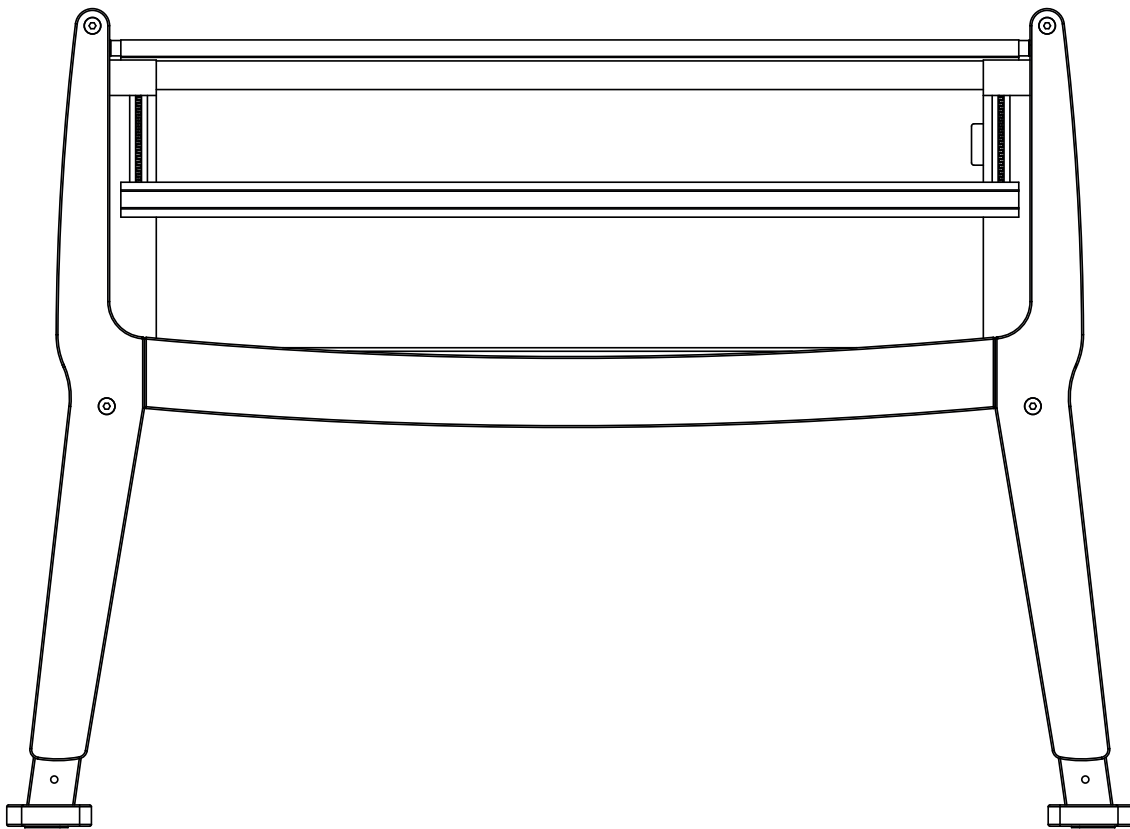

For any help, assistance or guidance please call the Snüz team.

Tel: 0800 145 6536 | +44 (0)1789 734 021 Email: parts@snuz.co.uk

Snüz customer care: hello@snuz.co.uk

snuz.co.uk

EN IMPORTANT: READ CAREFULLY AND KEEP FOR FUTURE REFERENCE **FR IMPORTANT — LIRE LES INSTRUCTIONS SUIVANTES ATTENTIVEMENT AVANT UTILISATION ET LES CONSERVER POUR LES BESOINS ULTÉRIEURS DE RÉFÉRENCE.**

HR VAŽNO. SAČUVATI ZA BUDUĆU REFERENCU. PAŽLJIVO PROČITATI. **ES IMPORTANTE – LEER LAS INSTRUCCIONES CUIDADOSAMENTE ANTES DEL USO Y MANTENERLAS PARA FUTURAS CONSULTAS.**

IT IMPORTANTE - LEGGERE ATTENTAMENTE LE ISTRUZIONI PRIMA DELL'USO E CONSERVARLE PER FUTURO RIFERIMENTO. **DE WICHTIG — ANLEITUNGEN FÜR SPÄTERE RÜCKFRAGEN AUFBEWAHREN.**

PT IMPORTANTE – LER CUIDADOSAMENTE AS INSTRUÇÕES ANTES DE USAR E GUARDÁ-LAS PARA FUTURA REFERÊNCIA. **NL BELANGRIJK — LEES DE GEBRUIKSAANWIJZING ZORGVULDIG DOOR EN BEWAAR DEZE VOOR LATER GEBRUIK.**

TR ÖNEMLI: DIKKATLE OKUYUN VE ILERIDE BAŞVURMAK İÇİN SAKLAYIN. **PL WAŻNE — PRZED UŻYTKOWANIEM DOKŁADNIE PRZECZYTAĆ NINIEJSZĄ INSTRUKCJĘ I ZACHOWAĆ JĄ NA PRZYSZŁOŚĆ.**

RO IMPORTANT. PASTRATI CA REFERINȚA PENTRU VIITOR. CITIȚI CU ATENȚIE. **SV VIKTIGT- LÄS ANVISNINGARNA NOGA FÖRE ANVÄNDNING. SPARA DEM FÖR FRAMTIDA BRUK.**

DA VIGTIGT- LÆS OMHYGGELIGT. GEM TIL FREMTIDIG BRUG. **EL Σημαντικο: Κρατήστε για μελλοντική αναφορά. Διαβάστε προσεκτικά.**

AR هام. الرجاء الاحتفاظ به كمرجع في المستقبل. اقرأ بعناية

Ⓜ These illustrations are to be used as a guide only. Ⓜ Ces illustrations doivent être utilisées uniquement à titre de guide. Ⓜ Estas imágenes sirven para guiarle durante el montaje. Ⓜ Queste illustrazioni sono da utilizzare come guida durante il montaggio. Ⓜ Diese Illustrationen dienen als Hilfestellung. Ⓜ Estas ilustrações são para serem usadas como guia. Ⓜ De illustraties doen dienst als gebruiksaanwijzing. Ⓜ Bu görseller yalnızca kullanım kılavuzu için tasarlanmıştır. Ⓜ Poniższe ilustracje mają postać przewodnika. Ⓜ Aceste ilustrații pot fi folosite ca un ghid. Ⓜ Ve ilustracije treba koristiti samo kao vodič. Ⓜ Denne manual skal bruges som en vejledning. Ⓜ Οι υπάρχουσες εικονογραφήσεις μπορούν να χρησιμοποιηθούν μόνο ως οδηγός. Ⓜ Illustrationerna är avsedda som vägledning.

Ⓜ يرجى استعمال هذه الرسوم التوضيحية كدليل

It's here,

Congratulations on your new arrival and welcome to our ever-growing Snüz family. We're delighted you've chosen our SnüzPod Studio as your baby's first bed, we know they'll love it!

your
snüzpod

STUDIO



Register your SnüzPod
www.snuz.co.uk/register



Assemble product and read the user guide



Snüz and share #SnüzPod



Scan for a Video Guide

Note: Video shows original version; parts may differ. Follow this manual for correct assembly.

What's in the box?

Parts

During assembly children should be kept away from the product due to possible risk of injury.

You will need...

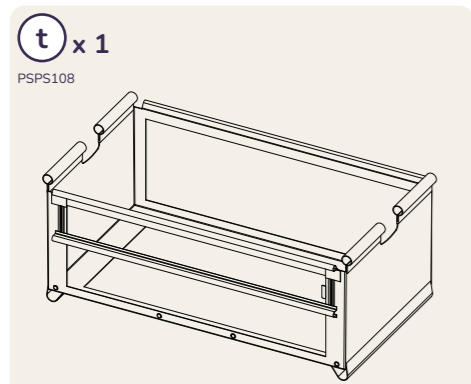
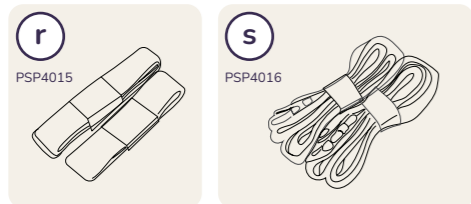
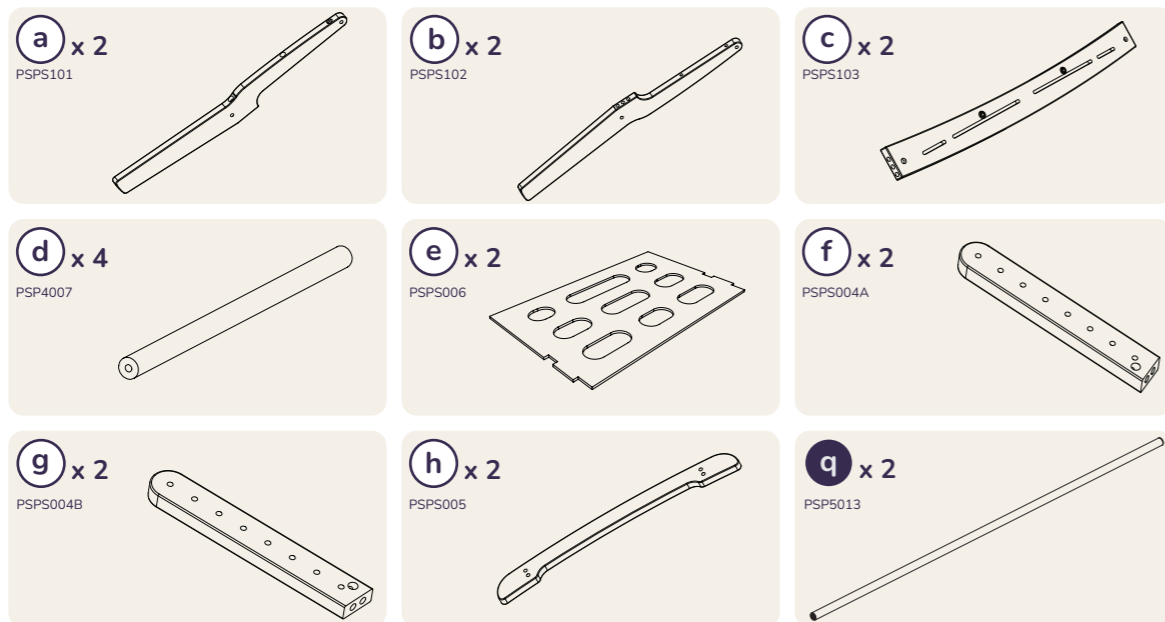

Please be aware that your SnüzPod foam mattress may get compressed in transit.
 To allow for recovery, please remove from packaging and lay flat in warm environment.
 This may take 5-7 days, depending on the temperature.

If there is any part missing or defective please email

✉ parts@snuz.co.uk

Measure your bed

HEIGHT SETTING	BED HEIGHT (cm)
1	49 - 51
2	52 - 54
3	55 - 57
4	58 - 60
5	61 - 63
6	64 - 66

+ CASTORS (cm)

+ 4.5cm

Crib

C. 1.

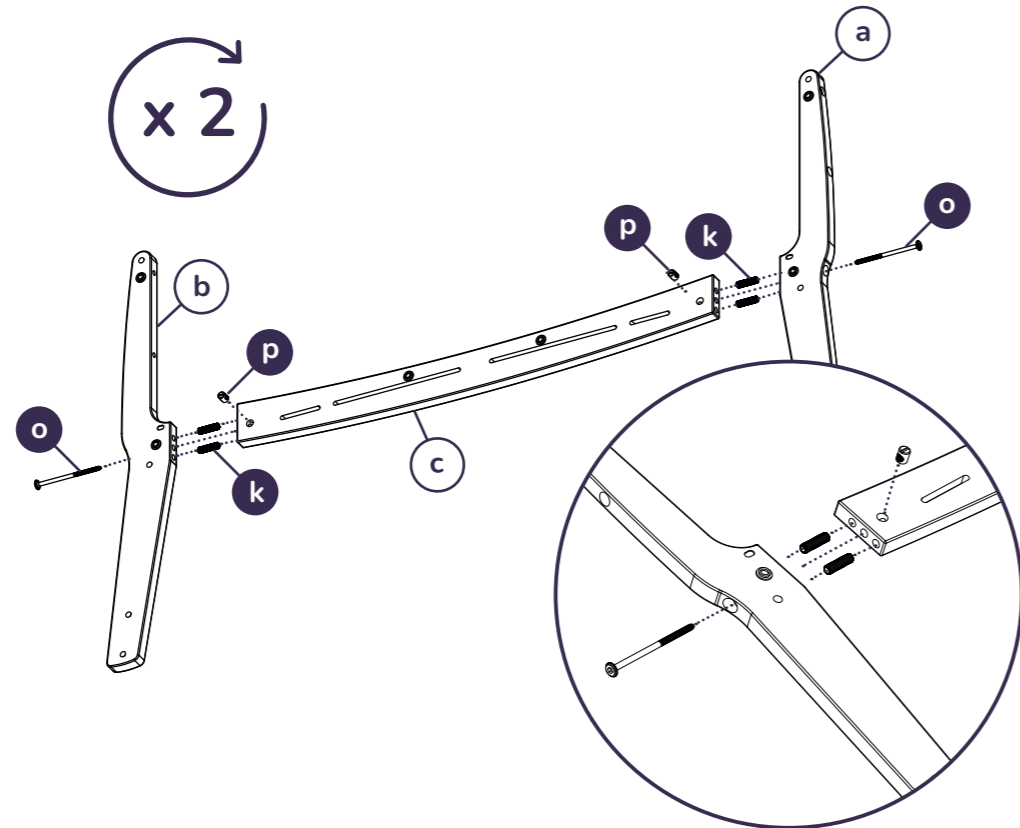
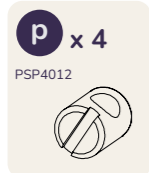
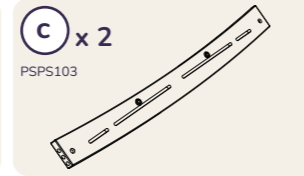

C. 2.

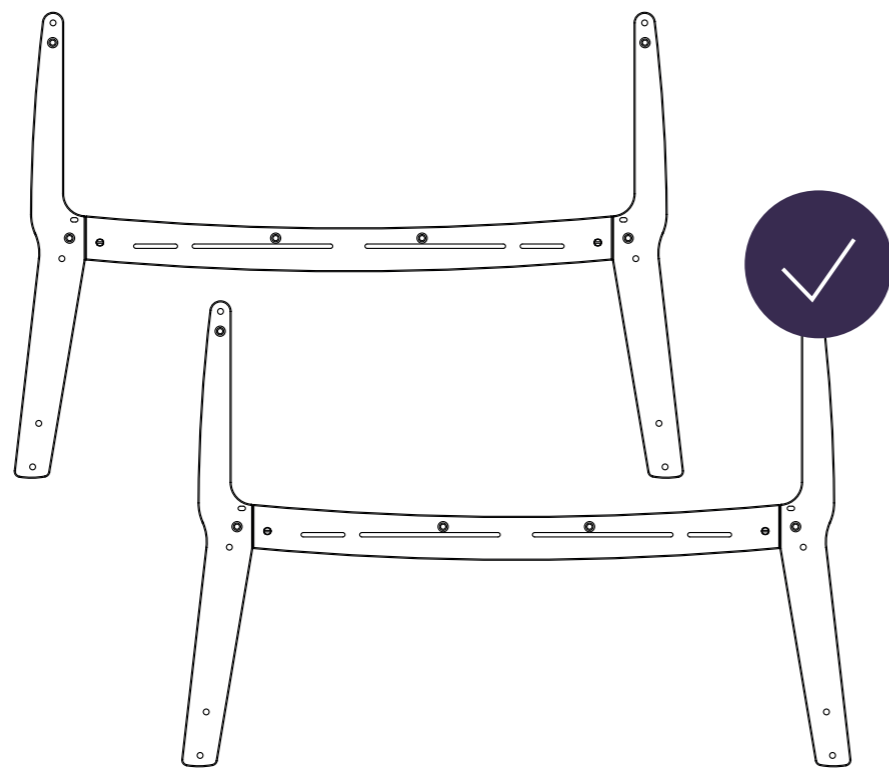

C. 3.

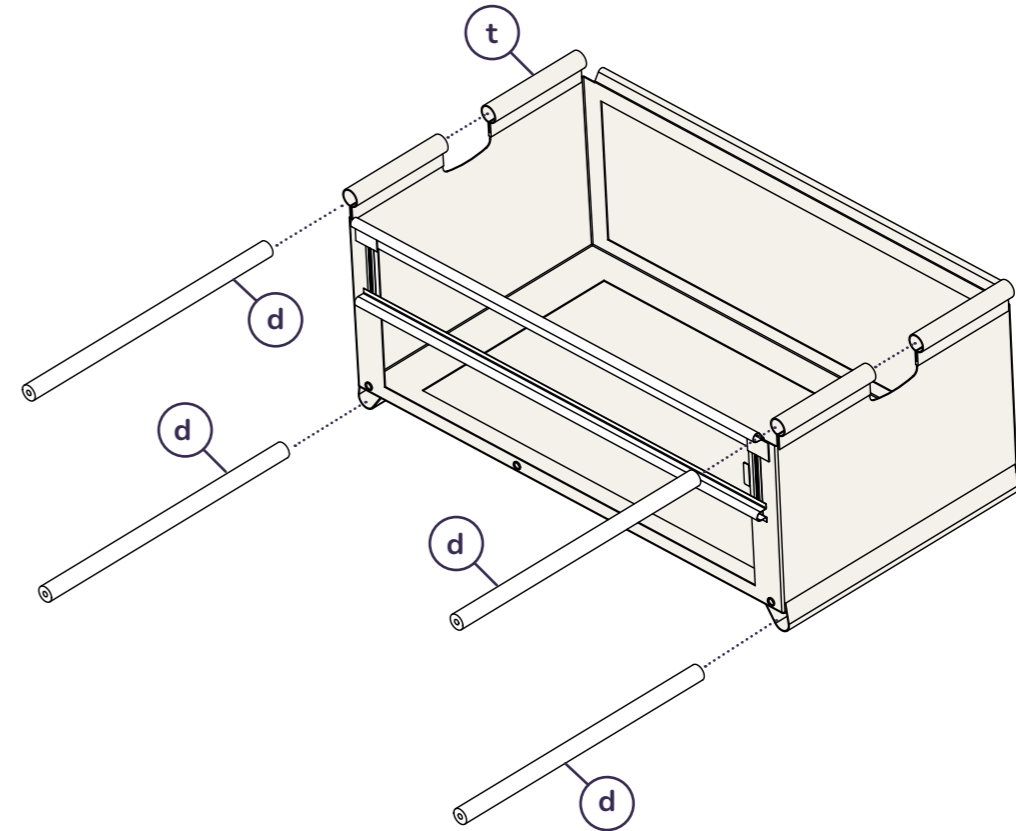
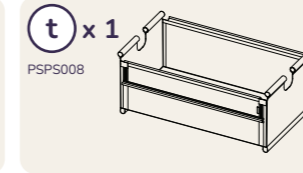
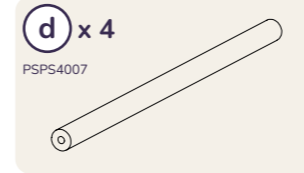

C. 4.

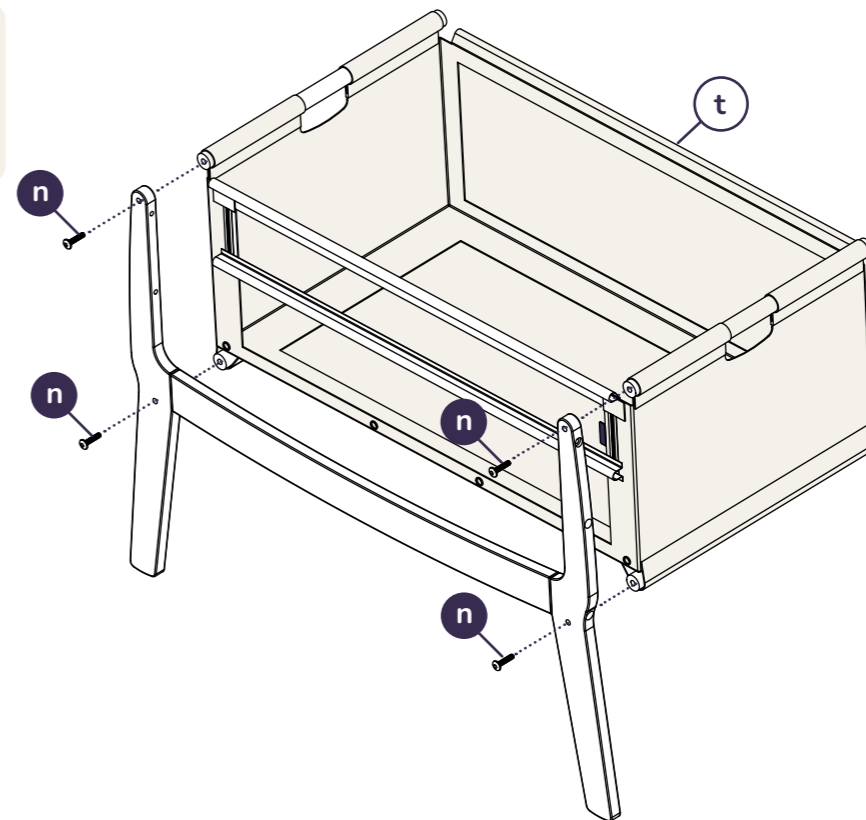

C. 5.

e x 2
 PSP5006

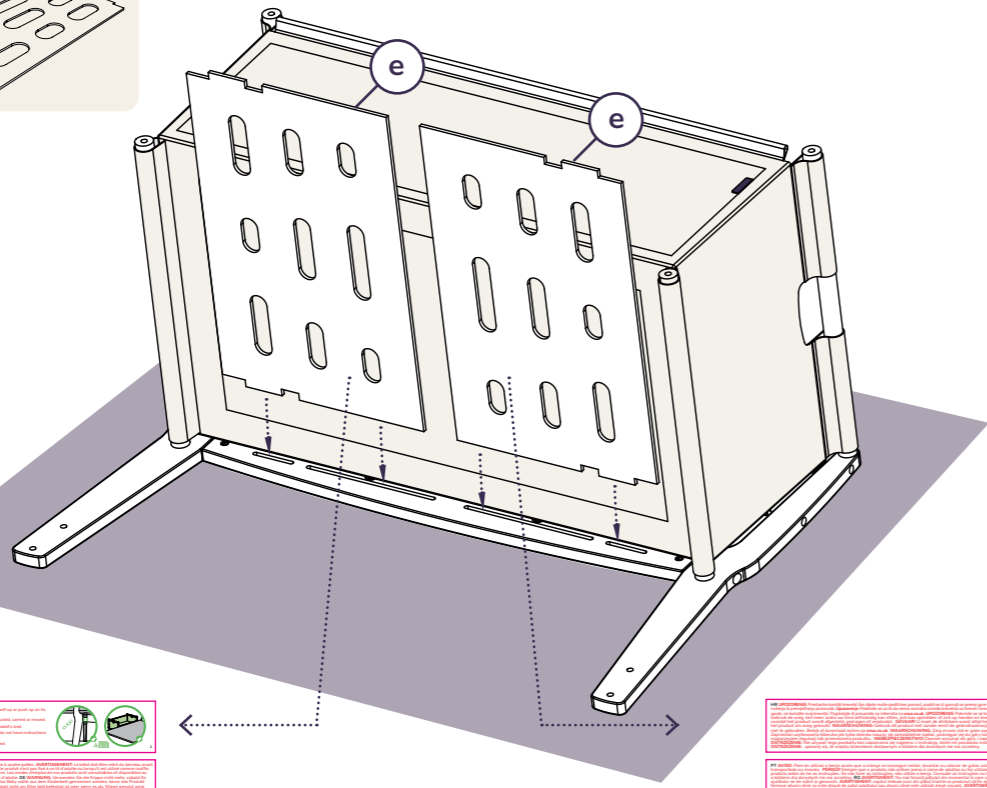

C. 6.

n x 4
 PSP4010
 30mm

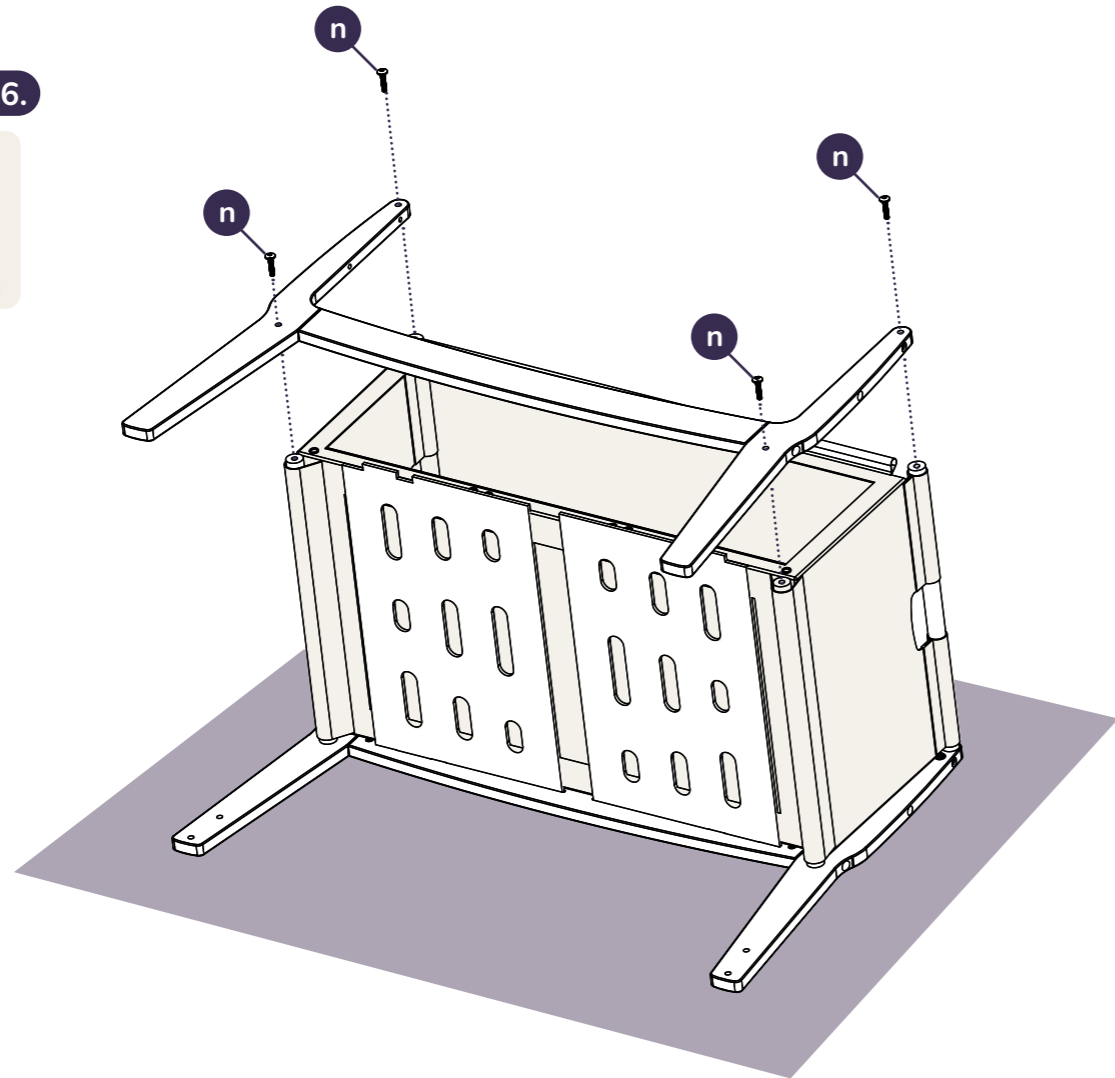

C. 7a.

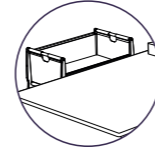

Bedside Mode

q x 2
 PSP5013

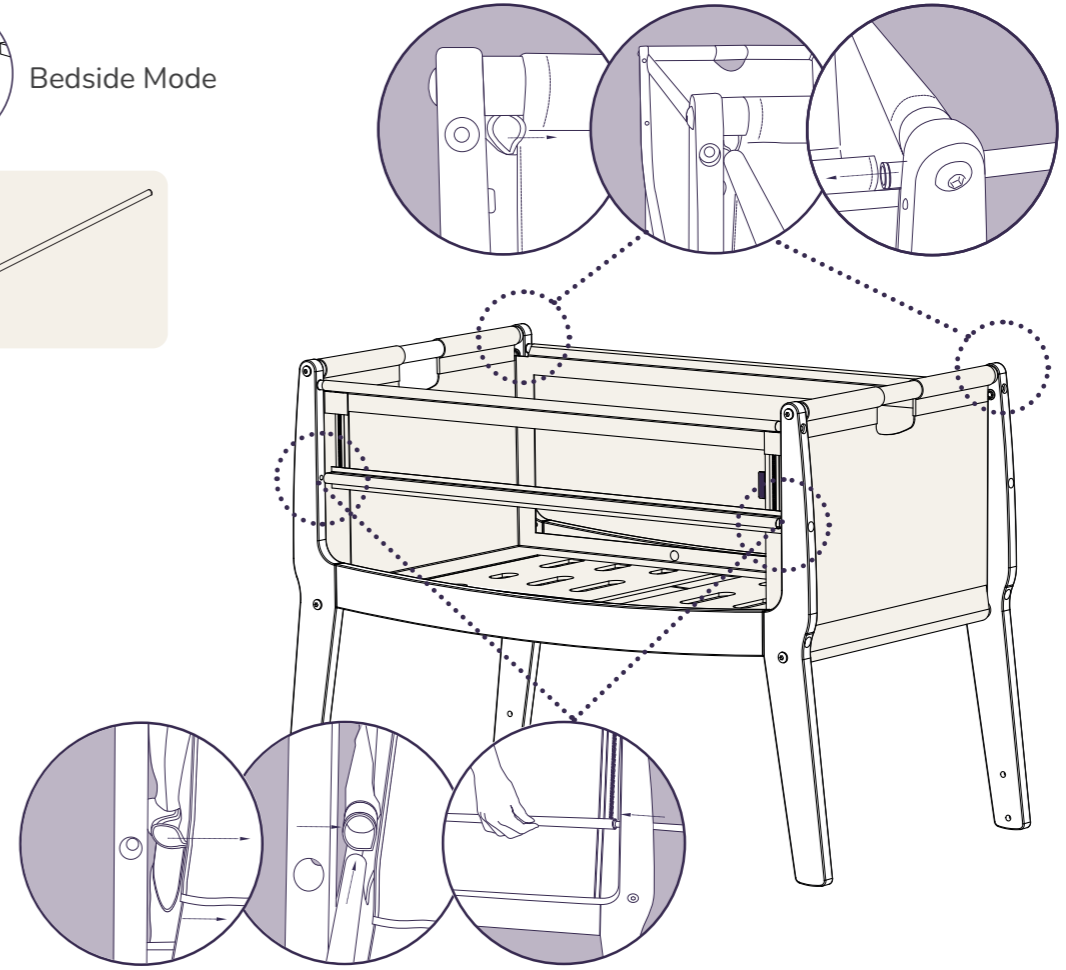

C. 7b.

l x 4
 PSP5111
 40mm

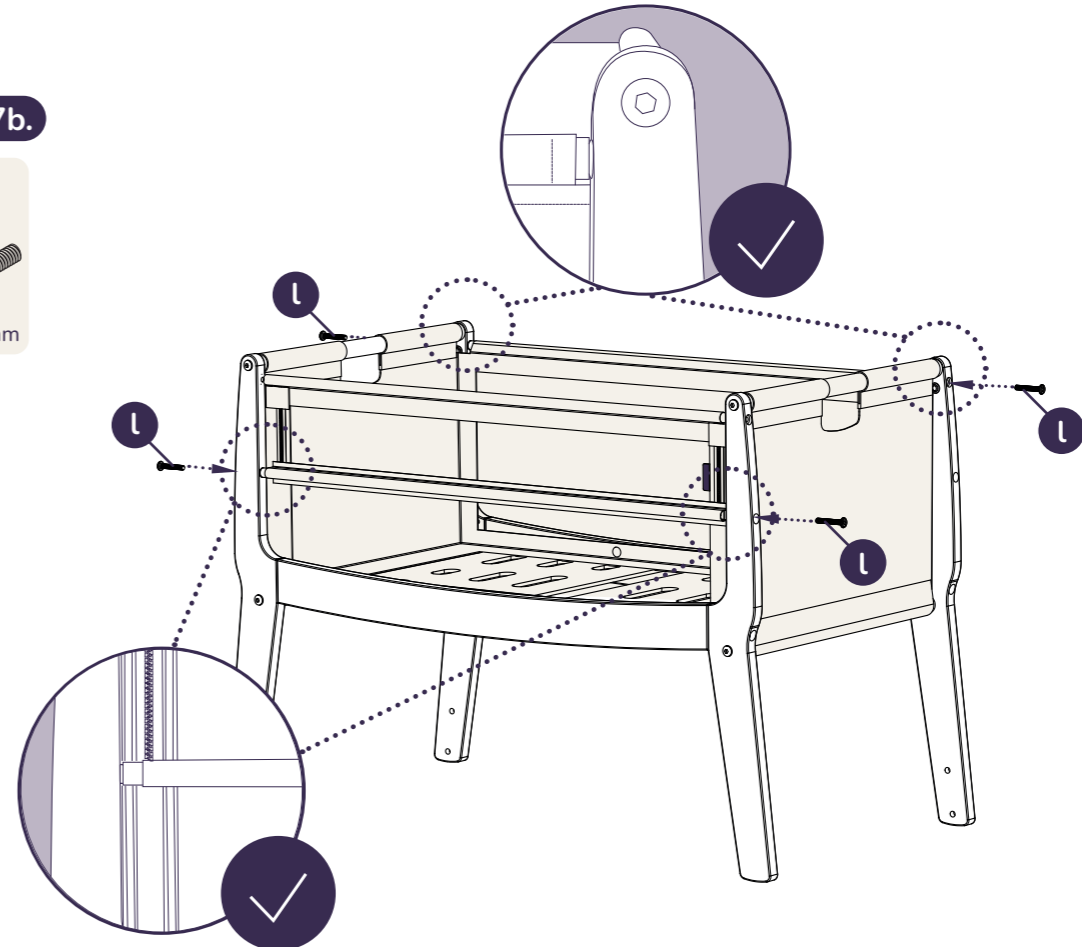

C. 8a.



Standalone Mode

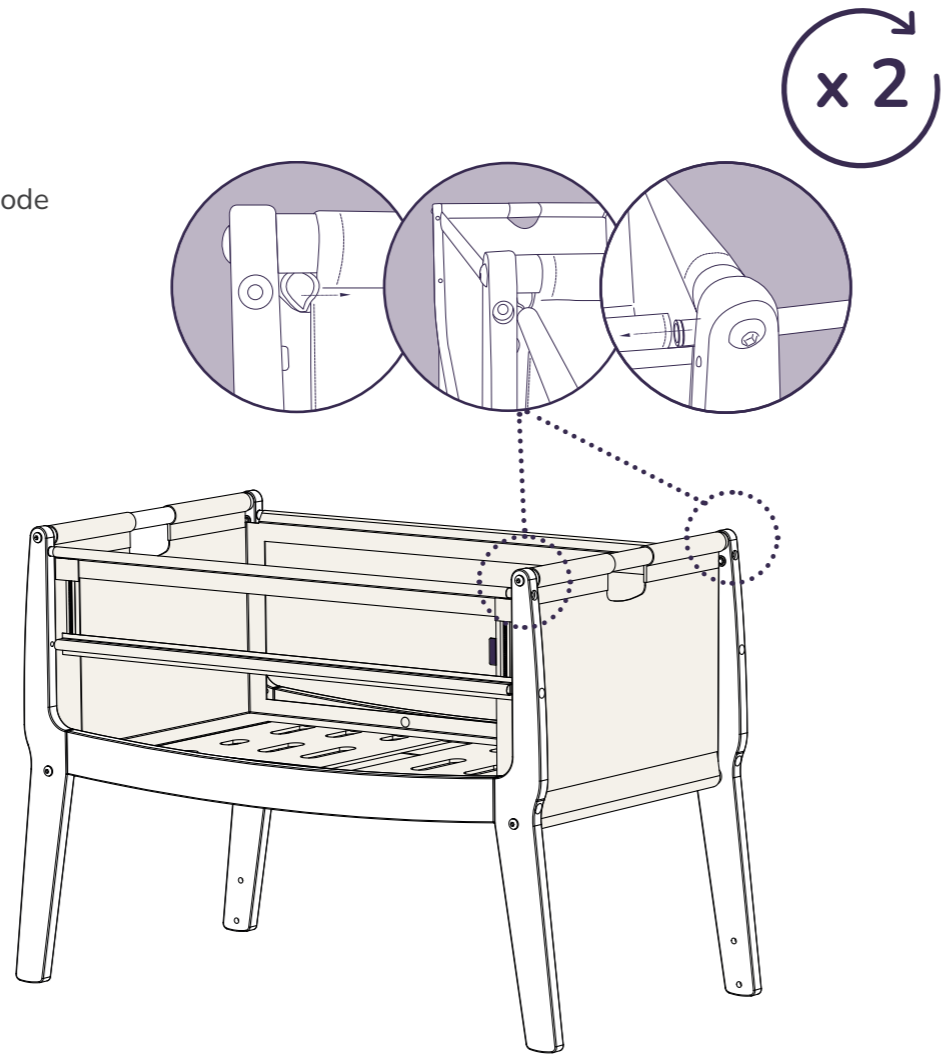

C. 8b.

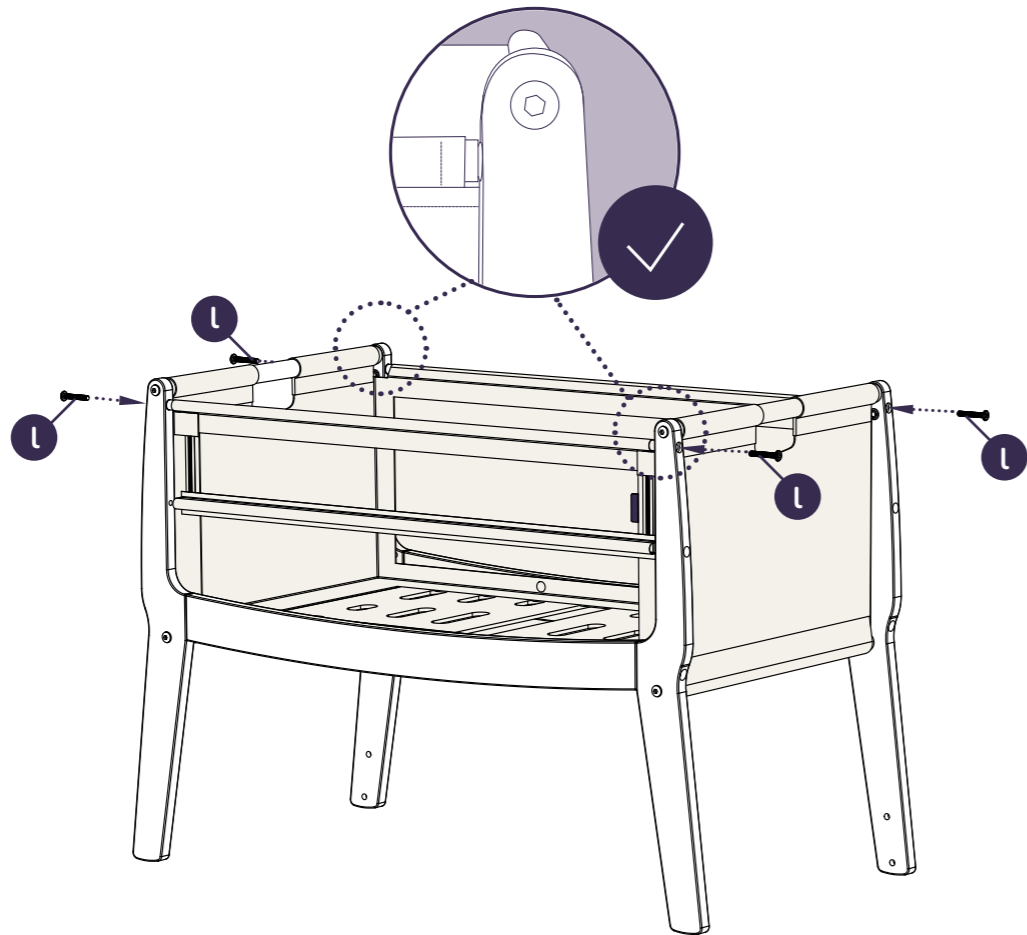

C. 9a.

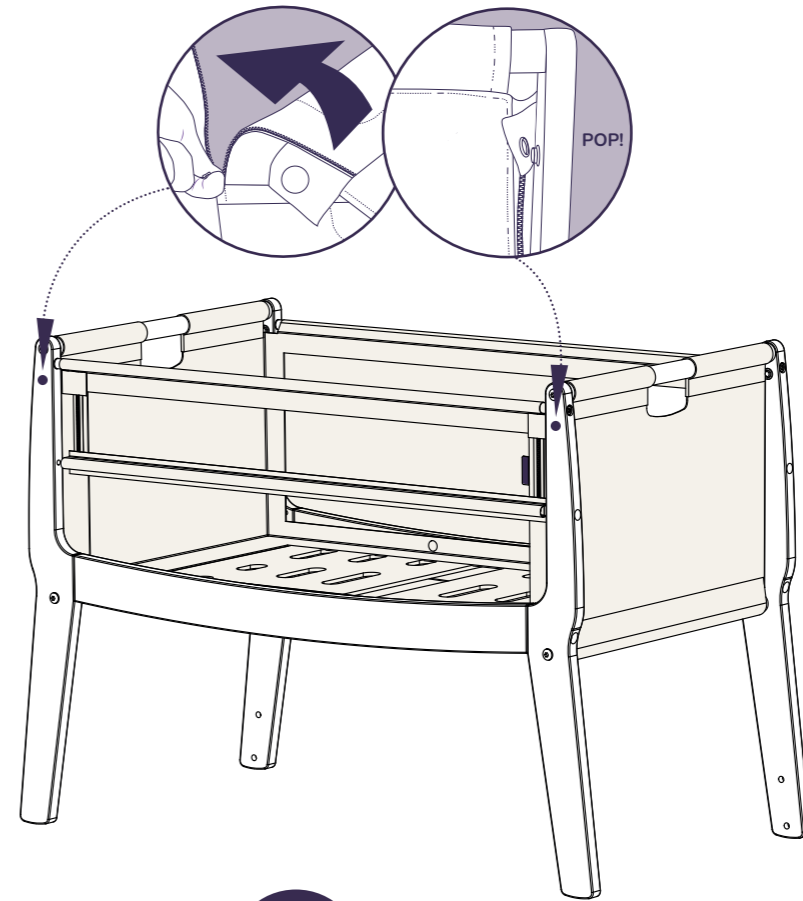

C. 9b.

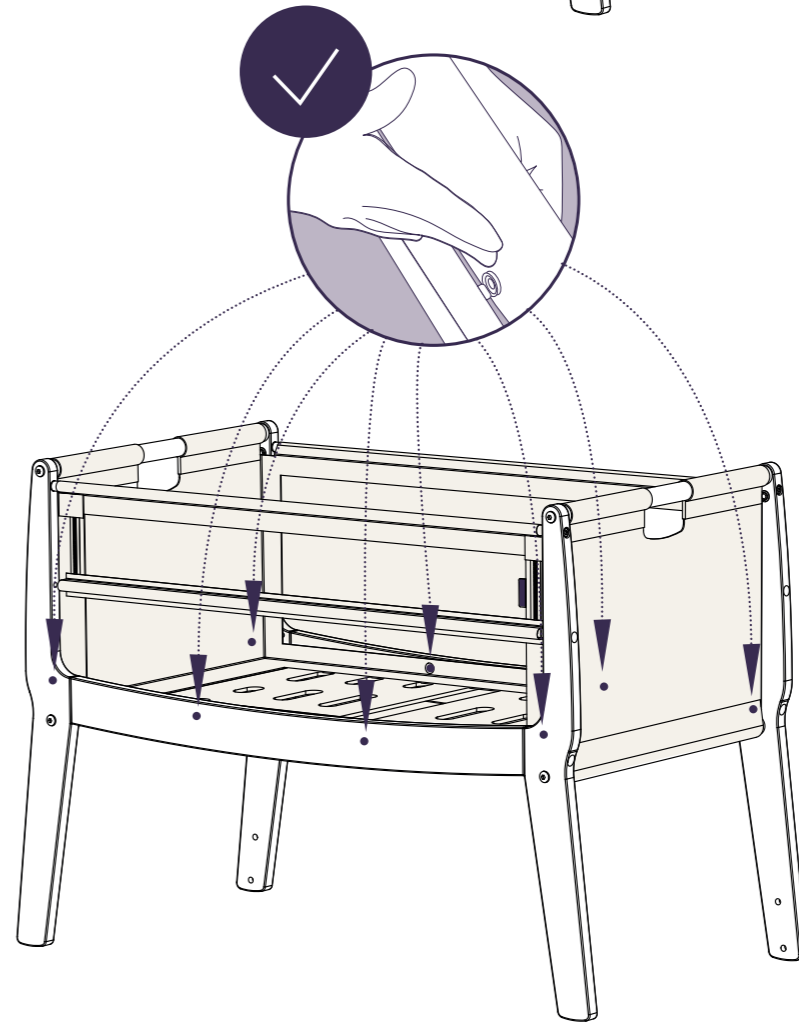

C. 10a.

p x 4

PSP4012



n x 8

PSP4010



30mm

k x 4

PSP5007

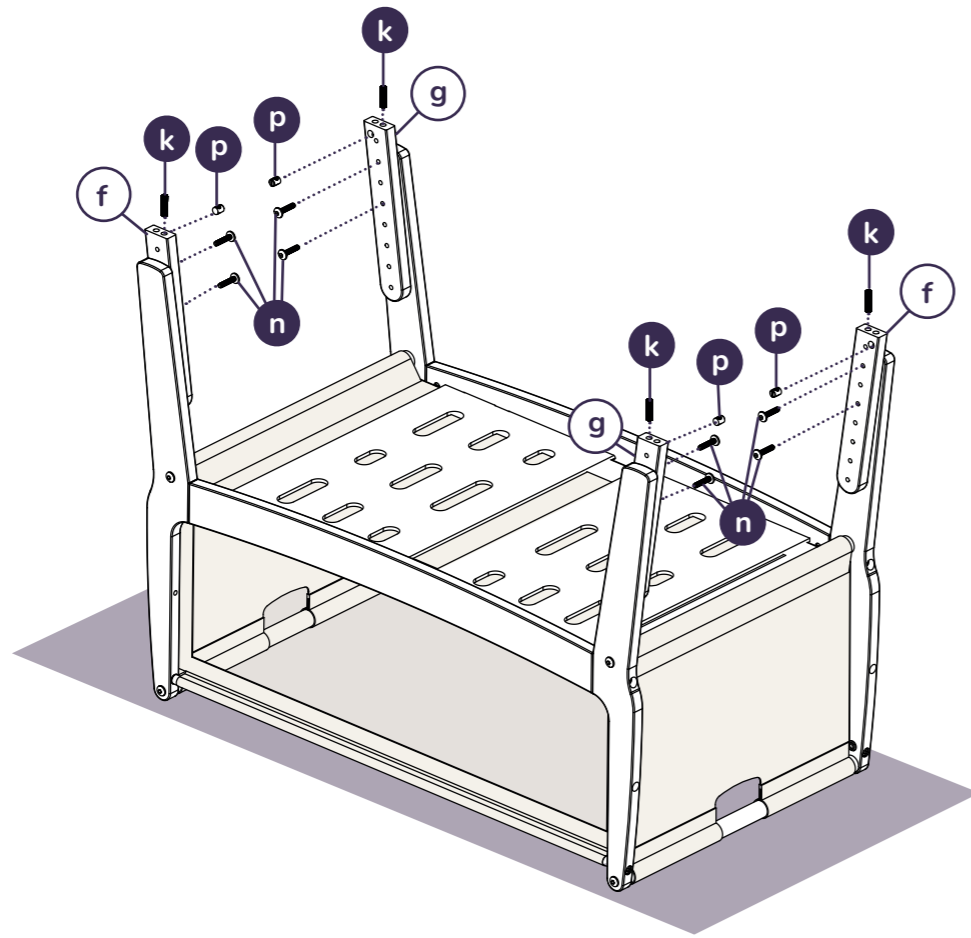

C. 10b.

l x 4

PSP5111



40mm

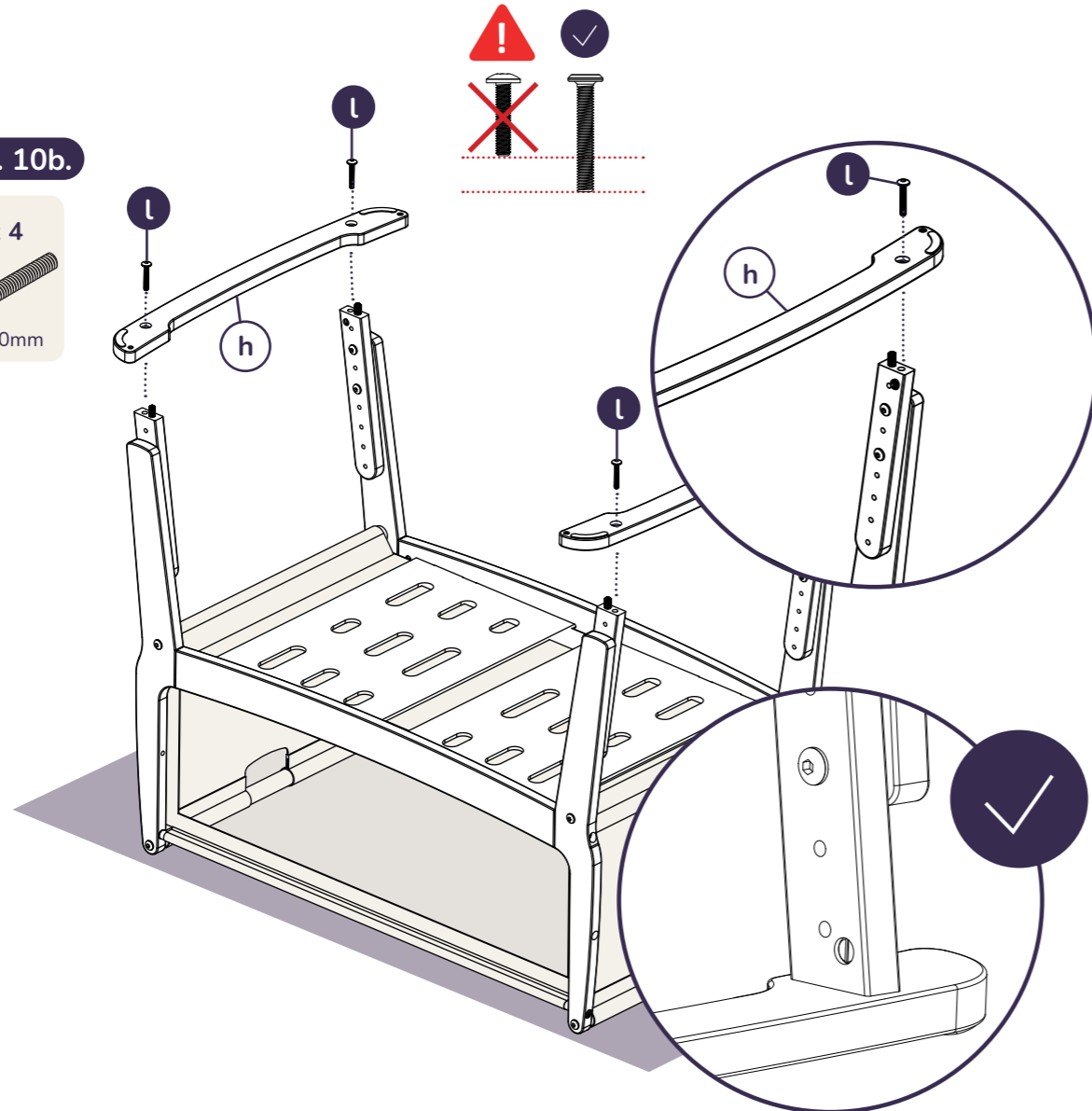

C. 11.

m x 4

PSPS110A



v x 4

PSPS110B

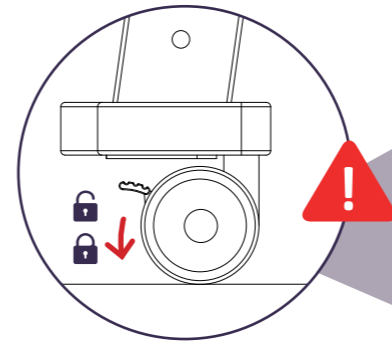

C. 12.

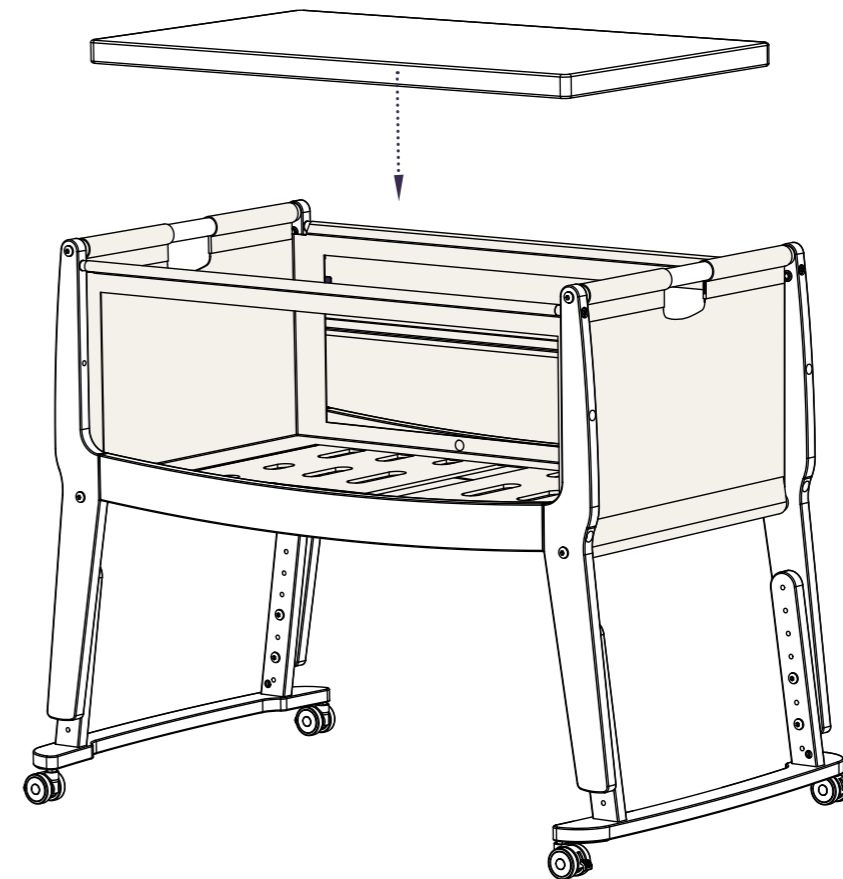

Incline

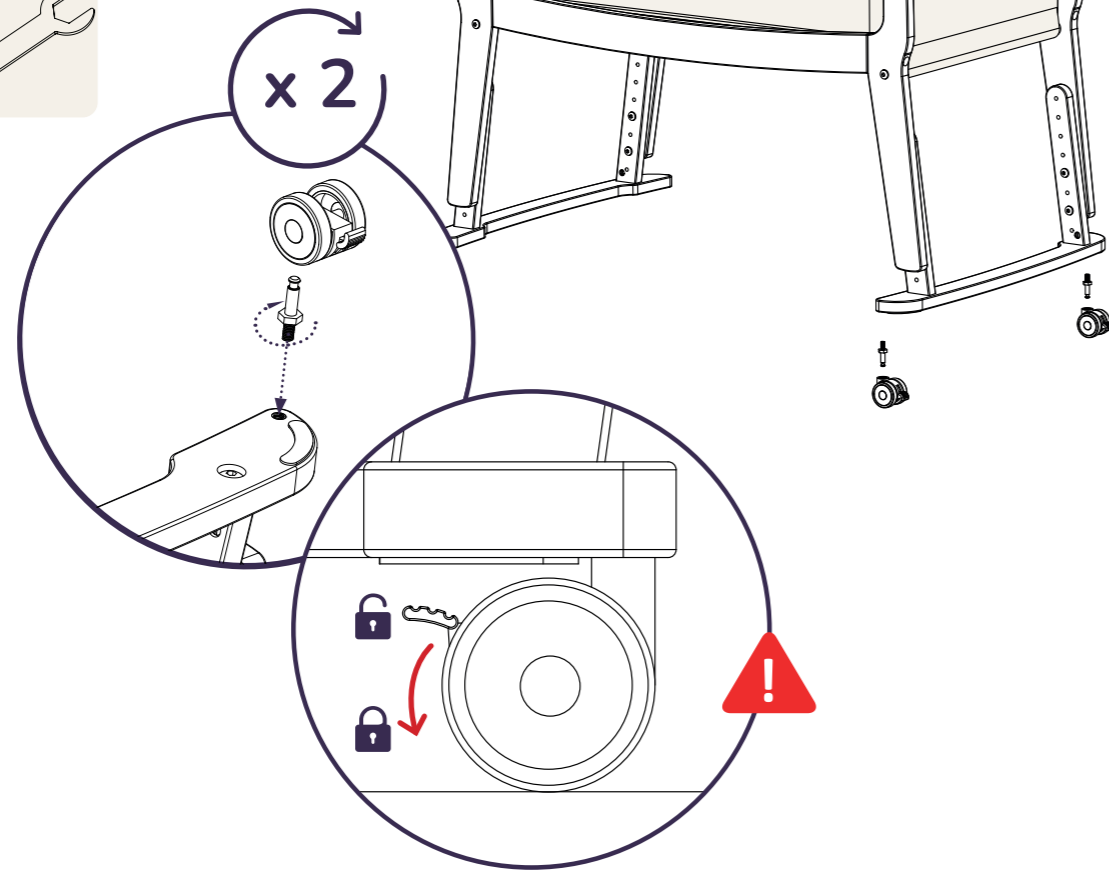

The head of the child in the crib should never be lower than the body of the child.

Bedside sleepers shall never be used in an inclined position.

The incline position may only be used when the SnüzPod Studio is used as a standalone crib and where the zip down wall is zipped up / closed.

Do not use the incline position during periods of sleep.

The maximum angle of the crib when in the incline position is 10 degrees. Do not set up the crib with differing heights than stated in instruction manual.

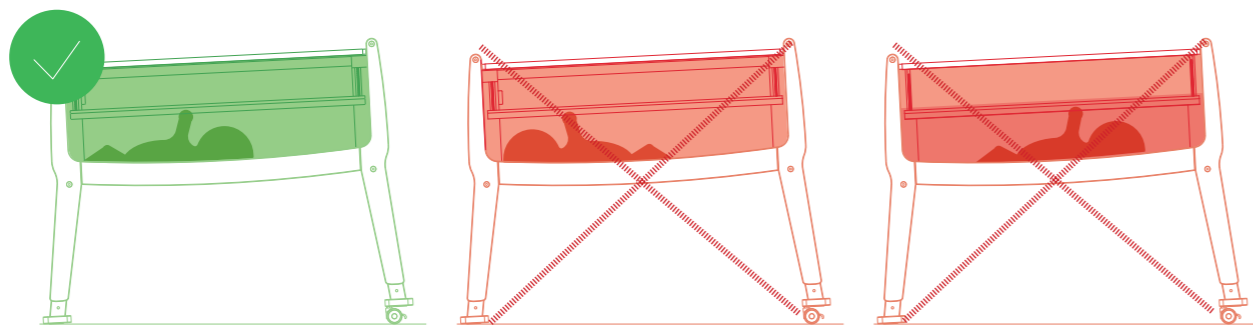

DA

Barnets hoved må aldrig være lavere end barnets krop i barnesengen.

Barnesenge må aldrig bruges i en skrå position.

Hældningspositionen må kun bruges, når SnüzPod Studio bruges som en selvstændig barneseng, og hvor lynlåsvæggen er lynlåst op/lukket.

Brug ikke hældningspositionen i søvnperioder.

Den maksimale vinkel på barnesengen, når den er i hældningspositionen, er 10 grader. Barnesengen må ikke opstilles i andre højder end dem, der er angivet i brugsanvisningen.

DE

Der Kopf des Kindes sollte im Kinderbett niemals niedriger als der Körper des Kindes sein.

Verwenden Sie Beistellbetten niemals in Schräglage.

Die Neigungsposition darf nur verwendet werden, wenn das SnüzPod Studio als eigenständiges Kinderbett verwendet wird und wenn die Wand mit dem Reißverschluss per Reißverschluss geschlossen/zu ist.

Verwenden Sie die Neigungsposition nicht in den Schlafphasen.

Der maximale Winkel des Kinderbetts beträgt in der Neigungsposition 10 Grad. Stellen Sie das Kinderbett nicht in anderen als in der Bedienungsanleitung angegebenen Höhen auf.

ES

La cabeza del bebé en la cuna nunca debe estar más baja que el cuerpo del bebé.

Las camas ajustables nunca se deben usar inclinadas.

La posición inclinada solo puede utilizarse cuando el SnüzPod Studio se utiliza como cuna independiente y la barrera con cremallera está cerrada.

No utilice la posición inclinada mientras duerma el bebé.

El ángulo máximo de la cuna cuando está en posición inclinada es de 10 grados. No instale la cuna con alturas diferentes a las indicadas en el manual de instrucciones.

FR

La tête de l'enfant dans le berceau ne doit jamais être plus basse que son corps.

Les co-dodos ne doivent jamais être utilisés en position inclinée.

La position inclinée ne peut être utilisée que lorsque le SnüzPod Studio est utilisé comme berceau autonome et lorsque la paroi latérale est zippée / fermée.

N'utilisez pas la position inclinée pendant les périodes de sommeil.

L'angle maximum du berceau en position inclinée est de 10 degrés. N'installez pas le berceau à des hauteurs différentes de celles indiquées dans le manuel d'instructions.

EL

Όταν το παιδί βρίσκεται στην κούνια, το κεφάλι του δεν πρέπει ποτέ να είναι χαμηλότερα από το σώμα του.

Το κρεβατάκι δεν πρέπει να χρησιμοποιείται ποτέ σε επικλινή θέση.

Η θέση κλίσης μπορεί να χρησιμοποιηθεί μόνο όταν το SnüzPod Studio χρησιμοποιείται ως αυτόνομη κούνια και όταν το τοίχωμα με φερμουάρ είναι ανεβασμένο/κλειστό.

Μην χρησιμοποιείτε τη θέση κλίσης κατά τη διάρκεια περιόδων ύπνου.

Η μέγιστη γωνία της κούνιας όταν βρίσκεται στη θέση κλίσης είναι 10 μοίρες. Μην τοποθετείτε την κούνια σε διαφορετικό ύψος από αυτό που αναφέρεται στο εγχειρίδιο οδηγιών.

HR

Glava djeteta u krevetiću nikada ne smije biti na nižoj razini od tijela djeteta.

Krevetić nikada nemojte upotrebljavati u nagnutom položaju.

Položaj nagiba može se upotrebljavati samo kada se SnüzPod Studio upotrebljava kao samostalni krevetić i kada je pregrada s patentnim zatvaračem zakopčana/zatvorena.

Nemojte upotrebljavati nagnuti položaj tijekom razdoblja spavanja.

Najveći kut krevetića u nagnutom položaju iznosi 10 stupnjeva. Nemojte postavljati krevetić s visinama koje se razlikuju od onih navedenih u uputama za upotrebu.

IT

La testa del bambino nella culla non deve mai essere più bassa rispetto al corpo del bambino.

Il lettino affiancato non deve mai essere utilizzato in posizione inclinata.

La posizione inclinata può essere utilizzata solo quando lo SnüzPod Studio è utilizzato come culla autonoma e dove la parete inferiore con cerniera è chiusa.

Non utilizzare la posizione inclinata durante i periodi di sonno.

L'angolo massimo della culla quando è in posizione inclinata è di 10 gradi. Non installare la culla con altezze diverse da quelle indicate nel manuale di istruzioni.

NL

Het hoofd van het kind in de wieg mag nooit lager zijn dan het lichaam van het kind.

De wieg aan de zijkant van uw bed mag nooit in een schuine positie worden gebruikt.

De hellingpositie mag alleen worden gebruikt wanneer de SnüzPod Studio wordt gebruikt als een wieg op zichzelf en waar de afritsbare muur is dichtgerist.

Gebruik de hellingpositie niet tijdens perioden van slaap.

De maximale hoek van de wieg in de hellingpositie is 10 graden. Stel de wieg niet op met verschillende hoogten dan vermeld in de instructiehandleiding.

PL

Głowa dziecka w łóżeczku nigdy nie powinna znajdować się niżej niż ciało dziecka. Łóżeczka dostawne nigdy nie powinny być używane w pozycji pochylonej.

Pozycji nachylonej można używać tylko wtedy, gdy produkt SnüzPod Studio jest używany jako samodzielne łóżeczko, a zamek błyskawiczny na ścianie jest zamknięty.

Nie należy używać pozycji nachylonej podczas snu.

Maksymalny kąt nachylenia łóżeczka wynosi 10 stopni. Nie ustawiaj łóżeczka na wysokości innej niż podana w instrukcji obsługi.

PT

A cabeça da criança no berço nunca deve estar mais baixa do que o corpo da criança.

Os berços para a beira da cama nunca deverão ser usados inclinados.

A posição de inclinação só pode ser usada quando o SnüzPod Studio é usado como um berço autónomo e quando o separador com fecho de correr está fechado.

Não use a posição de inclinação durante os períodos de sono.

O ângulo máximo do berço quando na posição de inclinação é de 10 graus. Não monte o berço com alturas diferentes das indicadas no manual de instruções.

RO

Capul copilului în pătuț nu trebuie să fie niciodată mai jos decât corpul copilului.

Traversele de la marginea patului nu trebuie să fie niciodată utilizate într-o poziție înclinată.

Poziția înclinată poate fi utilizată numai atunci când SnüzPod Studio este utilizat ca pătuț de sine stătător și atunci când peretele cu fermoar este închis/are fermoarul tras.

Nu utilizați poziția înclinată în timpul perioadelor de somn.

Unghiul maxim al pătuțului în poziție înclinată este de 10 grade. Nu instalați pătuțul la înălțimi diferite față de cele indicate în manualul de instrucțiuni.

SV

I spjålsängen ska barnets huvud aldrig vara lägre ner än barnets kropp.

Sidosovplatsen får aldrig användas när den lutar.

Lutningspositionen får endast användas när SnüzPod Studio används som en fristående spjålsäng och där väggen med dragkedja stängs.

Använd inte lutningspositionen under sömnperioder.

Spjålsängens maximala vinkel i lutningsläge är 10 grader. Installera inte spjålsängen med olika höjder än vad som anges i handboken.

TR

Beşikte yatan çocuğun başı, asla çocuğun gövdesinden daha aşağıda olmamalıdır.

Yatak yanı beşik hiçbir zaman eğimli pozisyonda kullanılmamalıdır.

Eğim pozisyonu sadece SnüzPod Studio bağımsız beşik olarak kullanıldığında ve fermuarlı bölme yukarıda/kapalı olduğunda kullanılabilir.

Uyku sırasında eğim pozisyonunu kullanmayın.

Beşiğin eğimli konumdayken maksimum açısı 10 derecedir. Beşiği kullanım kılavuzunda belirtilenden farklı yüksekliklerde kurmayın.

AR

يجب ألا يكون رأس الطفل في مهد بمستوى أدنى من جسمه. مستوى جسم الطفل.

كمهد مستقل SnüzPod Studio لا يمكن استخدام الوضع المائل إلا عند استخدام وحيث يتم رفع سحب/إغلاق الجدار المزود بسحاب للأسفل ولا تستخدم وضعية الميلان أثناء فترات النوم.

يجب أن يكون الحد الأقصى لزاوية المهد عندما يكون في وضع الميلان 10 درجات. لا تقم بإعداد المهد بارتفاعات مختلفة عما هو مذكور في دليل التعليمات.

Using in Bedside Mode (fastened to bed)

When attached to your bed, SnüzPod Studio has a permanent half-height wall to meet the bedside crib standard BS EN 1130:2019.

- 1 Follow the instructions below to fit the straps to your bed - these will be tightened later.

Use the attachment system provided. Do not use another attachment system.

Frame style bed

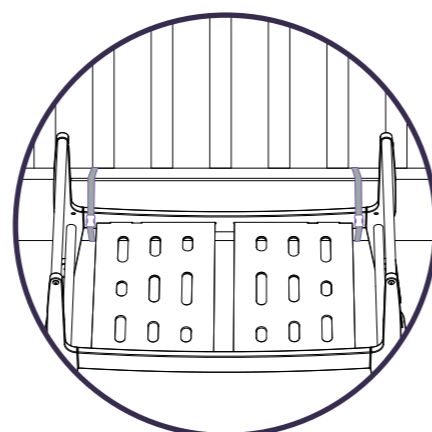
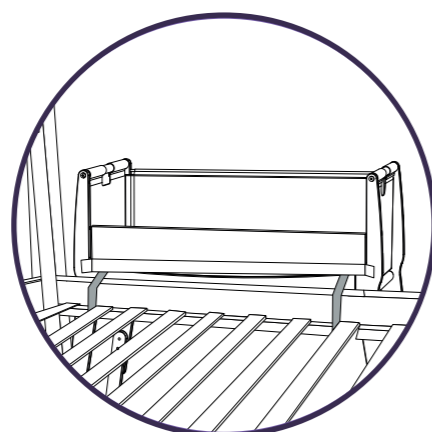
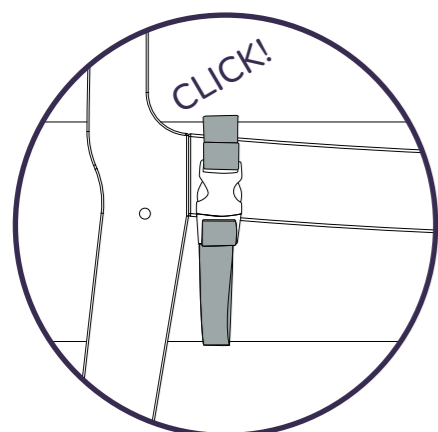

Divan or solid bed base

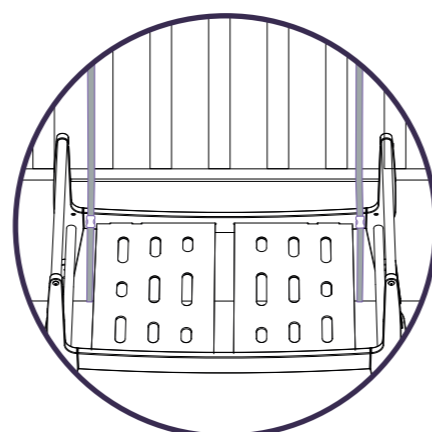
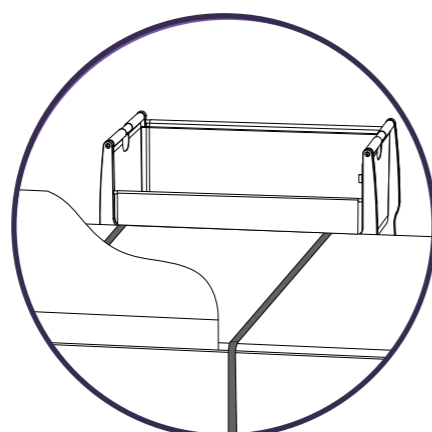
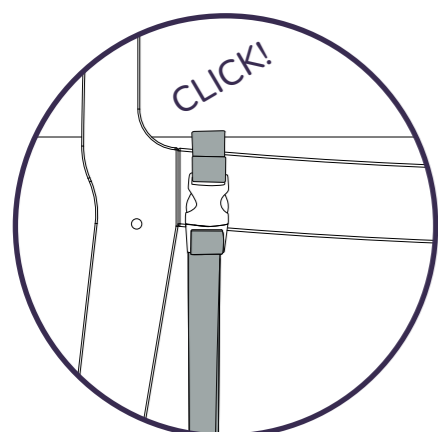

- 2 Ensure the metal pole is in the correct, lower location and the zip down wall is lowered fully.

- 3 Ensure the zip down wall is tucked between the crib frame and the adult mattress.

Leaving the metal pole in the upper location could be hazardous. Always retain the metal pole in the rear wall (the wall furthest away from your bed).

- 4 Ensure that your mattress is level with the top of the zip down wall of the crib.

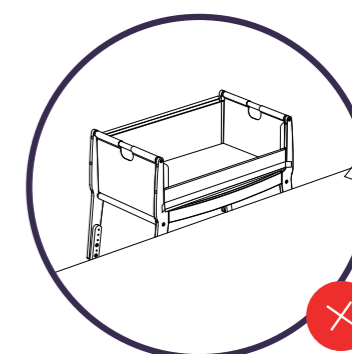
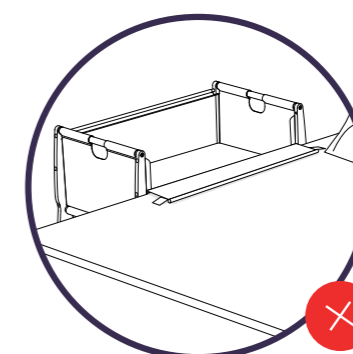
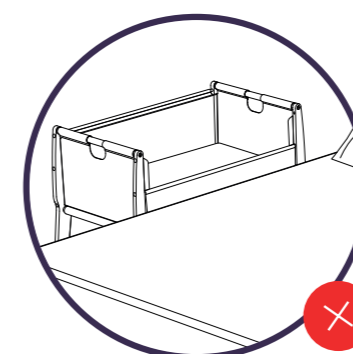
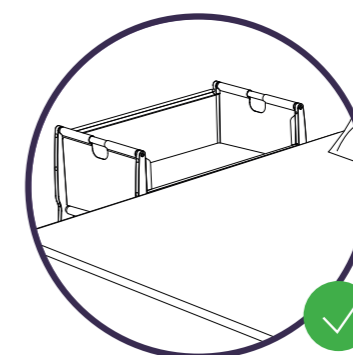

- 5 Tighten straps to secure the crib to your bed.

Do not over tighten the strap, as this may cause the crib frame to tilt.

Ensure that the crib frame is flush with your bed frame / base.

Check the tightness of the attachment system before each use by pulling the bedside sleeper in a direction away from the adult bed.

Tuck any excess strap under your bed base, away from babies and children.

WARNING: Ensure there are no gaps between the crib and the adult's bed.

WARNING: During use, always ensure that the parents' bedding, sheets, blankets etc. do not enter or cover the inside of the crib.

DA Når SnüzPod Studio er fastgjort til din seng, har den en permanent væg i halv højde, der opfylder sengestandarden BS EN1130:2019. 1. Følg vejledningen nedenfor for at tilpasse stropperne til din seng - de vil blive strammet senere. Brug det medfølgende fastgørelsessystem. Brug ikke noget andet fastgørelsessystem. 2. Sørg for, at metalstangen er på den rigtige, lavere placering, og at lynlåsvæggen er sænket helt. 3. Løsn Velcro-flapperne og lyn lynlåsene helt ned. Klap den lynbare side ned og put den ind i mellem vuggens ramme og den voksnes madras. Det kan være farligt at efterlade metalstangen på den øverste placering. Behold altid metalstangen i bagvæggen (væggen længst væk fra din seng). 4. Sørg for, at din madras er i niveau med toppen af barnesengens lynlåsvæg. 5. Stram stropperne for at fastgøre barnesengen til din seng / Stram ikke remmen for meget, da dette kan få barnesengens ramme til at vippe. Sørg for, at barnesengens ramme er i niveau med din sengeramme/base / Kontrollér at fastgørelsessystemet er stramt før hver brug, ved at trække barnesengen i en retning væk fra voksensengen / Stop eventuel overskydende ind rem under din sengebase, væk fra babyer og børn. **ADVASEL - Sørg for, at der ikke er mellemrum mellem barnesengen og den voksnes seng. ADVASEL - Under brug bør det altid sikres, at forældrenes sengetøj, lagner, tæpper osv. Ikke kommer ind i eller dækker vuggens inderside.**

DE Verwendung des SnüzPod als Beistellbett (am Bett befestigt). Nach der Befestigung an Ihrem Bett verfügt SnüzPod Studio über eine permanente Wand in halber Höhe, die die Norm BS EN 1130:2019 für Kinderbetten erfüllt. 1. Befolgen Sie die untenstehenden Anweisungen, um die Gurte an Ihrem Bett zu befestigen. Diese werden später festgezogen. Verwenden Sie das mitgelieferte Befestigungssystem. Verwenden Sie kein anderes Befestigungssystem. 2. Achten Sie darauf, dass sich die Metallstange in der richtigen, niedrigeren Position befindet und die Wand mit dem Reißverschluss vollständig abgesenkt ist. 3. Lösen Sie die Klettverschlüsse und ziehen Sie die Reißverschlüsse bis ganz nach unten. Falten Sie die Reißverschlusswand nach unten und stecken Sie sie zwischen den Rahmen der Krippe und die Matratze des Elternbetts. Wenn die Metallstange in der oberen Position bleibt, kann dies gefährlich sein. Sorgen Sie dafür, dass die Metallstange immer in der Rückwand bleibt (die Wand, die am weitesten von Ihrem Bett entfernt ist). 4. Achten Sie darauf, dass Ihre Matratze auf gleicher Höhe liegt wie die Oberseite der Kinderbettwand mit dem Reißverschluss. 5. Ziehen Sie die Gurte fest, um das Kinderbett an Ihrem Bett zu befestigen / Ziehen Sie den Gurt nicht zu fest an, da dies zu einem Kippen des Kinderbettgestells führen kann. Achten Sie darauf, dass das Kinderbettgestell mit Ihrem Bettgestell/Lattenrost abschließt / Überprüfen Sie vor jeder Nutzung die Festigkeit des Befestigungssystems, indem Sie das Beistellbett weg vom Elternbett ziehen. Stecken Sie den überschüssigen Gurt in Ihren Bettkasten, außer Reichweite von Babys und Kindern. **WARNUNG: Vergewissern Sie sich, dass zwischen dem Kinderbett und dem Erwachsenenbett keine Lücken vorhanden sind. WARNUNG - Achten Sie während der Benutzung immer darauf, dass die elterliche Bettwäsche, Laken, Decken usw. nicht in die Innenseite der Krippe geraten oder diese bedecken.**

ES Uso del SnüzPod en modo ajustable (sujeto a la cama). Al acoplarlo a la cama, SnüzPod Studio tiene una barrera permanente de media altura para cumplir la norma de cunas colecho BS EN 1130:2019. 1. Siga las siguientes instrucciones para colocar las correas en su cama; estas se ajustarán luego. Use el sistema de fijación suministrado. No use otro sistema de fijación. 2. Asegúrese de que el poste metálico está en la posición correcta, más baja, y de que la barrera con cremallera está completamente bajada. 3. Asegúrese de que la cremallera esta completamente bajada y escondida internamente entre la cuna y el colchón adulto. Dejar el poste metálico en la ubicación superior podría ser peligroso. Fije siempre el poste metálico en la pared trasera (la pared más alejada de la cama). 4. Asegúrese de que el colchón esté nivelado con la parte superior de la barrera con cremallera de la cuna. 5. Apriete las correas para fijar la cuna a la cama. No apriete demasiado la correa, ya que podría inclinar el armazón de la cuna. Asegúrese de que el armazón de la cuna quede enrasado con el armazón / somier de la cama/ Compruebe el ajuste del sistema de fijación antes de cada uso tirando de la cama ajustable en una dirección alejada de la cama para adultos. / Coloque la correa excedente debajo de la base de su cama, lejos de bebés y niños. **ADVERTENCIA - Asegúrese de que no haya huecos entre la cuna y la cama del adulto. ADVERTENCIA - Durante el uso, asegúrese siempre de que la ropa de cama, las sábanas, las mantas, etc. de los padres no ingresen o cubran el interior de la cuna.**

FR Utilisation de SnüzPod en mode co-dodo (fixé au lit). Lorsqu'il est fixé à votre lit, SnüzPod Studio dispose d'une paroi fixe à mi-hauteur pour répondre à la norme BS EN 1130:2019 relative aux berceaux cododo. 1. Suivez les instructions ci-dessous pour installer les sangles sur votre lit. Elles seront serrées ultérieurement. Utiliser le système de fixation fourni. Ne pas utiliser d'autre système de fixation. 2. Retirez la tige métallique de la paroi escamotable. 3. Détachez les bandes velcro et abaissez-les complètement. Repliez la paroi escamotable sous le châssis du berceau et le matelas du lit adulte. Cette tige présente un danger et doit être démontée. Toujours maintenir, la tige en métal sur le côté arrière (celui le plus éloigné de votre lit). 4. Vérifiez que votre matelas est au niveau de la partie supérieure de la paroi escamotable du SnüzPod Studio. 5. Serrez les sangles pour fixer SnüzPod Studio à votre lit. Vérifier que le berceau repose complètement sur le support et n'est pas appuyé sur le lit des parents. / Ne jamais trop serrer la sangle sous peine de faire basculer le support. Vérifier que le support est bien au même niveau que le châssis du lit. / Vérifier que le système de fixation est bien serré avant utilisation en tirant sur le berceau pour l'écarter du lit. / Si elle est trop longue, la sangle peut être ramassée sous la base de votre lit pour éviter que les bébés et enfants ne puissent jouer avec. **AVERTISSEMENT - SnüzPodStudio doit être collé au lit des parents. AVERTISSEMENT - pendant l'utilisation, vérifier que les draps, les couvertures, la couette etc. des parents ne pénètrent pas dans le berceau et ne le recouvrent pas.**

EL Χρησιμοποιώντας το SnüzPod ως λίκνο κρεβατιού (δεμένο στο κρεβάτι). Όταν είναι προσαρτημένο στο κρεβάτι σας, το SnüzPod Studio διαθέτει ένα μόνιμο τοίχωμα στο μισό ύψος για να πληροί το νέο πρότυπο BS EN 1130:2019 για τα λίκνα κρεβατιού. 1. Ακολουθήστε τις κάτωθι οδηγίες για να τοποθετήσετε τους μάντες στο κρεβάτι σας - θα τους σφίξετε αργότερα. Χρησιμοποιήστε το σύστημα προσάρτησης που παρέχεται. Μη χρησιμοποιείτε διαφορετικό σύστημα προσάρτησης. 2. Βεβαιωθείτε ότι ο μεταλλικός στύλος βρίσκεται στη σωστή, χαμηλότερη θέση και ότι το τοίχωμα με το φερμουάρ έχει κατέβει πλήρως. 3. Απελευθερώστε τα γλωσσίδια velcro και κατεβάστε μέχρι τέρμα τα φερμουάρ. Διπλώστε το πλέγμα με φερμουάρ μέχρι κάτω, τακτοποιώντας το ανάμεσα στο πλαίσιο της κούνιας και στο στρώμα του κρεβατιού ενηλίκων. Το να αφήνετε τη ράβδο προσβάσιμη μπορεί να αποβεί μοιραίο. Κρατάτε πάντα το μεταλλικό πόλο από την αντίθετη πλευρά του κρεβατιού σας. Το να αφήσετε τον μεταλλικό στύλο στην επάνω θέση ενδέχεται να είναι επικίνδυνο. Διατηρείτε πάντα τον μεταλλικό στύλο στον πίσω τοίχο (τον τοίχο που βρίσκεται πιο μακριά από το κρεβάτι σας). 4. Βεβαιωθείτε ότι το στρώμα σας βρίσκεται στο ίδιο επίπεδο με το επάνω μέρος του τοιχώματος με φερμουάρ της κούνιας. 5. Σφίξτε τους μάντες για να ασφαλίσετε την κούνια στο κρεβάτι σας. / Μην σφίγγετε υπερβολικά τον μάντα, καθώς αυτό μπορεί να προκαλέσει κλίση του πλαισίου της κούνιας. Βεβαιωθείτε ότι το πλαίσιο της κούνιας βρίσκεται στο ίδιο επίπεδο με το πλαίσιο/τη βάση του κρεβατιού σας. / Ελέγξτε εάν έχει σφίξει το σύστημα προσάρτησης πριν από κάθε χρήση, τραβώντας το κρεβατάκι σε κατεύθυνση μακριά από το κρεβάτι των ενηλίκων. / Διπλώστε τυχόν μάντα που περισσεύει κάτω από τη βάση του κρεβατιού σας, μακριά από βρέφη και παιδιά. **ΠΡΟΕΙΔΟΠΟΙΗΣΗ - Βεβαιωθείτε ότι δεν υπάρχουν κενά μεταξύ της κούνιας και του κρεβατιού του ενήλικα. ΠΡΟΕΙΔΟΠΟΙΗΣΗ - Κατά τη διάρκεια της χρήσης, να βεβαιώνετε πάντα ότι τα κρεβάτια των γονιών, τα σεντόνια, οι κουβέρτες και τα υπόλοιπα δεν εισέρχονται ούτε και καλύπτουν το εσωτερικό του λίκνου.**

HR Upotreba SnüzPod a u načinu krevetića spojenog s krevetom. Kada je pričvršćen na vaš krevet, SnüzPod Studio ima stalni poluvisoki zid za usklađenost sa standardnim za krevetić uz krevet BS EN 1130:2019. 1. Slijedite upute u nastavku za namještanje traka za vaš krevet - njih ćete kasnije zategnuti. Upotrebjavajte isporučeni sustav pričvršćivanja. Ne upotrebjavajte neki drugi sustav pričvršćivanja. 2. Osigurajte da je metalni stup na pravilnom, donjem mjestu i da je pregrada s patentnim zatvaračem u potpunosti spuštena. 3. Otpustite čičak trake i do kraja spustite patentne zatvarače. Stranicu s patent zatvaračem preklopite i uvucite između okvira krevetića i madraca za odrasle. Ostane li metalni stup na gornjoj lokaciji, to može biti opasno. Uvijek držite metalni stup u stražnjem zidu (zidu koji je najudaljeniji od vašeg kreveta). 4. Osigurajte da je vaš madrac u ravnini s gornjim dijelom pregrade krevetića s patentnim zatvaračem. 5. Zategnite remenje kako biste pričvrstili krevetić za krevet. / Nemojte prekomjerno zatezati remen jer to može uzrokovati nagib okvira krevetića. Osigurajte da okvir krevetića bude u ravnini s okvirom/dnom kreveta. / Provjerite zategnutost sustava za pričvršćivanje prije svake upotrebe potezanjem krevetića u smjeru od kreveta za odrasle. / Višak remena stavite ispod postolja kreveta, podalje od beba i djece. **UPOZORENJE - Pobrinite se za to da nema razmaka između krevetića i kreveta za odrasle. UPOZORENJE - Tijekom uporabe, uvijek osigurajte da bračna posteljina, plahte, pokrivači i sl. ne uđe ili prekrije unutrašnjost krevetića.**

IT Utilizzo di SnüzPod in modalità affiancamento (fissato al letto). Quando è fissato al letto, SnüzPod Studio ha una parete permanente a mezza altezza per soddisfare la norma BS EN 1130:2019 sulle culle da affiancare. 1. Seguire le istruzioni in basso per fissare le cinghie al proprio letto. Queste potranno essere serrate in un secondo momento. Utilizzare il sistema di fissaggio in dotazione. Non usare nessun altro sistema di fissaggio. 2. Assicurarsi che l'asta di metallo sia nella posizione corretta e più bassa e che la parete inferiore con cerniera sia completamente abbassata. 3. Rilasciare le linguette in Velcro e abbassare interamente le cerniere. Piegarla la sponda con cerniera verso il basso, infilandola tra la struttura del letto degli adulti. Lasciare l'asta di metallo nella posizione superiore potrebbe essere pericoloso. Tenere sempre l'asta di metallo nella parete posteriore (la parete più lontana dal letto). 4. Assicurarsi che il materasso sia a livello della parete superiore della culla. 5. Stringere le cinghie per fissare la culla al letto. / Non stringere eccessivamente la cinghia, poiché ciò potrebbe causare l'inclinazione del telaio della culla. Assicurarsi che il telaio della culla sia a filo con la struttura/la base del letto. / Controllare la tenuta del sistema di fissaggio prima di ogni utilizzo tirando la traversina del letto nella direzione opposta del letto per adulti. / Infilare la cinghia in eccesso sotto la base del letto, lontano da neonati e bambini. **AVVERTENZA - assicurarsi che non vi siano spazi vuoti tra la culla e il letto dell'adulto. AVVISO - Durante l'uso, accertarsi sempre che il letto, le lenzuola, le coperte, ecc. dei genitori non entrino o coprano l'interno del lettino.**

NL De SnüzPod in bedrandmodus gebruiken (bevestigd aan het bed). Wanneer de SnüzPod Studio aan uw bed is bevestigd, heeft deze een permanente halfhoge wand die voldoet aan de nieuwe norm voor wiegen die aan het bed kunnen worden bevestigd (BS EN 1130:2019). 1. Volg de onderstaande instructies om de riemen aan uw bed te bevestigen - deze trekt u later aan. Gebruik het meegeleverde bevestigingssysteem. Gebruik geen ander bevestigingssysteem. 2. Zorg ervoor dat de metalen paal op de juiste, lagere locatie staat en dat de afritsbare muur volledig is neergelaten. 3. Maak de klittenbandlipjes los en trek de rijsen helemaal naar beneden. Vouw de afritsbare wand naar beneden en stop deze tussen het frame van de wieg en uw matras. Het achterlaten van de metalen paal op de bovenste locatie kan gevaarlijk zijn. Houd de metalen paal altijd in de achterwand (de muur die het verst van uw bed verwijderd is). 4. Zorg ervoor dat uw matras gelijk staat met de bovenkant van de afritsbare muur van de wieg. 5. Zet de riemen vast om de wieg aan uw bed te bevestigen. / Draai de riem niet te strak vast, omdat dit ertoe kan leiden dat het wiegframe kantelt. Zorg ervoor dat het wiegframe gelijk ligt met uw bedframe / basis. / Controleer voor elk gebruik of het bevestigingssysteem goed vastzit door de wieg in de richting van uw bed te trekken. / Stop de overtollige riem onder uw bedbodem, uit de buurt van baby's en kinderen. **WAARSCHUWING - Zorg ervoor dat er geen openingen zijn tussen de wieg en het bed van de volwassene. WAARSCHUWING - Zorg er tijdens het gebruik altijd voor dat uw beddengoed, lakens, dekens, enz. niet in het bedje komen of de binnenkant van het bedje bedekken.**

PL Korzystanie ze SnüzPod jako łóżeczka dostawnego (przymocowanego do łóżka). Produkt SnüzPod Studio zamocowany do łóżka ma statą ściankę o połowie wysokości zgodnie z normą BS EN 1130:2019. **1.** Postępuj zgodnie z poniższymi instrukcjami, by przymocować paski do Twojego łóżka - zostaną one dociśnięte później. Stosuj dostarczony system mocowania. **2.** Upewnij się, że metalowy drążek znajduje się we właściwym położeniu u dołu, a ścianka z zamkiem błyskawicznym jest całkowicie opuszczona. **3.** Odepnij rzepy Velcro i całkowicie rozsuń suwak. Zwiń ściankę, mocując ją między ramą łóżeczka i materacem dorosłych. Pozostawienie metalowego drążka w górnym położeniu może być niebezpieczne. Zawsze trzymaj metalowy drążek przy tylnej ścianie (znajdującej się najdalej od łóżka). **4.** Upewnij się, że materac znajduje się na równi z górną krawędzią ścianki z zamkiem błyskawicznym. **5.** Zaciśnij paski, aby przymocować łóżeczko do łóżka. / Nie napinaj paska zbyt mocno, ponieważ może to spowodować przechylenie ramy łóżeczka. Upewnij się, że rama łóżeczka znajduje się na równi z ramą / podstawą łóżka. / Sprawdź dokładność systemu mocowania przed każdym użyciem poprzez pociągnięcie łóżeczka z dala od łóżka rodziców. / Schowaj nadmiarową część pasów pod podstawę łóżka, z dala od niemowląt i dzieci. **OSTRZEŻENIE - Upewnij się, że nie ma szczelin między łóżeczkiem a łóżkiem dla dorosłych.** **OSTRZEŻENIE - Podczas użytkowania zawsze pilnuj, aby pościel rodziców, koce itp. nie wychodziły na łóżeczko lub go nie zakrywały.**

PT Utilizar o SnüzPod na beira da cama (preso à cama). Quando o SnüzPod Studio estiver preso à cama, este possui uma parte lateral de meia altura para cumprir os requisitos da nova norma BS EN 1130:2019. **1.** Siga as instruções abaixo para prender as correias à cama de adulto; estas serão apertadas posteriormente. Utilizar o sistema de fixação incluído. Não utilizar outro sistema de fixação. **2.** Certifique-se de que o eixo de metal esteja na posição correta e inferior e que o separador com fecho de correr esteja totalmente descido. **3.** Soltar as tiras de Velcro e abrir totalmente os fechos. Dobrar a lateral com fecho de abrir para baixo, enfiando-a entre a estrutura do berço e o colchão da cama de adulto. Deixar o eixo de metal na posição superior pode ser perigoso. Mantenha sempre o eixo de metal na parede traseira (a parede mais afastada da sua cama). **4.** Certifique-se de que o seu colchão esteja nivelado com a parte superior do separador com fecho de correr do berço. **5.** Aperte as correias para prender o berço à sua cama. / Não aperte as correias demasiado, porque isso pode fazer com que a estrutura do berço se incline. Certifique-se de que a estrutura do berço esteja alinhada com a estrutura/base da sua cama. / Antes de cada utilização, confirme que o sistema de fixação está apertado, puxando o berço do bebé na direção oposta da cama. / Ocultar a ponta da correia sob a base da cama, fora do alcance de bebés e crianças. **AVISO - Certifique-se de que não haja espaços entre o berço e a cama do adulto.** **AVISO - Durante a utilização, certifique-se sempre de que a roupa de cama, os cobertores, os lençóis, etc. não entram nem cobrem o interior do berço.**

RO Utilizarea pătuțului SnüzPod lângă pat (atașat de pat). Când este atașat la patul dvs., SnüzPod Studio are un perete permanent pe jumătate de înălțime pentru a îndeplini standardul pentru pătuțuri atașabile BS EN 1130:2019. **1.** Urmați instrucțiunile de mai jos pentru a fixa curelele de patul dvs. - acestea vor fi strânse mai târziu. Utilizați sistemul de fixare furnizat. Nu utilizați alt sistem de fixare. **2.** Asigurați-vă că stâlpu metalic este în poziția corectă, inferioară, iar peretele cu fermoar este coborât complet. **3.** Eliberați benzile cu scai și coborâți complet fermoarele. Pliati peretele rabatabil cu fermoar, fixându-l între cadrul pătuțului și salteaua pentru adulți. Lăsarea stâlpului metalic în poziția superioară poate fi periculoasă. Fixați întotdeauna stâlpu metalic în peretele din spate (peretele cel mai îndepărtat de pat). **4.** Asigurați-vă că salteaua este la același nivel cu partea de sus a peretelui cu fermoar al pătuțului. **5.** Strângeți curelele pentru a fixa pătuțul pe pat. / Nu strângeți excesiv curelele, deoarece acest lucru poate determina înclinarea cadrului pătuțului. Rețineți, cadrul pătuțului trebuie să fie același nivel cu cadrul/baza patului. / Verificați etanșeitatea sistemului de fixare înainte de fiecare utilizare, trăgând de traversa de la marginea patului în direcția opusă patului pentru adulți. / Introduceți restul de curea sub baza patului, departe de bebeluși și de copii. **AVERTISMENT - Asigurați-vă că nu există spații libere între pătuț și patul adultului.** **AVERTISMENT - În timpul utilizării, asigurați-vă întotdeauna că așternuturile, cearceafurile, păturile etc. părinților nu intră sau nu acoperă interiorul pătuțului.**

SV Användning av SnüzPod i sängläge (fastsatt i sängen). När SnüzPod Studio är fäst vid din säng har den en permanent vägg i halvhöjd för att uppfylla sängstandard BS EN 1130:2019. **1.** Följ nedanstående instruktioner för att fästa remmarna på sin säng – dessa kommer att spännas senare. Använd det medföljande monteringsystemet. Använd inte något annat monteringsystem. **2.** Se till att metallstången är på den korrekta lägre platsen och att väggen med dragkedja är helt nedsänkt. **3.** Lossa kardborreflikarna och dra ner dragkedjorna helt. Vik ner den fällbara sidan och stoppa in den mellan sidosängens ram och vuxensängens madrass. Att låta metallstången sitta kvar på den övre platsen kan vara farligt. Ha alltid kvar metallstången i den bakre väggen (väggen längst bort från din säng). **4.** Se till att din madrass är i nivå med toppen av spjålsängens vägg med dragkedja. **5.** Dra åt remmarna för att fästa spjålsängen i din säng. / Dra inte åt remmen för hårt, eftersom det kan leda till att spjålsängensramen lutar. Se till att spjålsängensramen är i nivå med din sänggram/bas. / Kontrollera att fastsättningsanordningen är ordentligt åtdragen före varje användning genom att dra sidosovplatsen i riktning bort från vuxensängen. / Lägg alla överblivna band under din sängbotten, långt bort från spädbarn och barn. **WARNING - Se till att det inte finns några luckor mellan spjålsängen och den vuxnas säng.** **WARNING - Kontrollera alltid att sängkläder, lakan, påslakan etc. på föräldrasängen inte hamnar i eller täcker insidan av sidosängen.**

TR SnüzPod'un yatak yanına modunda (yatağa bağlı) kullanımı. SnüzPod Studio, yatağınıza bağlandığında yatak başı beşik standardı BS EN 1130:2019'u karşılamak için kalıcı yarım yükseklikte bir bölme sahiptir. **1.** Kayışları yatağınıza bağlamak için aşağıdaki talimatları okuyun. Bunlar daha sonra sıkılaştırılacaktır. Ürünle birlikte verilen bağlama sistemini kullanın. Farklı bir bağlama sistemi kullanmayın. **2.** Metal direğin doğru, alt konumda olduğundan ve fermuarlı bölmenin tamamen indirildiğinden emin olun. **3.** Cırt cırtlı kanatları açın ve fermuarları tamamen indirin. Fermuarlı duvarı katlayıp beşik bazası ve yetişkin döşeceği arasına sıkıştırın. Metal direğin üst konumda bırakılması tehlikeli olabilir. Metal direği her zaman arka bölmede (yatağınızdan en uzaktaki bölmede) tutun. **4.** Yatağınızın, beşiğin fermuarlı bölmenin üst kısmı ile aynı seviyede olduğundan emin olun. **5.** **Beşiği yatağınıza sabitlemek için kayışları sıkın. / Beşik çerçevesinin eğilmesine neden olabileceğinden kayışı aşırı sıkmayın.** Beşik çerçevesinin yatak çerçevesi / bazanız ile aynı hizada olduğundan emin olun. / tabanına paralel olduğundan emin olun. / Her kullanımdan önce bağlama sisteminin sıklığını kontrol etmek için yatak yanına beşiğini ebeveyn yatağından geriye doğru çekin. / Kayışın taşan kısmını bazanızın altına, bebeklerden ve çocuklardan uzak olacak şekilde sıkıştırın. **UYARI - Beşik ile yetişkin yatağı arasında boşluk olmadığından emin olun.** **NEW – rephrased.** **UYARI - Kullanım esnasında ebeveyn yatak takımının, çarşafının ve örtüsünün beşiğin içine girmediğinden ve beşiği örtmediğinden mutlaka emin olun.**

AR عند إرفاقه بسريرك، على جدار دائم، SnüzPod Studio يحتوي على bedside crib BS EN 1130:2019 بنصف ارتفاع لتلبية معيار اتبع الإرشادات الواردة أدناه لتثبيت الأشرطة على سريرك - سيتم إحكام ربطها لاحقًا. **1.** استخدم نظام التثبيت المتوفر. لا تستخدم نظام تثبيت آخر. **2.** تأكد من أن العمود المعدني في الموقع الصحيح والسفلي مع الإنزال الكامل للجدار المزود بسحاب للأسفل. **3.** قد يكون ترك العمود المعدني في الموقع العلوي خطيرًا حافظ دائمًا على العمود المعدني في الجدار الخلفي (الجدار الأبعد عن (سريرك). **4.** تأكد من أن مرتبتك على مستوى واحد مع الجزء العلوي من الجدار الذي أحكم ربط الأشرطة لتثبيت على سريرك. **5.** تأكد من أن مرتبتك على المستوى نفسه مع الجزء العلوي من جدار السرير المزود بسحاب للأسفل. لا تُفرط في إحكام ربط الشريط، لأن هذا قد يؤدي إلى إمالة الحامل. تأكد من أن الحامل يتحرك بانسيابية مع هيكل/قاعدة السرير تحقق من إحكام ربط نظام التثبيت قبل كل استخدام عن طريق سحب سرير الطفل الجانبي في اتجاه بعيد عن سرير الكبار قم بطي أي زيادة في الشريط تحت قاعدة السرير بعيدًا عن الرضع والأطفال **وسرير SnüzPod تحذير: تأكد من عدم وجود مسافات بين سرير الشخص البالغ تحذير: تأكد دائمًا أثناء الاستخدام من عدم دخول فراش الوالدين والأغطية والبطنيات وما إلى ذلك داخل السرير أو أنها تغطيه**

⚠ IMPORTANT: READ CAREFULLY. KEEP FOR FUTURE REFERENCE.

EN Please take the time to carefully read the following warnings and recommendations as incorrect use of this crib can be dangerous. These instructions are provided to keep your baby safe, whilst in your SnüzPod Studio and maintain safe, and proper use.

GENERAL USE

REMEMBER: YOUR BABY'S SAFETY IS YOUR RESPONSIBILITY.

WARNING: Do not use this product without reading the instructions for use first.

WARNING: Stop using the product as soon as the child can sit or kneel or pull itself up. This product is only suitable for a child who cannot sit up unaided.

WARNING: Placing additional items in the product may cause suffocation.

WARNING: Do not place the product close to another product, which could present a danger of suffocation or strangulation, e.g. strings, blind/curtain cords, etc.

WARNING: Do not use the product with more than one child at a time.

WARNING: Do not use crib without the fabric bag.

WARNING: Choking hazard – keep loose screws out of reach of children.

WARNING: Keep metal poles away from babies and children.

WARNING: Be aware of the risk of burning cigarettes, open fires and other sources of strong heat, such as electric bar fires, gas fires, etc. in the near vicinity of the crib.

WARNING: Brakes must always be applied on castors when the baby is in the crib.

- Maximum recommended weight of child is 9KG (20lbs).
- DO NOT use crib if any parts are missing, torn, damaged, or broken. Contact Snüz for replacement parts and instructional literature if needed. DO NOT substitute parts. Only use replacement parts supplied or approved by the manufacturer.
- Do not allow pets or other children to be left unattended/play unsupervised near the crib.
- Only use on a firm, horizontal level, and dry floor.
- The baby should be removed from the crib before any adjustment is made to the product.
- The baby should be removed from the crib/bassinets before the product is carried or moved.
- We do not recommend using sleep positioners with this product and as per the guidance of safe sleep experts, only use a firm, flat mattress recommended specifically for use with the product.
- Once you have moved the crib using the castors, ensure the brakes are reapplied before placing the baby into the crib.
- The mattress baseboards must be positioned so that the warnings are facing downwards once the crib is put together.

BEDSIDE USE

WARNING: To avoid hazards from the child's neck being caught on the top rail on the side that is next to the adult bed, the top rail must not be higher than the adult bed mattress.

WARNING: To avoid the risk of your child being

strangled, the attachment system to the adult's bed shall always be kept away from and out of the crib.

DANGER! Always completely raise the zip down wall when not attached to the adult's bed. Ensure both zips are fully closed, and the metal pole for zip down wall is in the correct upper location.

WARNING: The crib is not suitable for use with the following: folding or sofa beds, guest beds, high sleeper or low floor beds with protruding frames including futon beds, antique beds and water beds.

WARNING: During use, always ensure that the parents' bedding, sheets, blankets etc. do not enter or cover the inside of the crib.

- Suitable for use with beds where the top surface of the adult mattress is a maximum of 70.5cm from the floor.
- The SnüzPod Studio should not be used as a bedside crib outside of the guide height shown in these instructions.
- There shall never be a gap between the lower side of the bedside crib and the mattress of the adult bed.
- If there is any gap between the crib and the adult bed when in bedside sleeper mode, DO NOT use this product.
- Gaps should not be filled with pillows, blankets or other items.
- To prevent suffocation, the crib should be securely attached to the adult's bed using the straps provided only, in line with the user guide. Ensure all excess strap material and poles are kept away from babies and children.
- When used in bedside crib mode, have the zip down wall tucked in between the crib frame and the adult mattress. Ensure the metal pole is in the correct, lower location and the zip down wall is lowered fully. Leaving the metal pole in the upper location could be hazardous.

MATTRESS

WARNING: Do not use more than one mattress in the product.

- The recommended mattress size for the crib is 800mm x 440mm x 30mm thick. Always ensure that the mattress height does not exceed 30mm. The top of any mattress used should not be higher than the mark on the inside of the bassinet leg – a small notch 10mm long. You may need to move the bag aside to see this fully. Ensure the internal dimensions of the crib are no greater than 20mm larger than the length and width of your mattress.

CARING FOR YOUR SNÜZPOD STUDIO

- Check your crib regularly. All assembly fittings should always be tightened properly and care should be taken that no screws are loose, because a child could trap parts of the body or clothing (e.g. strings, necklaces, ribbons for babies' dummies, etc.), which would pose a risk of strangulation.
- Regularly check that the fabric bag is securely and properly attached to the crib. Before every use, ensure that the metal poles are in situ. Regularly hand tighten screws, avoiding over-tightening as this may cause cross threading and damage.
- Do not dry clean. The crib can be wiped/sponged clean with a mild detergent. The fabric bag can be removed from the crib, and hand washed according to the fabric bag care label.
- This is a natural product and may be affected by extremely dry, humid, or damp atmospheres.
- Store away from direct heat, or away from places of extreme temperature fluctuations such as roof attics, by outside walls, or near single glazed windows.

⚠ VIGTIGT — LÆS OMHYGGELIGT. GEM TIL FREMTIDIG BRUG.

DA Tag dig tid til omhyggeligt at læse følgende advarsler og anbefalinger, da forkert brug af denne barneseng kan være farlig. Disse instruktioner leveres for at sikre din baby, mens den er i din SnüzPod Studio, og opretholde sikker og korrekt brug.

ALMINDELIG BRUG

HUSK – DIN BABYS SIKKERHED ER DIT ANSVAR.

ADVARSEL – Brug ikke dette produkt uden at læse brugsvejledningen først.

ADVARSEL – Stop med at bruge produktet, så snart barnet kan sidde eller knæle eller trække sig selv op. Dette produkt er kun egnet til et barn, der ikke kan sidde op uden hjælp.

ADVARSEL – Placering af ekstra genstande i produktet kan forårsage kvælning.

ADVARSEL – Placer ikke produktet tæt på et andet produkt, som kan udgøre en fare for kvælning, f.eks. snore, persienne- / gardin-snore osv.

ADVARSEL – Brug ikke barnesengen uden stofposen.

ADVARSEL – Brug ikke vuggen uden stofposen.

ADVARSEL – Kvælningsfare – opbevar løse skruer utilgængeligt for børn.

ADVARSEL – Metalstænger skal holdes væk fra babyer og børn.

ADVARSEL – Vær opmærksom på risikoen ved brændende cigaretter, åben ild og andre kilder til kraftig varme, såsom elektriske ovnrister, gasgrill, etc., som er i nærheden af barnesengen.

ADVARSEL – Bremser skal altid anvendes på hjul, når barnet er i barnesengen.

- Barnet må maksimum veje 9kg (20lbs).
- Brug IKKE barnesengen, hvis der mangler dele, den er revnet, beskadiget eller ødelagt. Kontakt Snüz for eventuelle reservedele og instruktionslitteratur. Udskift IKKE dele. Brug kun reservedele, der er leveret eller godkendt af producenten.
- Lad ikke kæledyr eller andre børn blive efterladt uden opsyn/lege uden opsyn i nærheden af barnesengen.
- Må kun anvendes på et fast, vandret underlag og et tørt gulv.
- Barnet skal fjernes fra barnesengen, før der foretages nogen justering af produktet.
- Barnet skal fjernes fra barnesengen, før produktet bæres eller flyttes.
- Vi anbefaler ikke at bruge en sovestøtte med dette produkt, og i henhold til vejledning fra eksperter i sikker søvn, bør du kun bruge en fast, flad madras, der er anbefalet specifikt til brug sammen med produktet.
- Når du har flyttet barnesengen ved hjælp af hjulene, skal du sikre dig, at bremserne anvendes igen, før du placerer barnet i barnesengen.
- Madrasbundpladerne skal placeres således, at de advarsler, der vises på det lokale sprog, vender nedad, når barnesengen er sat sammen.

BRUG VED SENGEN

ADVARSEL – For at undgå farer ved, at barnets hals bliver fanget på den øverste skinne på den side, der ligger ved siden af voksensengen, må topskinnen ikke være højere end voksenmadrasen.

ADVARSEL – For at undgå, at dit barn bliver kvalt, skal fastgørelsessystemet til den voksne seng altid holdes væk fra, og ude af, krybben.

FARE! Hæv altid lynlåsvæggen helt, når den ikke er fastgjort til den voksne seng. Sørg for, at begge lynlåse er helt lukkede, og at metalstængerne (foran og bagpå) er på plads.

ADVARSEL – Barnesengen er ikke egnet til brug med følgende: sammenklappelige senge eller sovesofaer, gæstesenge, høje senge eller lave gulv-senge med fremspringende rammer, herunder futonsenge, antikke senge og vandsenge.

ADVARSEL – Under brug bør det altid sikres, at forældrenes sengetøj, lagner, tæpper osv. Ikke kommer ind i eller dækker vuggens inderside.

- Velegnet til brug med senge, hvor den øverste overflade af den voksne madras er maksimalt 70.5 cm fra gulvet.
- SnüzPod Studio bør ikke bruges som en sengekants-barneseng uden for den guidehøjde, der er vist i denne vejledning.
- Der må aldrig være et mellemrum mellem undersiden af barnesengen og madrassen i den voksne seng.
- Hvis der er mellemrum mellem barnesengen og den voksne seng, når den er i sengetilstand, skal du IKKE bruge dette produkt.
- Mellemrum må ikke fyldes med puder, tæpper eller andre genstande.
- For at forhindre kvælning skal barnesengen fastgøres sikkert til den voksne seng kun ved hjælp af de medfølgende stropper i overensstemmelse med brugervejledningen.
- Sørg for, at alt overskydende materiale og stænger holdes væk fra babyer og børn.
- Når den bruges i sengetilstand, skal du have lynlåsvæggen gemt mellem barnesengens ramme og den voksne madras. Sørg for, at metalstangen er på den rigtige, lavere placering, og at lynlåsvæggen er sænket helt.
- Det kan være farligt at efterlade metalstangen på den øverste placering.

MADRAS

ADVARSEL – Brug ikke mere end en madras i barnesengen.

- Den anbefalede madrasstørrelse til barnesengen er 800 mm x 440 mm x 30 mm tyk. Sørg altid for, at madrashøjden ikke overstiger 30 mm. Toppen af enhver madras, der anvendes, bør ikke være højere end mærket på indersiden af bassinbenet – et lille hak på 10 mm. Du skal muligvis flytte posen til side for at se dette i sin helhed. Sørg for, at barnesengens indre dimensioner ikke er større end 20 mm større end madrassens længde og bredde.

PLEJE AF DIN SNÜZPOD STUDIO

- Tjek din barneseng regelmæssigt. Alle monteringsbeslag skal altid strammes korrekt, og der skal tages hensyn til, at ingen skruer er løse, fordi et barn kan få fanget dele af kroppen eller tøj (f.eks. snore, halskæder, bånd til babydukker osv.), hvilket ville udgøre en risiko for kvælning.
- Kontroller regelmæssigt, at stofposen er sikkert og korrekt fastgjort til barnesengen. Før hver brug skal du sikre dig, at metalstængerne er på plads. Stram skruerne regelmæssigt med hånden, og undgå overstramning, da dette kan forårsage tværgående gevind og beskadigelse.
- Må ikke renses kemisk. Barnesengen kan tørres/rengøres med en svamp med et mildt rengøringsmiddel. Stofposen kan fjernes fra barnesengen og vaskes i hånden i henhold til stofposens plejeetiket.
- Dette er et naturprodukt og kan tage skade ved ekstraordinær tør luft, høj fugtighed eller fugtig atmosfære.
- Bør ikke opbevares i nærheden af en direkte varmekilde eller på et sted med høje temperatursvingninger som loft, ydervægge eller tæt på ikke-isolerede vinduer.

⚠️ WICHTIG — ANLEITUNGEN FÜR SPÄTERE RÜCKFRAGEN AUFBEWAHREN.

DE Bitte lesen Sie die folgenden Warnhinweise und Empfehlungen sorgfältig durch, da eine falsche Verwendung dieses Kinderbetts gefährlich sein kann. Diese Anweisungen dienen dem Schutz Ihres Babys im SnüzPod Studio und einer dauerhaft sicheren und ordnungsgemäßen Verwendung.

ALLGEMEINE VERWENDUNG

DENKEN SIE DARAN – DIE SICHERHEIT IHRES BABYS LIEGT IN IHRER VERANTWORTUNG.

WARNUNG – Lesen Sie zuerst die Gebrauchsanleitung, bevor Sie dieses Produkt verwenden.

WARNUNG – Verwenden Sie die Krippe nicht mehr, sobald Ihr Kind selbstständig sitzen oder knien oder sich selbst hochziehen kann. Dieses Produkt ist nur für Kinder geeignet, die ohne Hilfe noch nicht aufrecht sitzen können.

WARNUNG – Legen Sie keine zusätzlichen Gegenstände in das Produkt, da dies eine Erstickungsgefahr darstellen kann.

WARNUNG – Stellen Sie das Produkt nicht in die Nähe anderer Produkte, die eine Erstickungs- oder Strangulierungsgefahr darstellen könnten, wie z. B. Ketten, Jalousie-/Vorhangschnüre etc.

WARNUNG – Verwenden Sie dieses Produkt nicht bei mehreren Kindern gleichzeitig.

WARNUNG – Verwenden Sie die Wiege nicht ohne den Stoff sack.

WARNUNG – Erstickungsgefahr – Bewahren Sie lose Schrauben außer Reichweite von Kindern auf.

WARNUNG – Halten Sie Metallstäbe von Babys und Kindern fern.

WARNUNG – Vorsicht mit brennenden Zigaretten, offenem Feuer und anderen Hitzequellen, wie Heizstrahlern, Gasöfen etc. in unmittelbarer Nähe des Kinderbetts.

WARNUNG – Die Rollen müssen immer in Bremsstellung sein, wenn das Baby im Kinderbett ist.

- Maximales empfohlenes Gewicht des Kindes 9kg (20lbs).
- Verwenden Sie die Krippe NICHT, wenn Teile fehlen oder gerissen, beschädigt oder defekt sind. Wenden Sie sich für Ersatzteile oder Anleitungen an Snüz. Tauschen Sie Teile NICHT aus. Verwenden Sie ausschließlich Ersatzteile, die vom Hersteller geliefert oder genehmigt wurden.
- Lassen Sie Haustiere oder andere Kinder nicht unbeaufsichtigt/unbeobachtet in der Nähe des Kinderbetts spielen.
- Verwenden Sie das Produkt nur auf einem festen, horizontalen und trockenen Boden.
- Das Baby sollte aus dem Kinderbett genommen werden, bevor eine Anpassung am Produkt vorgenommen wird.
- Das Baby sollte aus dem Kinderbett genommen werden, bevor das Produkt getragen oder bewegt wird.
- Verwenden Sie keine Seitenlagerungskissen, sondern nur eine feste, flache Matratze, die von Schlafexperten speziell für dieses Produkt empfohlen wurde.
- Sobald Sie das Kinderbett mithilfe der Rollen bewegt haben, vergewissern Sie sich, dass die Bremsen wieder festgestellt sind, bevor Sie das Baby ins Kinderbett legen.
- Die Matratzenunterlagen müssen so positioniert sein, dass die in der Landessprache dargestellten Warnhinweise nach dem Zusammenbau des Kinderbetts nach unten zeigen.

VERWENDEN SIE NEBEN DEM BETT

WARNUNG – Die obere Schiene darf nicht höher als die Matratze des Elternbetts sein, um zu verhindern, dass der Hals des Kindes von der oberen Schiene eingeklemmt wird.

WARNUNG – Das Befestigungssystem am Elternbett sollte sich immer außer Reichweite und außerhalb der Krippe befinden, um eine Strangulierungsgefahr zu vermeiden. **GEFAHR!** Ziehen Sie die Wand mit dem

Reißverschluss immer vollständig hoch, wenn sie nicht am Erwachsenenbett befestigt ist. Achten Sie darauf, dass beide Reißverschlüsse vollständig geschlossen und die Metallstangen (vorne und hinten) in der richtigen Position sind.

WARNUNG – Das Kinderbett ist für die Verwendung mit folgenden Produkten nicht geeignet: Klappbetten oder Schlafsofas, Gästebetten, Hochbetten oder tiefliegende Betten mit vorstehenden Gestellen, einschließlich Futonbetten, alten Betten und Wasserbetten.

WARNUNG – Achten Sie während der Benutzung immer darauf, dass die elterliche Bettwäsche, Laken, Decken usw. nicht in die Innenseite der Krippe geraten oder diese bedecken.

- Geeignet für die Verwendung mit Betten, bei denen die Oberseite der Erwachsenen-Matratze höchstens 70,5 cm vom Boden entfernt ist.
- Das SnüzPod Studio sollte nicht als Kinderbett neben dem Bett verwendet werden, wenn die Höhe von der in dieser Anleitung angegebenen Höhe abweicht.
- Stellen Sie sicher, dass es keine Lücke zwischen der niedrigeren Seite des Beistellbetts und der Matratze des Elternbetts gibt.
- Wenn bei Verwendung eines Beistellbettchens zwischen dem Kinderbett und dem Erwachsenenbett eine Lücke vorhanden ist, verwenden Sie dieses Produkt bitte NICHT.
- Lücken sollten nicht mit Kissen, Decken oder anderen Gegenständen gefüllt werden.
- Um ein Ersticken zu verhindern, sollte das Kinderbett entsprechend der Bedienungsanleitung nur mit den mitgelieferten Gurten sicher am Erwachsenenbett befestigt werden.
- Achten Sie darauf, dass das gesamte überschüssige Material der Gurte und die Stangen von Babys und Kindern ferngehalten werden.
- Bei einer Verwendung im Beistellbett-Modus stecken Sie die Wand mit dem Reißverschluss zwischen dem Kinderbettgestell und der Erwachsenen-Matratze ein. Achten Sie darauf, dass sich die Metallstange in der richtigen, niedrigeren Position befindet und die Wand mit dem Reißverschluss vollständig abgesenkt ist. Wenn die Metallstange in der oberen Position bleibt, kann dies gefährlich sein.

MATRATZE

WARNUNG – Jeweils nur eine Matratze in dem Kinderbett verwenden.

- Die empfohlene Matratzengröße für das Kinderbett beträgt 800 mm x 440 mm x 30 mm Dicke. Achten Sie immer darauf, dass die Matratzenhöhe 30 mm nicht überschreitet. Die Oberseite einer Matratze sollte nicht höher sein als die Markierung auf der Innenseite des Stubenwagen-Beines – eine kleine Aussparung von 10 mm Länge. Möglicherweise müssen Sie die Tasche zur Seite legen, um dies vollständig sehen zu können. Achten Sie darauf, dass die Innenmaße des Kinderbetts nicht mehr als 20 mm größer sind als die Länge und die Breite Ihrer Matratze.

PFLEGE IHRES SNÜZPOD STUDIO

- Überprüfen Sie regelmäßig Ihr Kinderbett. Alle Montagebeschläge sollten immer richtig festgezogen werden. Achten Sie darauf, dass keine Schrauben locker sind, da bei einem Kind Körperteile oder Kleidungsstücke (z. B. Schnüre, Halsketten, Bänder für Babyschnuller usw.) eingeklemmt werden könnten, die die Gefahr einer Strangulation darstellen würden.
- Vergewissern Sie sich regelmäßig, dass der Stoffbeutel sicher und ordnungsgemäß am Kinderbett befestigt ist. Achten Sie vor jeder Verwendung darauf, dass sich die Metallstangen in der richtigen Position befinden. Ziehen Sie die Schrauben regelmäßig handfest an und vermeiden Sie ein zu starkes Anziehen, da dies zu Verkanten und Beschädigungen führen kann.
- Nicht chemisch reinigen. Das Kinderbett kann mit einem milden Reinigungsmittel abgewischt/mit einem Schwamm gereinigt werden. Die Stofftasche kann aus dem Kinderbett genommen und gemäß dem Pflegeetikett auf der Stofftasche per Hand gewaschen werden.
- Dies ist ein Naturprodukt und es kann durch extrem trockene oder feuchte Atmosphäre beeinträchtigt werden.
- Bewahren Sie es geschützt vor direkter Wärme und nicht an Orten mit extremen Temperaturschwankungen, wie etwa auf Dachböden, an Außenwänden oder in der Nähe von einfachverglasteten Fenstern auf.

⚠️ IMPORTANTE — LEER LAS INSTRUCCIONES CUIDADOSAMENTE ANTES DEL USO Y MANTENERLAS PARA FUTURAS CONSULTAS.

ES Lea atentamente las siguientes advertencias y recomendaciones, ya que el uso incorrecto de esta cuna puede ser peligroso. El objetivo de estas instrucciones es mantener seguro al bebé mientras está en el SnüzPod Studio y garantizar un uso seguro y adecuado.

USO GENERAL

RECORDAR – LA SEGURIDAD DE SU BEBÉ ES SU RESPONSABILIDAD.

ADVERTENCIA – No use este producto sin leer primero las instrucciones de uso.

ADVERTENCIA – Deje de usar el producto tan pronto como el niño pueda sentarse, arrodillarse o levantarse. Este producto solo es adecuado para un niño que no pueda sentarse sin ayuda.

ADVERTENCIA – Colocar elementos adicionales en el producto puede causar asfixia.

ADVERTENCIA – No coloque el producto cerca de otro producto que pueda representar peligro de asfixia o estrangulamiento, p.ej. cuerdas, cordones de persianas/cortinas, etc.

ADVERTENCIA – No utilice la cuna sin la bolsa de tela.

ADVERTENCIA – No use el moisés sin la bolsa de tela.

ADVERTENCIA – Peligro de asfixia: mantenga los tornillos sueltos fuera del alcance de los niños.

ATENCIÓN – Las ruedas deben tener el freno puesto cuando el bebé esté en la cuna.

- Máximo peso recomendado 9kg (20lbs).
- NO use la cuna si falta alguna pieza, tiene piezas rasgadas, rotas o dañadas. Póngase en contacto con Snüz para obtener piezas de recambio e instrucciones si es necesario. NO reemplace piezas. Solo use piezas de recambio suministradas o aprobadas por el fabricante.
- No permita que mascotas u otros niños estén sin supervisión/jugando cerca de la cuna/moisés y de pie.
- Solo use sobre suelo estable, horizontal y seco.
- No permita que los animales domésticos u otros niños queden desatendidos o jueguen sin supervisión cerca de la cuna.
- Se debe retirar al bebé de la cuna/moisés antes de transportar o mover el producto.
- Debe retirar el bebé de la cuna antes de realizar cualquier ajuste en el producto.
- Debe retirar el bebé de la cuna antes de transportar o mover el producto.
- Utilice únicamente el soporte suministrado y asegúrese de que el moisés esté firmemente fijado cuando se utiliza como cuna o cuna ajustable a la cama.
- Una vez que haya desplazado la cuna utilizando las ruedas, asegúrese de volver a fijar los frenos antes de colocar el bebé en la cuna.
- Las lamas del colchón deben colocarse de modo que las advertencias indicadas en el idioma local queden hacia abajo una vez montada la cuna.

USO JUNTO A LA CAMA

ADVERTENCIA – Para evitar riesgos de que el cuello del niño quede atrapado en el riel superior en el lado próximo a la cama para adultos, el riel superior no debe ser más alto que el colchón de la cama para adultos.

ADVERTENCIA – Para evitar el riesgo de estrangulamiento, el sistema de fijación a la cama del adulto siempre debe mantenerse alejado y fuera de la cuna.

¡PELIGRO! Levante siempre completamente la barrera con cremallera cuando no esté sujeta a

la cama del adulto. Asegúrese de que ambas cremalleras estén completamente cerradas y de que los postes metálicos (delantero y trasero) estén en su sitio.

ADVERTENCIA – La cuna no es apta para su uso con lo siguiente: camas plegables o sofás cama, camas para invitados, camas altas o bajas con armazones salientes, incluidas las camas futón, camas antiguas y camas de agua.

ADVERTENCIA – Durante el uso, asegúrese siempre de que la ropa de cama, las sábanas, las mantas, etc. de los padres no ingresen o cubran el interior de la cuna.

- Se puede utilizar con camas en las que la superficie superior del colchón para adultos esté a un máximo de 70,5 cm del suelo.
- El SnüzPod Studio no debe utilizarse como cuna de colecho fuera de la altura orientativa indicada en estas instrucciones.
- Nunca debe haber un espacio entre el lado inferior de la cuna ajustable y el colchón de la cama para adultos.
- Si hay algún espacio entre la cuna y la cama del adulto cuando está en el modo de dormir junto a la cama, NO utilice este producto.
- Los espacios no deben llenarse con almohadas, mantas u otros artículos.
- Para evitar riesgos de asfixia, la cuna debe fijarse firmemente a la cama del adulto utilizando únicamente las correas suministradas, de acuerdo con la guía del usuario. Asegúrese de que todo el material sobrante de las correas y las pértigas se mantengan fuera del alcance de bebés y niños.
- Si se utiliza en modo cuna de colecho, la barrera con cremallera debe quedar entre el armazón de la cuna y el colchón de adultos. Asegúrese de que el poste metálico está en la posición correcta, más baja, y de que la barrera con cremallera está completamente bajada. Dejar el poste metálico en la ubicación superior podría ser peligroso.

COLCHÓN

ADVERTENCIA – No utilice más de un colchón en la cuna.

- El tamaño de colchón recomendado para la cuna es de 800 mm x 440 mm x 30 mm de grosor. Asegúrese siempre de que la altura del colchón no supere los 30 mm. La parte superior del colchón que se utilice no debe sobrepasar la marca que hay en la parte interior de la pata del moisés, una pequeña muesca de 10 mm de largo. Es posible que tenga que apartar la bolsa para verlo bien. Asegúrese de que las dimensiones internas de la cuna no superan en más de 20 mm la longitud y la anchura de su colchón.

CUIDAR TU SNÜZPOD STUDIO

- Revise la cuna con regularidad. Todos los accesorios de montaje deben estar siempre debidamente ajustados, y se debe tener cuidado de que no haya tornillos sueltos, ya que el niño puede atrapar partes del cuerpo o la ropa (por ejemplo, cuerdas, collares, cintas para bebés, muñecos, etc.), lo que supone un riesgo de estrangulamiento.
- Compruebe periódicamente que la bolsa de tela está bien sujeta a la cuna. Antes de cada uso, asegúrese de que los postes metálicos estén en su sitio. Apriete manualmente los tornillos con regularidad, evitando apretarlos en exceso, ya que esto podría causar daños y que se crucen los tornillos.
- No limpie en seco. La cuna se puede limpiar con un paño o esponja y un detergente suave. La bolsa de tela puede retirarse de la cuna y lavarse a mano siguiendo las instrucciones de la etiqueta de cuidados de la bolsa de tela.
- Este es un producto natural y puede ser afectado por ambientes muy secos o húmedos.
- Almacene lejos de fuentes de calor directo o de lugares con fluctuaciones de temperatura extremas como áticos, paredes externas, o cerca de ventanillas de cristal simple.

⚠️ IMPORTANT — LIRE LES INSTRUCTIONS SUIVANTES ATTENTIVEMENT AVANT UTILISATION ET LES CONSERVER POUR LES BESOINS ULTÉRIEURS DE RÉFÉRENCE.

FR Veuillez prendre le temps de lire attentivement les recommandations et avertissements suivants, car il peut être dangereux de faire une utilisation incorrecte de ce berceau. Ces instructions sont fournies pour assurer la sécurité de votre bébé dans le SnüzPod Studio et pour garantir une utilisation sûre et correcte.

USAGE GÉNÉRAL

SOUVENEZ-VOUS – CEST À VOUS D'ASSURER LA SÉCURITÉ DE VOTRE BÉBÉ.

AVERTISSEMENT – Lisez les instructions avant d'utiliser ce produit.

AVERTISSEMENT – Arrêter d'utiliser le produit dès que l'enfant est capable de s'asseoir, de se mettre à genoux ou de se hisser. Ce produit ne doit plus être utilisé dès que l'enfant peut s'asseoir tout seul.

AVERTISSEMENT – Les objets placés dans le berceau peuvent entraîner un risque de suffocation.

AVERTISSEMENT – Ne pas placer le lit à proximité d'un autre produit pouvant offrir une prise ni présenter un danger de suffocation ou de strangulation (cordes, cordons de store/rideau, etc.)

AVERTISSEMENT – Le produit est adapté pour une utilisation avec un seul enfant.

AVERTISSEMENT – Ne pas utiliser le berceau sans le revêtement en tissu.

AVERTISSEMENT – Risque d'étouffement - Les vis inutilisées doivent être tenues hors de portée des enfants.

AVERTISSEMENTS – Les montants métalliques doivent être tenus hors de portée des bébés et des enfants.

AVERTISSEMENT – Attention aux brûlures de cigarettes, de flammes nues et d'autres sources de chaleur, telles que les chauffages électriques, chauffages au gaz, etc. à proximité immédiate du berceau.

AVERTISSEMENTS – Les roulettes doivent toujours être bloquées avec les freins lorsque le bébé est dans le berceau.

- Poids maximal recommandé de l'enfant 9 kg (20lbs).
- NE PAS utiliser le berceau si des parties sont manquantes, déchirées, endommagées ou cassées. Contacter Snüz pour commander des pièces de rechange et des instructions si nécessaire. NE PAS utiliser d'autres pièces. Utiliser uniquement les pièces de rechange fournies ou approuvées par le fabricant.
- Ne laissez pas les animaux domestiques ou les autres enfants sans surveillance, ou jouer sans supervision à proximité du berceau.
- Ce produit s'utilise uniquement sur un sol stable, horizontal et sec.
- Le bébé doit être retiré du berceau avant tout ajustement du produit.
- Le bébé doit être retiré du berceau avant que le produit ne soit porté ou déplacé.
- Nous déconseillons l'usage de positionneurs de sommeil avec ce produit. Les experts recommandent l'utilisation d'un matelas plat et ferme spécialement adapté à ce produit.
- Une fois que vous avez déplacé le berceau à l'aide des roulettes, assurez-vous de bloquer à nouveau les freins avant de placer le bébé dans le berceau.
- Les lattes doivent être positionnées de manière à ce que les avertissements affichés dans la langue locale soient orientés vers le bas une fois le berceau monté.

UTILISATION AU CHEVET

AVERTISSEMENT – Le rail doit être plus haut que le matelas du lit adulte pour éviter que le cou de l'enfant ne reste coincé.

AVERTISSEMENT — Pour éviter tout risque de strangulation, le système de fixation au lit adulte doit toujours rester hors du berceau.

DANGER! Fermez toujours complètement la paroi zippée lorsqu'elle n'est pas fixée au lit d'adulte. Assurez-vous que les deux fermetures à glissière soient complètement fermées et que les perches métalliques (avant et arrière) soient positionnées correctement.

AVERTISSEMENT – Le berceau ne peut pas être utilisé avec les éléments suivants : lits pliants ou canapés-lits, lits d'invités, lits à couchette haute ou lits à plancher bas avec des cadres saillants, comme les lits futon, les lits anciens et les lits à eau.

AVERTISSEMENT – Pendant l'utilisation, vérifier que les draps, les couvertures, la couette etc. des parents ne pénètrent pas dans le berceau et ne le recouvrent pas.

- Doit être utilisé avec des lits dont la surface supérieure du matelas pour adultes se situe à un maximum de 70.5 cm du sol.
- Le SnüzPod Studio ne doit pas être utilisé comme berceau cododo si la hauteur indiquée dans ces instructions n'est pas respectée.
- Ne jamais laisser d'écart entre le côté inférieur du berceau et le matelas du lit adulte.
- S'il y a un espace entre le berceau et le lit d'adulte en position cododo, N'UTILISEZ PAS le produit.
- Tout écart doit être comblé par un oreiller ou une couverture.
- Pour éviter l'étouffement, le berceau doit être solidement fixé au lit d'adulte à l'aide des sangles fournies uniquement, conformément au guide d'utilisation. Assurez-vous que tous les surplus de sangle et les perches soient tenus à l'écart des bébés et des enfants.
- Lorsqu'il est utilisé en mode berceau, placez la paroi zippée entre le cadre du berceau et le matelas pour adultes. Assurez-vous que la perche métallique soit placée au bon endroit et que la paroi latérale soit complètement abaissée. Laisser la perche métallique dans sa position supérieure pourrait être dangereux.

MATELAS

AVERTISSEMENT – N'utilisez pas plus d'un matelas dans le lit.

- Les dimensions recommandées pour le matelas du berceau sont de 800 mm x 440 mm x 30 mm d'épaisseur. Assurez-vous que la hauteur du matelas ne dépasse jamais 30 mm. Le dessus du matelas utilisé ne doit pas dépasser la marque située sur la face intérieure du pied du berceau (une petite encoche de 10 mm de long). Vous devez peut-être déplacer le revêtement sur le côté pour la voir complètement. Assurez-vous que les dimensions intérieures du berceau ne dépassent pas de plus de 20 mm la longueur et la largeur de votre matelas.

PRENDRE SOIN DE VOTRE SNÜZPOD STUDIO

- Vérifiez régulièrement votre berceau. Tous les accessoires de montage doivent toujours être serrés correctement et il faut veiller à ce qu'aucune vis ne soit desserrée, car certaines parties du corps ou des vêtements de l'enfant pourraient s'y coincer (par exemple, des cordons, des colliers, des attaches sucettes, etc.), ce qui présenterait un risque d'étranglement.
- Vérifier régulièrement que le revêtement en tissu est solidement et correctement fixé au berceau. Avant chaque utilisation, assurez-vous que les perches métalliques soient positionnées correctement. Serrez régulièrement les vis à la main, en évitant de trop les serrer, car cela pourrait en abîmer les filets et provoquer des dommages.
- Ne pas nettoyer à sec. Vous pouvez nettoyer le berceau à l'aide d'une lingette ou d'une éponge avec un détergent doux. Le revêtement en tissu peut être retiré du berceau et lavé à la main conformément aux instructions d'entretien indiquées sur son étiquette.
- Il s'agit d'un produit naturel qui risque d'être affecté par une atmosphère extrêmement sèche ou humide.
- Éloigner le berceau d'une source directe de chaleur ou d'endroits présentant des fluctuations extrêmes de températures tels que greniers, parois extérieures, ou fenêtres à vitrage simple.

⚠️ Σημαντικό. Κρατήστε για μελλοντική αναφορά. Διαβάστε προσεκτικά.

EL Αφιερώστε χρόνο για να διαβάσετε προσεκτικά τις ακόλουθες προειδοποιήσεις και συστάσεις, καθώς η λανθασμένη χρήση αυτής της κούνιας ενδέχεται να είναι επικίνδυνη. Αυτές οι οδηγίες παρέχονται για την ασφάλεια του μωρού σας, όσο αυτό βρίσκεται στο SnüzPod Studio, και για την ασφαλή και σωστή χρήση του.

ΓΕΝΙΚΗ ΧΡΗΣΗ

Να θυμάστε ότι η ασφαλεία του παιδιού σας είναι δική σας ευθύνη.

ΠΡΟΕΙΔΟΠΟΙΗΣΗ – Μη χρησιμοποιήσετε το προϊόν αυτό χωρίς να διαβάσετε πρώτα τις οδηγίες χρήσης.

ΠΡΟΕΙΔΟΠΟΙΗΣΗ – Διακόψτε τη χρήση του προϊόντος μόλις το παιδί μπορεί να καθίσει ή να γονατίσει ή να σηκωθεί μόνο του. Αυτό το προϊόν είναι κατάλληλο μόνο για παιδιά που δεν μπορούν να καθίσουν χωρίς βοήθεια.

ΠΡΟΕΙΔΟΠΟΙΗΣΗ – Η τοποθέτηση πρόσθετων αντικειμένων στο προϊόν μπορεί να προκαλέσει ασφυξία.

ΠΡΟΕΙΔΟΠΟΙΗΣΗ – Μην τοποθετείτε την κούνια κοντά σε άλλο προϊόν το οποίο θα μπορούσε να προκαλέσει κίνδυνο ασφυξίας ή στραγγαλισμού, π.χ. κορδόνια ή σπάγκους από στόρια/κουρτίνες, κ.λπ.

ΠΡΟΕΙΔΟΠΟΙΗΣΗ – Μη χρησιμοποιείτε την κούνια χωρίς τον υφασμάτινο σάκο.

ΠΡΟΕΙΔΟΠΟΙΗΣΗ – Μη χρησιμοποιείτε την καθαθούνα χωρίς την υφασμάτινη τσάντα.

ΠΡΟΕΙΔΟΠΟΙΗΣΗ – Κίνδυνος πνιγμού - φυλάξτε χαλαρωμένες βίδες μακριά από παιδιά.

ΠΡΟΕΙΔΟΠΟΙΗΣΗ – Φυλάξτε τις μεταλλικές ράβδους μακριά από βρέφη και παιδιά.

ΠΡΟΕΙΔΟΠΟΙΗΣΗ – Τα φρένα πρέπει πάντα να είναι ενεργοποιημένα στους τροχούς όταν το μωρό βρίσκεται μέσα στην κούνια.

ΠΡΟΕΙΔΟΠΟΙΗΣΗ – Λάβετε υπόψη τον κίνδυνο από αναμμένα τσιγάρα, τζάκια και άλλες πηγές έντονης θερμότητας, όπως ηλεκτρικές θερμάστρες, θερμάστρες αερίου, κ.λπ. σε κοντινή απόσταση από το λίκνο.

- Μέγιστο προβλεπόμενο βάρος παιδιού 9kg (20lbs)
- ΜΗ χρησιμοποιείτε το λίκνο εάν λείπουν, έχουν σιχστεί, φθαρεί ή σπάσει οποιαδήποτε εξαρτήματα. Εάν χρειαστεί, επικοινωνήστε με τη Snüz για ανταλλακτικά εξαρτήματα και εκπαιδευτικές οδηγίες. ΜΗΝ αντικαθιστάτε ανταλλακτικά εξαρτήματα. Να χρησιμοποιείτε μόνο ανταλλακτικά εξαρτήματα τα οποία προμηθεύονται ή εγκρίνονται από τον κατασκευαστή.
- Μην αφήνετε κατοικίδια ζώα ή άλλα παιδιά χωρίς επίβλεψη ή να παίζουν χωρίς επίβλεψη κοντά στην κούνια.
- Να χρησιμοποιείται μόνο σε σταθερό, οριζόντιο και στεγνό δάπεδο.
- Το μωρό πρέπει να απομακρυνθεί από την κούνια πριν από οποιαδήποτε ρύθμιση του προϊόντος.
- Το μωρό πρέπει να απομακρυνθεί από την κούνια πριν από τη μεταφορά ή τη μετακίνηση του προϊόντος.
- Δεν συστήνουμε να χρησιμοποιείτε ρυθμιστές θέσης ύπνου με αυτό το προϊόν και σύμφωνα με τις οδηγίες των ειδικών για την ασφάλεια στον ύπνο. Να χρησιμοποιείτε μόνο ένα σταθερό, επίπεδο στρώμα που συνιστάται ειδικά για χρήση με το προϊόν.
- Αφού μετακινήσετε την κούνια με τους τροχούς, βεβαιωθείτε ότι τα φρένα έχουν ενεργοποιηθεί ξανά πριν τοποθετήσετε το μωρό στην κούνια.
- Οι βάσεις των στρωμάτων πρέπει να τοποθετούνται έτσι ώστε οι προειδοποιήσεις που αναγράφονται στην τοπική γλώσσα να είναι στραμμένες προς τα κάτω όταν συναρμολογηθεί η κούνια.

ΧΡΗΣΙΜΟΠΟΙΗΣΤΕ ΔΙΠΛΑ ΣΤΟ ΚΡΕΒΑΤΙ

ΠΡΟΕΙΔΟΠΟΙΗΣΗ – Για να αποφευχθεί ο κίνδυνος να εγκλωβιστεί ο λαίμπος του παιδιού στην άνω ράγα στην πλευρά που είναι δίπλα στο κρεβάτι ενηλίκων, η άνω ράγα δεν πρέπει να είναι ψηλότερη από το στρώμα του κρεβατιού ενηλίκων.

ΠΡΟΕΙΔΟΠΟΙΗΣΗ – Για να αποφευχθεί ο κίνδυνος στραγγαλισμού του παιδιού σας, το σύστημα προσάρτησης στο κρεβάτι ενηλίκων πρέπει να

φυλάσσεται πάντα μακριά και έξω από το λίκνο. **ΚΙΝΔΥΝΟΣ!** Να ανεβάζετε πάντα εντελώς το τοίχωμα με το φερμουάρ όταν δεν είναι προσαρτημένο στο κρεβάτι του ενηλίκου. Βεβαιωθείτε ότι και τα δύο φερμουάρ είναι πλήρως κλειστά και ότι οι μεταλλικοί πόλοι (εμπρός και πίσω) βρίσκονται στη θέση τους.

ΠΡΟΕΙΔΟΠΟΙΗΣΗ – Η κούνια δεν είναι κατάλληλη για χρήση με τα ακόλουθα: πτυσσόμενα κρεβάτια ή καναπέδες, κρεβάτια επισκεπτών, ψηλά ή χαμηλά κρεβάτια με προεξέχοντα πλαίσια, συμπεριλαμβανομένων των κρεβατιών φωτόν, των κρεβατιών αντίκες και των κρεβατιών νερού.

ΠΡΟΕΙΔΟΠΟΙΗΣΗ – Κατά τη διάρκεια της χρήσης, να βεβαιώνετε πάντα ότι τα κρεβάτια των γονιών, τα σεντόνια, οι κουβέρτες και τα υπόλοιπα δεν εισέρχονται ούτε και καλύπτουν το εσωτερικό του λίκνου.

- Κατάλληλη για χρήση με κρεβάτια όπου η άνω επιφάνεια του στρώματος ενηλίκων απέχει το πολύ 70.5 cm από το δάπεδο.
- Το SnüzPod Studio δεν πρέπει να χρησιμοποιείται ως κούνια δίπλα στο κρεβάτι πέραν του ενδεικτικού ύψους που αναγράφεται στις παρούσες οδηγίες.
- Δεν πρέπει ποτέ να υπάρχει κενό μεταξύ της κάτω πλευράς του λίκνου κρεβατιού και του στρώματος στο κρεβάτι ενηλίκων.
- Εάν υπάρχει κενό μεταξύ της κούνιας και του κρεβατιού του ενηλίκου όταν βρίσκεται σε λειτουργία ύπνου δίπλα στο κρεβάτι, ΜΗΝ χρησιμοποιείτε αυτό το προϊόν.
- Τα κενά δεν πρέπει να γεμίζονται με μαξιλάρια, κουβέρτες ή άλλα είδη.
- Για την αποφυγή ασφυξίας, η κούνια θα πρέπει να στερεώνεται με ασφάλεια στο κρεβάτι του ενηλίκου μόνο με τους μάντες που παρέχονται, σύμφωνα με τις οδηγίες χρήσης.
- Βεβαιωθείτε ότι όλο το πλεονάζον υλικό του μάντα και οι στύλοι φυλάσσονται μακριά από μωρά και παιδιά.
- Όταν χρησιμοποιείται σε λειτουργία κούνιας δίπλα στο κρεβάτι, το τοίχωμα με το φερμουάρ να είναι τοποθετημένο ανάμεσα στο πλαίσιο της κούνιας και το στρώμα ενηλίκων. Βεβαιωθείτε ότι ο μεταλλικός στύλος βρίσκεται στη σωστή, χαμηλότερη θέση και ότι το τοίχωμα με το φερμουάρ έχει κατέβει πλήρως. Το να αφήσετε τον μεταλλικό στύλο στην επάνω θέση ενδέχεται να είναι επικίνδυνο.

ΣΤΡΩΜΑ ΚΡΕΒΑΤΙΟΥ

ΠΡΟΕΙΔΟΠΟΙΗΣΗ – Μην χρησιμοποιείτε περισσότερα από ένα στρώμα στην κούνια

- Το συνιστώμενο μέγεθος στρώματος για την κούνια είναι 800 mm x 440 mm x 30 mm πάχος. Βεβαιωθείτε πάντα ότι το ύψος του στρώματος δεν υπερβαίνει τα 30 mm. Το επάνω μέρος οποιουδήποτε στρώματος που χρησιμοποιείται δεν πρέπει να είναι ψηλότερο από το σημάδι στο εσωτερικό του ποδιού της καθαθούνας (μια μικρή εγκοπή μήκους 10 mm). Ίσως χρειαστεί να μετακινήσετε τον σάκο στο πλάι για να το δείτε πλήρως. Βεβαιωθείτε ότι οι εσωτερικές διαστάσεις της κούνιας δεν είναι μεγαλύτερες από 20 mm σε σχέση με το μήκος και το πλάτος του στρώματός σας.

ΦΡΟΝΤΙΣΤΕ ΓΙΑ ΤΟ SNÜZPOD STUDIO ΣΑΣ

- Ελέγχετε τακτικά την κούνια σας. Όλα τα εξαρτήματα συναρμολόγησης πρέπει πάντα να σφίγγονται σωστά και πρέπει να δίνεται ιδιαίτερη προσοχή ώστε να μην είναι χαλαρά οι βίδες, καθώς μπορεί να παγιδευτεί κάποιο μέρος του σώματος του παιδιού ή των ρούχων του (π.χ. κορδόνια, κολλέ, παιδικές κορδέλες, πιπίλες κ.λπ.), γεγονός που ενέχει κίνδυνο στραγγαλισμού.
- Ελέγχετε τακτικά ότι ο υφασμάτινος σάκος είναι ασφαλώς και σωστά στερεωμένος στην κούνια. Πριν από κάθε χρήση, βεβαιωθείτε ότι οι μεταλλικοί στύλοι είναι στη θέση τους. Σφίγγετε τακτικά τις βίδες με το χέρι, αποφεύγοντας το υπερβολικό σφίξιμο, καθώς αυτό μπορεί να προκαλέσει στρέβλωση του σπειρώματος και ζημιά.
- Όχι στεγνό καθάρισμα. Η κούνια μπορεί να σκουπιστεί/να καθαριστεί με σφουγγάρι χρησιμοποιώντας ένα ήπιο απορρυπαντικό. Ο υφασμάτινος σάκος μπορεί να αφαιρεθεί από την κούνια και να πλυθεί στο χέρι σύμφωνα με την ετικέτα φροντίδας του υφασμάτινου σάκου.
- Αυτό είναι ένα φυσικό προϊόν και μπορεί να επηρεαστεί από ξηρή, υγρή ή νωπή ατμόσφαιρα.
- Αποθηκεύστε μακριά από εστίες άμεσης θερμότητας, ή σε σημεία με διακυμάνσεις θερμοκρασίας όπως σοφίτες και εξωτερικούς τοίχους, ή δίπλα από υαλότουβλα.

⚠️ VAŽNO. SAČUVATI ZA BUDUĆU REFERENCU. PAŽLJIVO PROČITATI.

HR Odvojite vrijeme i pažljivo pročitate sljedeća upozorenja i preporuke jer nepravilna upotreba ovog krevetića može biti opasna. Ove su upute navedene kako bi vaša beba bila sigurna dok je u SnüzPod Studiju te kako bi upotreba bila pravilna.

OPĆA UPORABA

ZAPAMTITI – SIGURNOST VAŠEG DJETETA JE VAŠA ODGOVORNOST.

UPOZORENJE – Ne koristite ovaj proizvod bez da prvo pročitate upute za uporabu.

UPOZORENJE – Prekinite upotrebu proizvoda čim dijete postane sposobno sjediti, klečati ili se samo podići. Ovaj je proizvod prikladan samo za dijete koje se ne može samostalno posjesti.

UPOZORENJE – Postavljanje dodatnih predmeta u proizvod može uzrokovati gušenje.

UPOZORENJE – Ne postavljajte proizvod u blizinu drugog proizvoda koji može predstavljati opasnost od gušenja ili davljenja, npr. konopci, trake zavjese itd.

UPOZORENJE – Proizvod nije za upotrebu više djece istovremeno.

UPOZORENJE – Ne upotrebljavajte krevetić bez vrećice od tkanine.

UPOZORENJE – Opasnost od gušenja - čuvati skinute vijke izvan dohvata djece.

UPOZORENJE – Držati metalne šipke podalje od beba i djece.

UPOZORENJE – Budite svjesni opasnosti od zapaljenih cigareta, otvorenog plamena i drugih izvora jake topline, kao što su električne grijalice, plinske peći itd. u neposrednoj blizini dječjeg krevetića.

UPOZORENJE – Kočnice se uvijek moraju aktivirati na kotačima kada je beba u krevetiću.

- Maksimalna preporučena težina djeteta je 9kg (20lbs)
- NE upotrebljavajte krevetić ako je bilo koji dio potrgan, oštećen, slomljen ili nedostaje. Obratite se SnüzPodu za zamjenske dijelove ili pismena uputstva ako je potrebno. NE zamjenjujte dijelove drugima. Upotrebljavajte samo rezervne dijelove koji su isporučeni ili odobreni od strane proizvođača.
- Nemojte dopustiti da kućni ljubimci ili druga djeca ostanu bez nadzora / da se igraju bez nadzora u blizini krevetića.
- Koristiti samo na čvrstom, vodoravnom i suhom podu.
- Dijete je potrebno izvaditi iz krevetića prije bilo kakva namještanja proizvoda.
- Dijete je potrebno izvaditi iz krevetića prije nošenja ili premještanja proizvoda.
- Ne preporučujemo korištenje pozicionera za spavanje s ovim proizvodom, a prema uputama stručnjaka za sigurno spavanje, koristite samo čvrsti, ravni madrac koji se posebno preporučuje za uporabu s proizvodom.
- Nakon što premjestite krevetić s pomoću kotača, provjerite jesu li kočnice ponovno aktivirane prije stavljanja djeteta u krevetić.
- Podnice madraca moraju biti postavljene tako da upozorenja prikazana na lokalnom jeziku budu okrenuta prema dolje nakon sastavljanja krevetića.

KORISTITE POKRAJ KREVETA

UPOZORENJE – Radi izbjegavanja opasnosti od zapinjanja djetetovog vrata za gornju prečku sa strane kreveta za odrasle, gornja prečka ne smije biti viša od madraca kreveta za odrasle.

UPOZORENJE – Kako ne biste riskirali davljenje

djeteta, sustav za pričvršćivanje za krevet za odrasle uvijek mora biti izvan krevetića i udaljen od njega.

OPASNOST! Uvijek u potpunosti podignite pregradu s patentnim zatvaračem kada nije pričvršćena na krevet za odrasle. Osigurajte da su oba patentna zatvarača potpuno zatvorena, a metalni stupovi (prednji i stražnji) na izvornom mjestu.

UPOZORENJE – Krevetić nije prikladan za upotrebu sa sljedećim artiklima: sklopivim kaučem ili kaučem na rasklapanje, krevetima za goste, krevetima s visokim ili niskim podom s izbočenim okvirima, uključujući futone, antikne krevete i vodene krevete.

UPOZORENJE – Tijekom uporabe, uvijek osigurajte da bračna posteljina, plahte, pokrivači i sl. ne uđe ili prekrije unutrašnjost krevetića.

- Prikladno za upotrebu s krevetima kod kojih je gornja površina madraca za odrasle najviše 70.5 cm od poda.
- SnüzPod Studio ne smije se upotrebljavati kao krevetić uz krevet izvan preporučene visine prikazane u ovim uputama.
- Nikada ne smije postojati procjep između niže strane krevetića i madraca kreveta za odrasle.
- Ako postoji bilo kakav razmak između krevetića i kreveta za odrasle u načinu rada noćnog ležaja, NEMOJTE upotrebljavati ovaj proizvod.
- Procjepe se ne smije ispunjavati jastucima, dekama ili drugim predmetima.
- Kako bi se spriječilo gušenje, krevetić treba sigurno pričvrstiti na krevet za odrasle s pomoću samo priloženog remenja i u skladu s uputama za upotrebu. Pobrinite se za to da sav višak materijala remenja i stupova bude izvan dohvata beba i djece.
- Kada se upotrebljava u načinu rada krevetića uz krevet, stavite pregradu s patentnim zatvaračem uvučenu između okvira krevetića i madraca za odrasle. Osigurajte da je metalni stup na pravilnom, donjem mjestu i da je pregrada s patentnim zatvaračem u potpunosti spuštena. Ostanu li metalni stup na gornjoj lokaciji, to može biti opasno.

MADRACA

UPOZORENJE – Ne koristiti više od jednog madraca u kolijevci.

- Preporučena veličina madraca za krevetić iznosi 800 mm x 440 mm x 30 mm. Uvijek pazite na to da visina madraca ne prelazi 30 mm. Gornji dio bilo kojeg madraca koji se upotrebljava ne smije biti viši od oznake s unutarnje strane noge košare – mali utor duljine 10 mm. Možda ćete morati premjestiti vrećicu ustranu kako biste ga u potpunosti vidjeli. Osigurajte da unutarnje dimenzije krevetića ne budu veće od 20 mm od duljine i širine vašeg madraca.

BRIGA ZA VAŠ SNÜZPOD STUDIO

- Redovito provjeravajte krevetić. Sva montažna oprema uvijek treba biti pravilno zategnuta i potrebno je paziti na to da se vijci ne otpuste jer bi dijete moglo zarobiti dijelove tijela ili odjeće (npr. žice, ogrlice, vrpce za lutke za bebe itd.), što bi predstavljalo rizik od gušenja.
- Redovito provjeravajte je li vrećica od tkanine sigurno i pravilno pričvršćena na krevetić. Prije svake upotrebe provjerite jesu li metalni stupovi na izvornom mjestu. Redovito ručno zatežite vijke, izbjegavajući prekomjerno zatezanje jer to može uzrokovati križanje i oštećenje.
- Nemojte kemijski čistiti. Krevetić se može prebrisati / obrisati spužvom natopljenom blagim deterdžentom. Vrećica od tkanine može se izvaditi iz krevetića i ručno oprati u skladu s oznakom za njegu vrećice od tkanine.
- Ovo je prirodni proizvod na koji može utjecati ekstremno suhi zrak, vlaga ili vlažna atmosfera.
- Pohranite dalje od izvora direktne topline ili mjesta s ekstremnim temperaturnim promjenama, kao što su krovni tavani, uz vanjske zidove ili u blizini prozora s jednoslojnim staklom.

⚠️ IMPORTANTE — LEGGERE ATTENTAMENTE LE ISTRUZIONI PRIMA DELL'USO E CONSERVARLE PER FUTURO RIFERIMENTO.

IT Si prega di leggere attentamente le seguenti avvertenze e raccomandazioni poiché l'uso errato di questa culla può essere pericoloso. Queste istruzioni sono fornite per garantire la sicurezza del bambino mentre si trova nello SnüzPod Studio e per un uso sicuro e corretto.

UTILIZZO GENERALE

RICORDATI – SEI TU IL RESPONSABILE DELLA SICUREZZA DEL TUO BAMBINO.

AVVISO – Non usare il prodotto senza aver prima letto le istruzioni per l'uso.

AVVISO – Interrompere l'uso del prodotto non appena il bambino può sedersi o mettersi in ginocchio o tirarsi su da solo. Il prodotto è adatto solo ai bambini che non sanno stare seduti da soli.

AVVISO – Collocare elementi aggiuntivi nel prodotto può essere causa di soffocamento.

AVVISO – Non collocare accanto a un altro prodotto che possa costituire pericolo di soffocamento o strangolamento, come corde, cordini di tende/tapparelle, ecc.

AVVISO – Non usare il prodotto con più di un bambino alla volta.

AVVERTENZA – Non utilizzare la culla senza la borsa in tessuto.

AVVISO – Pericolo di soffocamento - Tenere le viti lente fuori dalla portata dei bambini.

AVVISO – Tenere le aste metalliche lontane dai bambini.

AVVISO – Fare attenzione ai rischi di incendio dovuti a sigarette accese, caminetti non protetti e altre fonti di calore intenso, come stufette elettriche, fuochi a gas ecc. in prossimità del lettino.

AVVERTENZA – i freni devono sempre essere applicati sulle rotelle quando il bambino è nella culla.

- Peso massimo raccomandato per i bambini 9kg (20lbs)
- NON usare il lettino in caso di parti mancanti, usurate, danneggiate o rotte. Contattare Snüz per i pezzi di ricambio e le informazioni sulle istruzioni, se necessario. NON sostituire le parti. Usare solo pezzi di ricambio forniti o approvati dal produttore.
- Non permettere che animali domestici o altri bambini siano lasciati soli o che giochino senza sorveglianza vicino alla culla.
- Utilizzare solo su un pavimento solido, orizzontale e asciutto.
- È necessario togliere il bambino dalla culla prima di effettuare qualsiasi regolazione del prodotto.
- È necessario togliere il bambino dalla culla prima di trasportare o spostare il prodotto.
- Con questo prodotto si sconsiglia l'uso di posizionatori per il sonno e, secondo le indicazioni degli esperti nella sicurezza del sonno, va usato esclusivamente un materasso solido e piatto consigliato appositamente da usarsi con il prodotto.
- Dopo aver spostato la culla utilizzando le rotelle, assicurarsi che i freni siano riapplicati prima di posizionare il bambino nella culla.
- I listelli del materasso devono essere posizionati in modo che le avvertenze indicate nella lingua locale siano rivolte verso il basso una volta montata la culla.

UTILIZZARE ACCANTO AL LETTO

AVVISO – Per evitare che il collo del bambino si impigli nella parte superiore della sponda dal lato che si trova accanto al letto per adulti, questa non deve superare l'altezza del materasso del letto per adulti.

AVVISO – Per evitare il rischio di strangolamento del bambino, il sistema di fissaggio al letto dell'adulto deve essere sempre tenuto lontano e

fuori dal lettino.

PERICOLO! Sollevare sempre completamente la parete inferiore con cerniera quando non è attaccata al letto dell'adulto. Assicurarsi che entrambe le cerniere siano completamente chiuse e che le aste metalliche (anteriori e posteriori) siano in posizione.

AVVERTENZA – La culla non è adatta all'uso con i seguenti elementi: letti a scomparsa o divani letto, letti per ospiti, letti a sponde alte o basse con strutture sporgenti, compresi letti futon, letti antichi e letti ad acqua.

AVVISO – Durante l'uso, accertarsi sempre che il letto, le lenzuola, le coperte, ecc. dei genitori non entrino o coprano l'interno del lettino.

- Adatto per l'uso con letti in cui la superficie superiore del materasso per adulti si trova a un massimo di 70.5 cm dal pavimento.
- Lo SnüzPod Studio non deve essere utilizzato come culla al di fuori dell'altezza guida indicata in queste istruzioni.
- Non deve mai esserci uno spazio vuoto tra il lato inferiore del lettino da affiancamento e il materasso del letto degli adulti.
- In caso di spazi vuoti tra la culla e il letto per adulti in modalità traversina, NON utilizzare il prodotto.
- Gli spazi vuoti non devono essere riempiti con cuscini, lenzuola o altri oggetti.
- Per evitare il soffocamento, la culla deve essere attaccata saldamente al letto dell'adulto utilizzando solo le cinghie in dotazione, in linea con la guida per l'utente. Assicurarsi che tutto il materiale in eccesso delle cinghie e le aste siano mantenute lontane da neonati e bambini.
- Quando viene utilizzato in modalità culla affiancata, la parete con cerniera deve essere inserita tra il telaio della culla e il materasso per adulti. Assicurarsi che l'asta di metallo sia nella posizione corretta e più bassa e che la parete inferiore con cerniera sia completamente abbassata. Lasciare l'asta di metallo nella posizione superiore potrebbe essere pericoloso.

MATERASSO

AVVISO – Nella culla, non usare più di un materasso per volta.

- La dimensione consigliata del materasso per la culla è di 800 mm x 440 mm x 30 mm di spessore. Assicurarsi sempre che l'altezza del materasso non superi i 30 mm. La parte superiore del materasso utilizzato non deve essere più alta del segno presente all'interno della gamba della culla, una piccola tacca lunga 10 mm. Potrebbe essere necessario spostare la borsa per vederla completamente. Assicurarsi che le dimensioni interne della culla non siano superiori di oltre 20 mm rispetto alla lunghezza e alla larghezza del materasso.

CURA DEL TUO SNÜZPOD STUDIO

- Controllare regolarmente la culla. Tutti i raccordi di montaggio devono essere sempre serrati correttamente e occorre verificare che tutte le viti non siano allentate, perché in questo caso è possibile che si incastrino parti del corpo o degli indumenti (ad esempio corde, collane, nastri per i ciucci dei bambini, ecc., con conseguente rischio di strangolamento).
- Controllare regolarmente che la borsa in tessuto sia saldamente e correttamente attaccata alla culla. Prima di ogni utilizzo, assicurarsi che le aste metalliche siano in posizione. Serrare regolarmente le viti a mano, evitando di stringerle eccessivamente per evitare di provocare filettature trasversali e danni.
- Non lavare a secco. La culla può essere pulita con un detergente delicato. È possibile togliere la borsa in tessuto dalla culla e lavarla a mano seguendo le istruzioni dell'etichetta per la cura della borsa in tessuto. È un prodotto naturale che può essere danneggiato da condizioni di estrema aridità o umidità.
- Mantenere lontano da fonti di calore o da luoghi in cui si osservano oscillazioni estreme di temperatura, come attici, pareti esterne in prossimità di finestre a vetro singolo.

⚠ BELANGRIJK — LEES DE GEBRUIKSAANWIJZING ZORGVULDIG DOOR EN BEWAAR DEZE VOOR LATER GEBRUIK.

NL Neem de tijd om de volgende waarschuwingen en aanbevelingen zorgvuldig door te lezen, omdat onjuist gebruik van deze wieg gevaarlijk kan zijn. Deze instructies worden verstrekt om uw baby veilig te houden, terwijl hij in uw SnüzPod Studio zit en veilig en correct gebruik te behouden.

ALGEMEEN GEBRUIK

OPGELET – U BENT ZELF VERANTWOORDELIJK VOOR DE VEILIGHEID VAN UW BABY.

WAARSCHUWING – Gebruik dit product niet zonder eerst de gebruiksaanwijzing te lezen.

WAARSCHUWING – Gebruik het product niet meer zodra uw kind zelfstandig kan zitten of knielen of zichzelf kan optrekken. Dit product is alleen geschikt voor een kind dat niet zelfstandig kan zitten.

WAARSCHUWING – Plaats geen extra voorwerpen in het product, want dit kan verstikking veroorzaken.

WAARSCHUWING – Laat niets in de wieg liggen en plaats de wieg niet dichtbij een ander product dat als een opstapje kan dienen of verstikking of verwurging kan veroorzaken, bijvoorbeeld touw, koord van jaloezieën of gordijnen, etc.

WAARSCHUWING – Gebruik het product niet voor meer dan één kind tegelijk.

WAARSCHUWING – Gebruik de wieg niet zonder de stoffen zak.

WAARSCHUWING – Gevaar voor verstikking. Houd losse schroeven buiten het bereik van kinderen.

WAARSCHUWING – Houd metalen palen uit de buurt van baby's en kinderen.

WAARSCHUWING – Wees u bewust van het risico van brandende sigaretten, open vuur en andere bronnen van sterke hitte, zoals gloeispiralen, gasvuur, enz. in de buurt van de wieg.

WAARSCHUWING – U moeten altijd de remmen op de zwenkwielen activeren wanneer de baby in de wieg ligt.

- Maximum aanbevolen gewicht van het kind 9kg (20lbs).
- Gebruik GEEN wieg als er onderdelen ontbreken of gescheurd, beschadigd of gebroken zijn. Neem contact op met Snüz voor reserveonderdelen en een handleiding, indien nodig. Vervang GEEN onderdelen. Gebruik alleen reserveonderdelen die door de fabrikant zijn meegeleverd of goedgekeurd.
- Sta niet toe dat huisdieren of andere kinderen zonder toezicht worden achtergelaten/in de buurt van de wieg spelen.
- Alleen gebruiken op een stevige, horizontale ondergrond die waterpas en droog is.
- De baby moet uit de wieg worden verwijderd voordat het product wordt afgesteld.
- De baby moet uit de wieg worden verwijderd voordat het product wordt gedragen of verplaatst.
- Wij raden het gebruik van hulpmiddelen om de slaappositie aan te passen met dit product niet aan. Experts op het gebied van veiligheid op de slaappleaats raden aan een stevige, vlakke matras te gebruiken die speciaal voor ons product wordt aanbevolen.
- Nadat u de wieg met behulp van de zwenkwielen hebt verplaatst, moet u ervoor zorgen dat de remmen opnieuw worden geactiveerd voordat u de baby in de wieg plaatst.
- De matrasplinten moeten zo worden geplaatst dat de waarschuwingen in de lokale taal naar beneden zijn gericht zodra de wieg in elkaar is gezet.

GEBRUIK NAAST HET BED

WAARSCHUWING – Om te voorkomen dat de nek van uw kind vast komt te zitten op de bovenste rail aan de kant naast uw bed, mag de bovenste rail niet hoger zijn dan uw matras voor volwassenen.

WAARSCHUWING – Om te voorkomen dat uw kind

wordt gewurgd, moet het bevestigingssysteem aan uw bed altijd uit de buurt van en uit de wieg worden gehouden.

GEVAAR! Til de afritsbare muur altijd volledig op wanneer deze niet aan het bed van de volwassene is bevestigd. Zorg ervoor dat beide ritsen volledig gesloten zijn en dat de metalen palen (voor en achter) in hun oorspronkelijk positie zijn.

WAARSCHUWING – De wieg is niet geschikt voor gebruik met het volgende: opklapbare of slaapbanken, gastbedden, hoogslapers of lage vloerbedden met uitstekende frames, waaronder futonbedden, antieke bedden en waterbedden.

WAARSCHUWING – Zorg er tijdens het gebruik altijd voor dat uw beddengoed, lakens, dekens, enz. niet in het bedje komen of de binnenkant van het bedje bedekken.

- Geschikt voor gebruik met bedden waarbij het bovenoppervlak van de matras voor volwassenen maximaal 70.5 cm van de vloer ligt.
- De SnüzPod Studio mag niet worden gebruikt als co-sleeper buiten de geleidehoogte die in deze instructies wordt weergegeven.
- Er mag nooit een opening zijn tussen de onderkant van de wieg en uw matras.
- Gebruik dit product NIET als er een opening is tussen de wieg en het bed voor volwassenen in de slaapmodus naast het bed.
- Openingen mogen niet worden opgevuld met kussens, dekens of andere voorwerpen.
- Om verstikking te voorkomen, moet de wieg veilig aan het bed van de volwassene worden bevestigd met behulp van alleen de meegeleverde riemen, in overeenstemming met de gebruikershandleiding.
- Zorg ervoor dat al het overtollige bandmateriaal en palen uit de buurt van baby's en kinderen worden gehouden.
- Houd bij gebruik in de wiegmodus de afritsbare muur weggestopt tussen het wiegframe en de matras voor volwassenen. Zorg ervoor dat de metalen paal op de juiste, lagere locatie staat en dat de afritsbare muur volledig is neergelaten. Het achterlaten van de metalen paal op de bovenste locatie kan gevaarlijk zijn.

MATRAS

WAARSCHUWING – Gebruik niet meer dan één matras in de wieg.

- De aanbevolen matrasgrootte voor de wieg is 800 mm x 440 mm x 30 mm dik. Zorg er altijd voor dat de matrashoogte niet groter is dan 30 mm. De bovenkant van een gebruikt matras mag niet hoger zijn dan de markering aan de binnenkant van de wiegpoot – een kleine inkeping van 10 mm lang. Het kan nodig zijn om de zak opzij te schuiven om dit volledig te zien. Zorg ervoor dat de interne afmetingen van de wieg niet groter zijn dan 20 mm groter dan de lengte en breedte van uw matras.

ONDERHOUD VAN UW SNÜZPOD STUDIO

- Controleer uw wieg regelmatig. Alle montagefittingen moeten altijd goed worden vastgedraaid en er moet voor worden gezorgd dat er geen schroeven loszitten, omdat een kind delen van het lichaam of de kleding kan opsluiten (bijv. touwtjes, kettingen, linten voor dummy's van baby's, enz.), wat een risico op wurging zou opleveren.
- Controleer regelmatig of de stoffen tas stevig en goed aan de wieg is bevestigd. Vóór elk gebruik moet u ervoor zorgen dat de metalen palen in hun plaats zijn. Draai de schroeven regelmatig met de hand vast en vermijd te strak aandraaien, omdat dit scheef indraaien en schade kan veroorzaken.
- Niet chemisch reinigen. De wieg kan worden schoongeveegd/geschrobd met een mild reinigingsmiddel. De stoffen tas kan uit de wieg worden verwijderd en met de hand worden gewassen volgens het stappenplan voor verzorging van het product.
- Dit is een natuurlijk product. Het kan schade optopen wanneer onderhevig aan zeer droge, vochtige of klamme lucht.
- Niet overgeven in de directe nabijheid van een warmtebron, of in een ruimte met extreme temperatuurschommelingen zoals op een zolder onder het dak, tegen een buitenmuur of in de buurt van een raam met enkele beglazing.

⚠ WAŽNE — PRZED UŻYTKOWANIEM DOKŁADNIE PRZECZYTAĆ, NINIEJSZĄ INSTRUKCJĘ I ZACHOWAĆ JĄ NA PRZYSZŁOŚĆ.

PL Prosimy o uważne przeczytanie poniższych ostrzeżeń i zaleceń, ponieważ niewłaściwe użytkowanie łóżeczka może być niebezpieczne. Niniejsza instrukcja ma na celu zapewnienie bezpieczeństwa dziecka znajdującego się w łóżeczku SnüzPod Studio oraz bezpiecznego i prawidłowego użytkowania produktu.

OGÓLNE ZASADY UŻYTKOWANIA

PAMIĘTAJCIE – JESTEŚCIE ODPOWIEDZIALNI ZA BEZPIECZEŃSTWO SWOJEGO DZIECKA.

OSTRZEŻENIE – Nie używaj tego produktu bez zapoznania się najpierw z instrukcją.

OSTRZEŻENIE – Zaprześć korzystania z produktu jak tylko dziecko zacznie siadać, klęczeć lub podciągając się. Produkt ten jest odpowiedni jedynie dla dzieci, które nie umieją jeszcze siadać bez pomocy.

OSTRZEŻENIE – Wkładanie dodatkowych przedmiotów do produktu może spowodować uduszenie się.

OSTRZEŻENIE – Nie ustawiaj produktu w pobliżu innych rzeczy, które mogłyby stwarzać ryzyko odcięcia dopływu powietrza bądź uduszenia się, np. linek, sznurków żaluzji/zaston itp.

OSTRZEŻENIE – Nie używaj łóżeczka bez pokrowca z tkaniny.

OSTRZEŻENIE – Nie używaj łóżeczka bez materiałowego pokrowca.

OSTRZEŻENIE – Ryzyko zadławienia się – zabezpiecz luźne śrubki z dala od dzieci.

OSTRZEŻENIE – Zabezpiecz pręty metalowe z dala od niemowląt i dzieci.

OSTRZEŻENIE – Pamiętaj o niebezpieczeństwie, jakie stwarzają zapalone papierosy, otwarty ogień lub inne źródła wysokich temperatur takie jak np. piecyki elektryczne, palniki gazowe itp. w pobliżu łóżeczka.

OSTRZEŻENIE – Gdy dziecko znajduje się w łóżeczku, hamulce kółek powinny być zawsze zaciągnięte.

- Maksymalna zalecana waga dziecka 9kg (20 funtów).
- NIE używać łóżeczka, jeżeli brakuje dowolnej jego części, cokolwiek jest przedarte, uszkodzone lub złamane. Skontaktuj się ze Snüz w celu otrzymania części zamiennych i instrukcji, jeżeli są konieczne. NIE wymieniaj części na inne. Używaj wyłącznie części zamiennych dostarczanych lub zatwierdzonych przez producenta.
- Nie pozwalaj, aby zwierzęta lub inne dzieci pozostawały bez opieki lub bawiły się bez nadzoru w pobliżu łóżeczka.
- Ustawiaj go jedynie na podłożu twardym, poziomym i suchym.
- Przed rozpoczęciem regulacji produktu należy wyjąć dziecko z łóżeczka.
- Przed rozpoczęciem przenoszenia produktu należy wyjąć dziecko z łóżeczka.
- Nie zalecamy korzystania z pozycjonerów snu w tym produkcie oraz zgodnie z wytycznymi ekspertów ds. bezpiecznego snu, zawsze używaj w naszym łóżeczku twardego, płaskiego materaca.
- Po przesunięciu łóżeczka na kółkach upewnij się, że hamulce zostały ponownie zaciągnięte, zanim umieścisz dziecko w łóżeczku.
- Listwy materaca muszą być ustawione w taki sposób, aby ostrzeżenia w lokalnym języku były skierowane w dół po złożeniu łóżeczka.

ZASTOSOWANIE PRZY ŁÓŻKU

OSTRZEŻENIE – Aby uniknąć ryzyka utkwienia głowy dziecka przy górnej szynie z boku łóżeczka ustawionego obok łóżka dorosłych, górna szyna nie może być powyżej materaca łóżka dorosłych.

OSTRZEŻENIE – Aby uniknąć zaplątania się dziecka i uduszenia go, system mocujący do łóżka dorosłych zawsze powinien być schowany z dala od łóżeczka i poza nim.

ZAGROŻENIE! Gdy łóżeczko nie jest przymocowane do łóżka dla dorosłych, ścianka z zamkiem błyskawicznym powinna być całkowicie opuszczona. Upewnij się, że oba zamki błyskawiczne są całkowicie zamknięte, a metalowe drążki (przedni i tylny) znajdują się w odpowiednim miejscu.

OSTRZEŻENIE – Łóżeczko nie nadaje się do użytku z rozkładanymi łózkami lub sofami, łózkami dla gości, wysokimi łózkami sypialnymi lub niskimi łózkami podłogowymi z wystającymi ramami, w tym futonami, łózkami zabytkowymi i łózkami wodnymi.

OSTRZEŻENIE – Podczas użytkowania zawsze pilnuj, aby pościel rodziców, koce itp. nie wychodziły na łóżeczko lub go nie zakrywały.

- Łóżeczka można używać z łózkami, w przypadku których górna powierzchnia materaca dla dorosłych znajduje się maksymalnie 70.5 cm nad podłogą.
- Produktu SnüzPod Studio nie należy używać jako łóżeczka nocnego na wysokości innej niż wskazana w niniejszej instrukcji.
- Nigdy nie może być odstepu między dolną częścią łóżeczka dostawnego i materacem łóżka dorosłych.
- NIE UŻYWAJ produktu, jeśli między łóżeczkiem w trybie nocnym a łóżkiem dla dorosłych jest szczelina.
- Odstepu takiego nie wolno zatykać poduszkami, kocami, ani innymi przedmiotami.
- Aby zapobiec uduszeniu, łóżeczko powinno być bezpiecznie przymocowane do łóżka dla dorosłych zgodnie z instrukcją obsługi, wyłącznie za pomocą dostarczonych pasków. Wszystkie dodatkowe taśmy i drążki należy przechowywać poza zasięgiem niemowląt i dzieci.
- W trybie nocnym ścianka z zamkiem błyskawicznym powinna być umieszczona między ramą łóżeczka a materacem dla dorosłych. Upewnij się, że metalowy drążek znajduje się we właściwym położeniu u dołu, a ścianka z zamkiem błyskawicznym jest całkowicie opuszczona. Pozostawienie metalowego drążka w górnym położeniu może być niebezpieczne.

MATERACA

OSTRZEŻENIE – Nie wkładaj do łóżeczka więcej niż jednego materaca.

- Zalecane wymiary materaca do łóżeczka to 800 mm x 440 mm x 30 mm wysokości. Upewnij się, że wysokość materaca nie przekracza 30 mm. Górna część materaca nie powinna znajdować się wyżej niż oznaczenie po wewnętrznej stronie nogi łóżeczka (jest to małe zagłębienie o długości 10 mm). Aby oznaczenie było widoczne, może być konieczne odsunięcie pokrowca z tkaniny na bok. Upewnij się, że wewnętrzne wymiary łóżeczka nie przekraczają długości i szerokości materaca o więcej niż 20 mm.

DBANIE O SNÜZPOD STUDIO

- Regularnie sprawdzaj łóżeczko dziecięce. Wszystkie elementy mocujące powinny być zawsze odpowiednio mocno zamocowane. Należy uważać, aby żadne śruby nie pozostały luźne, ponieważ dziecko mogłoby przytrzasnąć sobie części ciała lub odzieży (np. sznurki, naszyjnik, wstążki dla niemowląt, smoczek), co stwarza ryzyko uduszenia.
- Regularnie sprawdzaj, czy pokrowiec z tkaniny jest bezpiecznie i prawidłowo przymocowany do łóżeczka. Przed każdym użyciem upewnij się, że metalowe drążki znajdują się w odpowiednich miejscach. Regularnie dokręcaj śruby ręcznie, unikając nadmiernego dokręcenia, ponieważ może to spowodować uszkodzenie gwintu i śruby.
- Nie czyść chemicznie. Łóżeczko można czyścić łagodnym detergentem. Pokrowiec z tkaniny można wyjąć z łóżeczka i prać ręcznie zgodnie z etykietą dotyczącą konserwacji znajdującą się na pokrowcu.
- Niniejszy produkt jest naturalny a więc może być narażony na wpływ nadmiernie suchej, wilgotnej lub mokrej atmosfery.
- Przechowywać z dala od źródeł ciepła lub miejsc o ekstremalnych wahanach temperatury takich jak strychy, ściany zewnętrzne lub w pobliżu okien z pojedynczymi szybami.

⚠️ **IMPORTANTE** – LER CUIDADOSAMENTE AS INSTRUÇÕES ANTES DE USAR E GUARDÁ-LAS PARA FUTURA REFERÊNCIA.

PT Dedique algum tempo a ler atentamente os seguintes avisos e recomendações, tendo em conta que uma utilização incorreta deste berço pode ser perigosa. Estas instruções são fornecidas para manter o seu bebé seguro enquanto estiver no seu SnüzPod Studio, bem como para garantir uma utilização segura e adequada.

UTILIZAÇÃO GERAL

LEMBRE-SE – A SEGURANÇA DO SEU BEBÉ É RESPONSABILIDADE SUA.

AVISO – Não utilizar este produto antes de ler as instruções de utilização.

AVISO – Interromper a utilização do produto quando a criança conseguir sentar-se, ajoelhar-se ou levantar-se sozinha. Este produto destina-se apenas a crianças que não se consigam sentar sem ajuda.

AVISO – A colocação de objetos adicionais no produto poderá causar asfixia.

AVISO – Não coloque o produto próximo de outro produto que possa constituir perigo de asfixia ou estrangulamento, como cordas, fitas de persiana/cortinados, etc.

AVISO – Não utilizar o produto com mais do que uma criança no interior.

AVISO – Não use o berço sem o saco de tecido.

AVISO – Perigo de asfixia: manter os parafusos soltos fora do alcance das crianças.

AVISO – Manter as varas de metal fora do alcance de bebés e crianças

AVISO – Ter atenção ao risco de cigarros acesos, lume e outras fontes de calor forte, como lareiras elétricas, lareiras a gás, etc., nas proximidades do berço.

AVISO – Os travões devem ser sempre aplicados nos rodízios quando o bebé estiver no berço.

- Peso máximo recomendado da criança 9kg (20lbs).
- NÃO utilizar o berço se alguma peça estiver em falta, rasgada, danificada ou partida. Em caso de necessidade, contactar a Snüz para obter peças de substituição e instruções. NÃO substituir peças. Apenas utilizar peças de substituição fornecidas ou aprovadas pelo fabricante.
- Não permita que animais de estimação ou outras crianças sejam deixados sem vigilância/brinquem sem supervisão perto do berço.
- Apenas usar numa superfície firme, horizontal e seca.
- O bebé deve ser removido do berço antes de ser feito qualquer ajuste ao produto.
- O bebé deve ser removido do berço antes do produto ser transportado ou movido.
- Não se aconselha a utilização de posicionadores para dormir com este produto; conforme as orientações de peritos de sono seguro, utilize apenas um colchão plano e firme, o indicado para este produto.
- Depois de mover o berço usando os rodízios, certifique-se de que os travões sejam reaplicados antes de colocar o bebé no berço.
- A base do colchão deve ser posicionada de modo a que os avisos mostrados no idioma local fiquem voltados para baixo quando o berço for montado.

USO NA CABECEIRA

AVISO – Para evitar o risco de o pescoço da criança ficar preso no varão lateral superior, ao lado da cama, este deverá ficar nivelado com o colchão da cama dos adultos.

AVISO – Para evitar o risco de asfixia, o sistema de fixação à cama dos adultos deverá sempre ser mantido longe e fora do berço da criança.

PERIGO! – Levante sempre completamente o separador com fecho de correr quando não estiver preso à cama do adulto. Certifique-se de que ambos os fechos estejam totalmente fechados e que os eixos de metal (à frente e atrás) estejam no local.

AVISO – O berço não é adequado para utilização com o seguinte: camas dobráveis ou sofás-cama, camas de hóspedes, camas de dormir altas ou baixas com estruturas salientes, incluindo futons, camas antigas e camas de água.

AVISO – Durante a utilização, certifique-se sempre de que a roupa de cama, os cobertores, os lençóis, etc. não entram nem cobrem o interior do berço.

- Adequado para usar com camas em que a superfície superior do colchão para adultos esteja no máximo a 70,5 cm do chão.
- O SnüzPod Studio não deve ser usado como um berço de cabeceira para lá do guia mostrado nestas instruções.
- Nunca deverá existir espaço entre a parte inferior do berço à beira da cama e o colchão da cama de adultos.
- Se houver algum espaço entre o berço e a cama de adulto quando estiver no modo de berço de cabeceira, NÃO use este produto.
- A distância entre o berço e a cama não deverá ser preenchida com almofadas, lençóis ou outros objetos.
- Para evitar asfixia, o berço deve ser preso com segurança à cama do adulto usando apenas as correias fornecidas, de acordo com o guia do utilizador. Certifique-se de que todo o excesso de correias e eixos metálicos sejam mantidos longe de bebés e crianças.
- Quando usado no modo de berço de cabeceira, coloque o separador com fecho de correr entre a estrutura do berço e o colchão para adultos. Certifique-se de que o eixo de metal esteja na posição correta e inferior e que o separador com fecho de correr esteja totalmente descido. Deixar o eixo de metal na posição superior pode ser perigoso.

COLCHÃO

AVISO – Não utilizar mais do que um colchão no berço.

- O tamanho de colchão recomendado para o berço é de 800 mm x 440 mm x 30 mm de espessura. Certifique-se sempre de que a altura do colchão não exceda 30 mm. A parte superior de qualquer colchão usado não deve ser superior à marca no interior do berço – um pequeno entalhe de 10 mm de comprimento. Talvez seja necessário mover a bolsa para o lado para ver isso por completo. Certifique-se de que as dimensões internas do berço não sejam superiores a 20 mm de comprimento e largura do seu colchão.

CUIDANDO DO SEU SNÜZPOD STUDIO

- Verifique o seu berço regularmente. Todos os acessórios de montagem devem sempre ser apertados corretamente e deve ser tomado cuidado para que nenhum parafuso esteja solto, porque uma criança pode prender partes do corpo ou roupas (por exemplo, cordas, colares, fitas para bonecos de bebés, etc.), o que representaria um risco de estrangulamento.
- Verifique regularmente se o saco de tecido está preso de forma segura e adequada ao berço. Antes de cada utilização, certifique-se de que os eixos de metal estejam no local. Aperte os parafusos com as mãos regularmente, evitando o aperto excessivo, pois isso pode causar desgaste nas roscas e danos.
- Não limpar a seco. O berço pode ser limpo com um detergente neutro. O saco de tecido pode ser removido do berço e lavado à mão de acordo com a etiqueta de cuidados do saco de tecido.
- Este é um produto natural e pode ser afectado por atmosferas extremamente secas, húmidas ou abafadas.
- Armazene longe de calor directo ou de locais com variações extremas de temperatura como sótãos, perto de paredes exteriores ou de janelas com vidro simples.

⚠️ **IMPORTANT.** PASTRATI CA REFERINȚA PENTRU VIITOR. CITIȚI CU ATENȚIE.

RO Vă rugăm să citiți cu atenție următoarele avertismente și recomandări, deoarece utilizarea incorectă a acestui pătuț poate fi periculoasă. Aceste instrucțiuni au rolul de a vă menține bebelușul în siguranță când acesta se află în SnüzPod Studio și de a asigura utilizarea sigură și corectă.

UTILIZARE GENERALĂ

NU UITATI – SIGURANȚA BEBELUSULUI DUMNEAVOASTRĂ ESTE RESPONSABILITATEA DUMNEAVOASTRĂ.

AVERTISMENT – Nu utilizați acest produs fără a citi mai întâi instrucțiunile de utilizare.

AVERTISMENT – Încetați să mai utilizați produsul din momentul în care copilul se poate așeza, îngenunchea, sau ridica. Acest produs este adecvat doar pentru copiii care nu pot sta în picioare neajutați.

AVERTISMENT – Introducerea obiectelor suplimentare în produs poate cauza asfixiere.

AVERTISMENT – Nu așezați produsul aproape de alt produs, care ar putea prezenta un pericol de asfixiere sau strangulare, de ex: corzi, cordoane pentru jaluzele/perdele etc.

AVERTISMENT – Nu utilizați produsul cu mai mult de un copil pe rând.

AVERTISMENT – Nu utilizați pătuțul fără geanta din material textil.

AVERTISMENT – Pericol de înec - nu lăsați șuruburile slăbite la îndemâna copiilor.

AVERTISMENT – Nu lăsați stâlpii metalici la îndemâna bebelușilor și a copiilor.

AVERTISMENT – Aveți grijă la riscul prezentat de țigări care ard, surse de foc deschis și alte surse de căldură puternică, precum radiatoare, șeminee pe gaz etc. în apropierea pătuțului.

AVERTISMENT – Frânele trebuie aplicate pe role întotdeauna când bebelușul se află în pătuț.

- Greutatea maximă recomandată a copilului este de 9kg (20lbs).
- NU UTILIZAȚI pătuțul pentru copii în cazul în care anumite piese lipsesc, sunt rupte, deteriorate sau stricate. Dacă este cazul, contactați firma Snüz pentru piese de schimb și instrucțiuni. NU înlocuiți piesele. Utilizați doar piesele de schimb distribuite sau aprobate de producător.
- Nu permiteți animalelor de companie sau altor copii să fie lăsați nesupravegheați să se joace nesupravegheați în apropierea pătuțului.
- Bebelușul trebuie scos din pătuț înainte de a ajusta în orice fel produsul.
- Bebelușul trebuie scos din pătuț înainte ca produsul să fie transportat sau mutat.
- Nu recomandăm utilizarea dispozitivelor de poziționare în timpul somnului, împreună cu acest produs, și conform sfaturilor experților în ceea ce privește somnul în siguranță, utilizați doar o saltea tare și plată, care este recomandată în mod special pentru a fi utilizată cu acest produs.
- După ce ați mutat pătuțul folosind rolele, asigurați-vă că frânele sunt reaplicate înainte de a pune bebelușul în pătuț.
- Plăcile de bază ale saltelei trebuie poziționate astfel încât avertismentele afișate în limba locală să fie orientate în jos odată ce pătuțul este asamblat.

FOLOSITĂ LÂNGĂ PAT

AVERTISMENT – Pentru a evita pericolul prinderii gâtului copilului în partea superioară a sinei care se află în imediata apropiere a patului pentru adulți, partea superioară a sinei nu trebuie să fie mai înaltă decât salteaua de pe patul pentru adulți.

AVERTISMENT – Pentru a evita riscul strângurării copilului dvs., sistemul de fixare de lângă patul pentru adulți trebuie să fie ținut întotdeauna

departe de pătuțul pentru copii.

PERICOL! Ridicați întotdeauna complet peretele cu fermoar atunci când nu este atașat la patul adultului. Asigurați-vă că ambele fermoare sunt complet închise, iar stâlpii metalici (față și spate) sunt în poziție.

AVERTISMENT – Pătuțul nu este potrivit pentru utilizarea cu următoarele: paturi pliante sau canapele extensibile, paturi de oaspeți, paturi de dormit înalte sau cu podea joasă, cu cadre proeminente, inclusiv paturi futon, paturi de epocă și paturi cu apă.

AVERTISMENT – În timpul utilizării, asigurați-vă întotdeauna că așternuturile, cearceafurile, păturile etc. părinților nu intră sau nu acoperă interiorul pătuțului.

- Potrivit pentru utilizarea cu paturi în care suprafața superioară a saltelei pentru adulți se află la maximum 70.5 cm de podea.
- SnüzPod Studio nu trebuie utilizat ca pătuț lângă pat în afara înălțimii de ghidare indicate în aceste instrucțiuni.
- Nu va exista niciodată un spațiu între partea inferioară a pătuțului de lângă pat și salteaua patului pentru adulți.
- Dacă există un spațiu între pătuț și patul pentru adulți în modul de dormit lângă pat, NU utilizați acest produs.
- Spațiile nu trebuie să fie umplute cu perne, plăpumi sau cu alte obiecte.
- Pentru a preveni sufocarea, pătuțul trebuie atașat în siguranță la patul adultului folosind numai curelele furnizate, în conformitate cu ghidul de utilizare. Asigurați-vă că tot materialul în exces al curelei și stâlpii sunt ținuti departe de bebeluși și copii.
- Atunci când este utilizat în modul de pătuț lângă pat, țineți peretele cu fermoar aranjat între cadrul pătuțului și salteaua pentru adulți. Asigurați-vă că stâlpu metalic este în poziția corectă, inferioară, iar peretele cu fermoar este coborât complet. Lăsarea stâlpu metalic în poziția superioară poate fi periculoasă.

SALTELEI

AVERTISMENT – Nu utilizați mai mult de o saltea în pătuț.

- Dimensiunea recomandată a saltelei pentru pătuț este de 800 mm x 440 mm x 30 mm grosime. Asigurați-vă întotdeauna că înălțimea saltelei nu depășește 30 mm. Partea superioară a oricărei salte utilizate nu trebuie să depășească marcajul de pe interiorul piciorului coșului – o creștătură mică de 10 mm lungime. Este posibil să fie necesar să dați geanta deoparte pentru a vedea acest lucru în întregime. Asigurați-vă că dimensiunile interne ale pătuțului nu sunt cu mai mult de 20 mm mai mari decât lungimea și lățimea saltelei.

ÎNGRIJIRE PENTRU SNÜZPOD STUDIO

- Verificați periodic pătuțul. Toate accesoriile de asamblare trebuie strânse întotdeauna în mod corespunzător și trebuie avut grijă ca șuruburile să nu fie slăbite, deoarece copilul și-ar putea prinde părți ale corpului sau îmbrăcămintei (de exemplu, șnururi, coliere, panglici pentru manechinele bebelușilor etc.), ceea ce ar prezenta un risc de strangulare.
- Verificați în mod regulat dacă geanta din material textil este atașată în siguranță și în mod corespunzător la pătuț. Înainte de fiecare utilizare, asigurați-vă că stâlpii metalici sunt în poziție. Strângeți periodic cu mâna șuruburile, evitând strângerea excesivă, deoarece acest lucru poate provoca filetarea transversală și deteriorarea.
- Nu curățați chimic. Pătuțul poate fi șters/curățat cu buretele cu un detergent ușor. Geanta din material textil poate fi scoasă din pătuț și spălată manual în conformitate cu eticheta de îngrijire a genții din material textil.
- Acesta este un produs natural și poate fi afectat de atmosfere extrem de uscate, umede sau cu umezeală.
- Stocați departe de căldură directă, sau locuri cu fluctuații de temperatură extreme cum ar fi poduri, pereți exteriori sau ferestre cu unic strat de geamuri.

⚠️ VIKTIGT — LÄS ANVISNINGARNA NOGA FÖRE ANVÄNDNING. SPARA DEM FÖR FRAMTIDA BRUK.

SV Vänligen ta dig tid att noggrant läsa följande varningar och rekommendationer eftersom felaktig användning av denna spjålsäng kan vara farlig. Dessa instruktioner tillhandahålls för att hålla ditt barn säkert i din SnüzPod Studio, och upprätthåller säker och korrekt användning.

ALLMÄN ANVÄNDNING

KOM IHÅG – DITT BARN SÄKERHET ÄR DITT ANSVAR.

VARNING – Använd inte den här produkten utan att först läsa instruktionerna.

VARNING – Produkten ska inte användas så snart spädbarnet kan sitta, stålla sig på knäna eller dra sig upp själv. Denna produkt är endast lämplig för ett spädbarn som inte kan sitta upp utan hjälp.

VARNING – Att placera ytterligare artiklar i produkten kan leda till kvävning.

VARNING – Placera inte produkten nära en annan produkt som kan utgöra en risk för kvävning eller strypning, t.ex. snören, rullgardins-/gardinlinor och liknande.

VARNING – Använd inte produkten med mer än ett spädbarn åt gången.

VARNING – Använd inte spjålsängen utan tygpåsen.

VARNING – Kvävningssrisk – förvara lösa skruvar utom räckhåll för spädbarn.

VARNING – Håll metallstolpar borta från spädbarn och barn.

VARNING – Var uppmärksam på risken av brännande cigaretter, öppen eld och andra kraftiga värmekällor, såsom elektrisk infravärme, gaskaminer och liknande som finns i närheten av sidosängen.

VARNING – Bromsarna måste alltid appliceras på hjulen när barnet är i spjålsängen.

- Högsta rekommenderade vikt för barnet är 9kg (20lbs).
- Använd INTE sidosängen om några delar saknas, är trasiga, skadade eller brutna. Kontakta vid behov Snüz angående reservdelar och instruktionsdokumentation. Byt INTE ut några delar. Använd enbart reservdelar som tillhandahållits eller är godkända av tillverkaren.
- Låt inte husdjur eller andra barn lämnas/leka obevakade nära spjålsängen.
- Använd endast på ett torrt, fast och plant golv.
- Barnet måste tas bort från spjålsängen innan någon justering görs på produkten.
- Barnet måste tas bort från spjålsängen innan produkten bärs eller flyttas.
- Vi rekommenderar inte att du använder sovdynor med denna produkt. Enligt råd från sömnextperter ska endast en fast, platt madrass användas vilken rekommenderats specifikt till oss för användning med produkten.
- När du har flyttat spjålsängen med hjälp av hjulen, se till att bromsarna appliceras igen innan du placerar barnet i spjålsängen.
- Madrassens basplattor måste placeras så att varningarna som visas på det lokala språket är vända nedåt när spjålsängen är monterad.

ANVÄND BREDVID SÄNGEN

VARNING – För att undvika en olycka där spädbarnets hals kan fastna i den övre kanten på den sida som ligger närmast vuxensängen, får den övre kanten inte vara högre än madrassen i vuxensängen.

VARNING – För att undvika risken att ditt spädbarn stryps ska monteringsystemet till vuxensängen alltid hållas utom räckhåll från och

inte finnas i sidosängen.

FARA! Dra alltid upp väggen med dragkedja helt när spjålsängen inte är ansluten till den vuxnas säng. Se till att båda dragkedjorna är helt stängda och att metallstängerna (fram och bak) är på plats.

VARNING – Spjålsängen är inte lämplig för användning med följande: fällbara sängar eller bäddsoffor, gästsängar, sängar med hög sovplats eller låga sängar med utskjutande sängram, inklusive futonsängar, antika sängar och vattensängar.

VARNING – Kontrollera alltid att sängkläder, lakan, påslakan etc. på föräldrasängen inte hamnar i eller täcker insidan av sidosängen.

- Lämplig för användning med sängar där den övre ytan av den vuxnas madrass är högst 70.5 cm från golvet.
- SnüzPod Studio ska inte användas som sidospjålsäng för andra höjder än de som fastställs i dessa instruktioner.
- Det får aldrig finnas ett fritt utrymme mellan sidosängens nedre del och madrassen på vuxensängen.
- Om det finns något mellanrum mellan spjålsängen och vuxensängen när spjålsängen är i sidospjålsängsläge, använd INTE denna produkt.
- Mellanrum bör inte fyllas med kuddar, filter eller andra föremål.
- För att förhindra kvävning bör spjålsängen fästas ordentligt i den vuxnas säng med endast de medföljande remmarna, enligt användarhandboken. Se till att allt överflödigt material som remmar och stavar hålls borta från spädbarn och barn.
- När spjålsängen används i sidospjålsängsläge bör väggen med dragkedja stoppas in mellan spjålsängsramen och den vuxnas madrass. Se till att metallstängarna är på den korrekta lägre platsen och att väggen med dragkedja är helt nedsänkt. Att låta metallstängarna sitta kvar på den övre platsen kan vara farligt.

MADRASS

VARNING – Använd inte fler än en madrass i spjålsängen.

- Den rekommenderade madrassstorleken för spjålsängen är 800 mm x 440 mm x 30 mm tjocklek. Se alltid till att madrassens höjd inte överstiger 30 mm. Överdelen av den madrass som används bör inte vara högre än märket på insidan av sängens ben – ett litet snitt på 10 mm. Du kan behöva flytta påsen åt sidan för att se detta helt. Se till att de inre mätten på spjålsängen inte är mer än 20 mm större än längden och bredden på din madrass.

ATT TA HAND OM DIN SNÜZPOD STUDIO

- Kontrollera din spjålsäng regelbundet. Alla monteringsbeslag bör alltid dras åt ordentligt och försiktighet bör iaktas så att inga skruvar är lösa, eftersom ett barn kan fastna med delar av kroppen eller kläder (t.ex. snören, halsband, band för spädbarnsdockor osv.), vilket skulle utgöra en risk för strypning.
- Kontrollera regelbundet att tygpåsen är ordentligt fastsatt i spjålsängen. Se till att metallstängerna är på plats före varje användning. Dra åt skruvarna regelbundet för hand, undvik att dra åt dem för hårt eftersom det kan leda till tvärgängning och skador.
- Kemtvätta ej. Spjålsängen kan torkas av/rengöras med en tvättsvamp med ett mildt rengöringsmedel. Tygpåsen kan tas bort från spjålsängen och handtvättas enligt tygpåsens skötselråd.
- Det rör sig om en naturprodukt som kan påverkas av ovanligt torr eller fuktig luft.
- Förvara inte babysängen så att den utsätts för direkt värme eller på platser med kraftiga temperaturväxlingar, såsom på vindar, vid yttervägar eller nära englasfönster.

⚠️ ÖNEMLI — DIKKATLE OKUYUN VE ILERIDE BAŞVURMAK İÇİN SAKLAYIN.

TR Bu beşiğin yanlış kullanımı tehlikeli olabileceğinden lütfen aşağıdaki uyarıları ve önerileri dikkatlice okuyun. Bu talimatlar, SnüzPod Studio'dayken bebeğinizi güvende tutmak ve güvenli ve doğru kullanımı sağlamak için sunulmuştur.

GENEL KULLANIM

UYARI – BEBEĞİNİZİN GÜVENLİĞİ SİZİN SORUMLULUGUNUZDADIR.

UYARI – İlk önce kullanım talimatlarını okumadan bu ürünü kullanmayın.

UYARI – Çocuk oturabilmeye/diz üstünde durabilmeye veya kendini yukarı çekebilmeyle başladığında ürünü kullanmayı bırakın. Bu ürün sadece desteksiz doğrulamayan çocuklar için uygundur.

UYARI – Ürüne başka eşyalar koymak boğulmaya sebep olabilir.

UYARI – Uyarı: Ürünü boğulma veya dolanma gibi tehlikelere neden olabilecek ip, perde kordonu vb. başka ürünlerin yanına yerleştirmeyin.

UYARI – Ürünü aynı anda birden fazla çocuk için kullanmayın.

UYARI – Beşiği kumaş çanta olmadan kullanmayın.

UYARI – Boğulma tehlikesi - gevşek vidaları çocuklardan uzak tutun.

UYARI – Metal direkleri bebeklerden ve çocuklardan uzak tutun.

UYARI – Beşiğin yakın çevresindeki yanan sigara, açık ateş ya da elektrikli ısıtıcı ve gaz alevi gibi diğer güçlü ısı kaynaklarına dikkat edin.

UYARI – Bebek beşiğinin içindeyken tekerlekler her zaman frenlenmelidir.

- Önerilen taşıma kapasitesi 9kg dir.
- Herhangi bir parçası kayıp, yırtılmış, hasarlı veya kırık beşiği kullanmayın. İhtiyaç durumunda yedek parça ve talimatlar için Snüz ile iletişime geçin. Orijinal olmayan parçalar KULLANMAYIN. Sadece üretici tarafından sağlanan veya onaylanan yedek parçaları kullanın.
- Evcil hayvanların veya diğer çocukların beşiğinin yakınında gözetimsiz bırakılmasına/oyunmasına izin vermeyin.
- Sadece sabit, düz ve kuru bir zeminde kullanın.
- Üründe herhangi bir ayarlama yapılmadan önce bebek beşikten çıkarılmalıdır.
- Ürün taşınmadan veya hareket ettirilmeden önce bebek beşikten çıkarılmalıdır.
- Bu ürünle beraber uyku pozisyoneri kullanmayı tavsiye etmiyoruz. Ayrıca güvenli uyku uzmanlarının rehberliğinde, özellikle bu ürünümüzde sadece sabit, düz bir döşek kullanılmasını tavsiye ediyoruz.
- Beşiği tekerlekleri kullanarak hareket ettirdikten sonra, bebeği beşiğe yerleştirmeden önce frenlerin yeniden sıkıldığını emin olun.
- Yatak korkulukları, beşik bir araya getirildikten sonra yerel dilde gösterilen uyarılar aşağı bakacak şekilde konumlandırılmalıdır.

BAŞUCU KULLANIMI

UYARI – Çocuğun boynunun, ebeveyn yatağının yanındaki tirabzana sıkışması tehlikesine karşı, tirabzan ebeveyn yatağının döşeginden yüksek olmamalıdır.

UYARI – Çocuğun boğulma riskine karşı, ebeveyn yatağına bağlama sistemi her zaman beşikten uzakta durmalıdır.

TEHLİKE! Yetişkin yatağına takılı olmadığında

fermuarlı bölmeyi mutlaka tamamen kaldırın. Her iki fermuarın da tamamen kapalı olduğundan ve metal direklerin (ön ve arka) yerinde olduğundan emin olun.

UYAR – Beşik aşağıdakilerle kullanım için uygun değildir: katlanabilir yataklar veya çekyâtlar, misafir yatakları, futon yataklar, antika yataklar ve su yatakları dahil olmak üzere çıkıntılı çerçeveli yüksek yataklı veya alçak zeminli yataklar.

UYARI – Kullanım esnasında ebeveyn yatak takımının, çarşafının ve örtüsünün beşiğinin içine girmediğinden ve beşiği örtmediğinden mutlaka emin olun.

- Yetişkin yatağının üst yüzeyinin yerden en fazla 70.5 cm yükseklikte olduğu yataklarda kullanım için uygundur.
- SnüzPod Studio, bu talimatlarda gösterilen kılavuz yüksekliğinin dışında bir yatak başı beşiği olarak kullanılmamalıdır.
- Yatak yanı beşiğinin alt kısmı ile ebeveyn karyolasının döşegi arasında boşluk olmamalıdır.
- Yatak başı uyku modundayken beşik ile yetişkin yatağı arasında herhangi bir boşluk varsa, bu ürünü KULLANMAYIN.
- Boşluklar yastıklarla, battaniyelerle veya herhangi başka bir eşya ile doldurulmamalıdır.
- Boğulmayı önlemek için beşik, kullanım kılavuzuna uygun olarak yalnızca sağlanan kayışlar kullanılarak yetişkin yatağına güvenli bir şekilde bağlanmalıdır. Tüm fazla kayış malzemelerinin ve direklerin bebeklerden ve çocuklardan uzak tutulduğundan emin olun.
- Yatak başı beşik modunda kullanıldığında, fermuarlı bölmeyi beşik çerçevesi ile yetişkin yatağı arasında sıkıştırın. Metal direğin doğru, alt konumda olduğundan ve fermuarlı bölmenin tamamen indirildiğinden emin olun. Metal direğin üst konumda bırakılması tehlikeli olabilir.

DÖŞEK

UYARI – Karyolada birden fazla yatak kullanmayın.

- Beşik için önerilen yatak, 800mm x 440mm x 30mm ölçülerindedir. Yatak yüksekliğinin 30 mm'yi geçmediğinden emin olun. Kullanılan herhangi bir yatağın üst kısmı, beşik ayağının iç kısmında 10 mm uzunluğunda küçük bir çentik olan işaretten daha yüksek olmamalıdır. Bunu tam olarak görebilmek için çantayı kenara çekmeniz gerekebilir. Beşiğin iç boyutlarının yatağının uzunluğundan ve genişliğinden 20 mm'den daha büyük olmadığından emin olun..

SNÜZPOD STUDIO'UNUZUN BAKIMI

- Beşiğinizi düzenli olarak kontrol edin. Tüm montaj bağlantıları her zaman doğru şekilde sıkılmalı ve hiçbir vidanın gevşek olmamasına dikkat edilmelidir aksi takdirde bir çocuk boğulma riski oluşturacak vücudunun veya giysilerinin parçalarını (örn. bebek kuklaları için ipler, kolyeler, kurdeleler, vb.) sıkıştırabilir.
- Kumaş torbanın beşiğe güvenli ve düzgün bir şekilde takılıp takılmadığını düzenli olarak kontrol edin. Her kullanımdan önce metal direklerin yerinde olduğundan emin olun. Vidaları düzenli olarak elle sıkın, dış sardırmaya ve hasara neden olabileceğinden aşırı sıkıktan kaçının.
- Kuru temizleme yapmayın. Beşik, hafif bir deterjanla silinebilir/süngerle temizlenebilir. Kumaş torba beşikten çıkarılabilir ve bakım etiketine göre elde yıkanabilir.
- Bu doğal malzemedeki yapılan bir ürün olup aşırı kuru veya nemli havalardan etkilenebilir.
- Direkt ısıya veya tavan çatılar gibi aşırı sıcaklık dalgalanmalarına maruz kalan yerlerde, dış duvarların veya tek camlı pencerelerin yakınında depolayınız.

⚠ هام. الرجاء الاحتفاظ به كمرجع في المستقبل. اقرأ بعناية

AR

يُرجى تخصيص الوقت الكافي لقراءة التحذيرات والتوصيات التالية بعناية لأن الاستخدام غير الصحيح لهذا المههد قد يكون خطيراً. تُقدّم هذه التعليمات للحفاظ على سلامة طفلك، أثناء وجوده في SnüzPod Studio والحفاظ على الاستخدام الآمن والسليم.

الاستخدام العام

تذكر - ن سلامة طفلك هي مسؤوليتك.

تحذير - لا تستخدم هذا المنتج دون قراءة تعليمات الاستخدام أولاً.

تحذير - توقف عن استخدام المنتج بمجرد أن يتمكن الطفل من الجلوس أو الجثو بركبته أو سحب نفسه للأعلى. هذا المنتج مناسب للأطفال الذين لا يستطيعون الوقوف بمفردهم.

تحذير - قد يؤدي وضع أغراض إضافية في المنتج إلى الاختناق.

تحذير - لا تضع المنتج بالقرب من منتج آخر، حيث قد يؤدي ذلك إلى خطر الاختناق أو انقطاع النفس، على سبيل المثال الشرائط، أحبال الستائر/التعتيم، إلخ.

تحذير - لا تستخدم المنتج مع أكثر من طفل في نفس الوقت.

تحذير - لا تستخدم مهد الطفل من دون كيس القماش.

تحذير - خطر الاختناق - احتفظ بالمسامير المفكوكة بعيداً عن متناول الأطفال.

تحذير - احفظ القضبان المعدنية بعيداً عن الرضع والأطفال

تحذير - احتسز من مخاطر السجائر المشتعلة والنيران المكشوفة ومصادر الحرارة الشديدة الأخرى، مثل الحرائق التي تندلع بسبب الأقطاب الكهربائية، أو حرائق الغاز، وغير ذلك في الأماكن القريبة من السرير.

تحذير: يجب دائماً استخدام المكابح على العجلات عندما يكون الطفل في المههد.

يجب ألا يتجاوز وزن الطفل 9 كغ (20 رطل).

لا تستخدم السرير إذا كانت أي أجزاء مفقودة أو ممزقة أو تالفة أو مكسورة. تواصل مع Snüz للحصول على قطع الغيار وكتيب التعليمات إذا لزم الأمر. لا تستبدل الأجزاء. يجب استخدام قطع الغيار المرفقة أو المعتمدة من الشركة المصنعة فقط.

لا تسمح بترك الحيوانات الأليفة أو الأطفال الآخرين من دون مراقبة/اللعب من دون إشراف بالقرب من المههد.

استخدمه فقط على أرضية أفقية وجافة وثابتة.

يجب إخراج الطفل من المههد قبل إجراء أي تعديل على المنتج.

يجب إخراج الطفل من المههد قبل حمل المنتج أو نقله.

لا ننصح باستخدام مثبتات موضع النوم مع هذا المنتج ووفقاً لتوجيهات خبراء النوم الآمن، استخدم فقط مرتبة ثابتة مسطحة موصى بها خصيصاً لنا مع المنتج.

استخدم فقط الإطار المقدم مع المنتج وتأكد من أن السرير هو ثابت

بشكل آمن عندما تستخدمه كسرير محمول أو كمهد مجاور لسريرك.

بمجرد تحريك المههد باستخدام العجلات، تأكد من إعادة استخدام المكابح قبل وضع الطفل في المههد. يجب وضع ألواح قاعدة المرتبة بحيث تكون التحذيرات الموضحة باللغة المحلية متجهة لأسفل بمجرد تجميع المههد.

اريرالمجاور لسريه استخد

تحذير - لتجنب خطر تعلق رقبة الطفل في القضيب العلوي على الجانب الموجود بجوار سرير الكبار، يجب ألا يكون القضيب العلوي أعلى من مرتبة سرير الكبار.

تحذير - لتجنب خطر تعرض طفلك للاختناق، يجب دائماً إبقاء نظام التثبيت على سرير الشخص البالغ بعيداً عن سرير الطفل وخارجه.

خطر! ارفع دائماً الجدار الذي يفتح لأسفل بالسحاب تماماً عندما لا يكون مثبتاً على سرير الشخص البالغ أو عندما يستخدم كمهد. تأكد من إغلاق كلا السحابين بالكامل، وأن الأعمدة المعدنية (الأمامية والخلفية) في موضعها.

تأكد من أن كلا السحابين مغلقين تماماً، والأشرطة مقفلة والقضبان المعدنية (الأمامية والخلفية) في مكانها.

تحذير - المههد غير مناسب للاستخدام مع ما يلي: أسرة أو أريكة قابلة للطي، وأسرة للضيوف، وأسرة مرتفعة أو أرضية منخفضة مع إطارات بارزة بما في ذلك أسرة أريكة، وأسرة عتيقة، وأسرة مائية.

تحذير - تأكد دائماً أثناء الاستخدام من عدم دخول فراش الوالدين والأغطية والبطنيات وما إلى ذلك داخل السرير أو أنها تغطيه.

مناسبة للاستخدام مع الأسرة حيث يكون السطح العلوي لفراش البالغين بحد أقصى 70.5 سم من الأرض.

لا ينبغي استخدام SnüzPod Studio كسرير مجاور لسريرك إذا كان خارج ارتفاع الدليل الموضح في هذه التعليمات.

يجب ألا تكون هناك فجوة بين الجانب السفلي من سرير الطفل الجانبي ومرتبة سرير الكبار.

لا ينبغي استخدام SnüzPod Studio كمهد بجانب السرير خارج ارتفاع الدليل الموضح في هذه التعليمات.

لا تستخدم هذا المنتج إذا كانت هناك أي فجوة بين المههد وسرير البالغين عندما يكون في وضع النوم بجانب السرير.

يجب عدم سد الفجوات بالوسائد أو البطنيات أو أي أغراض أخرى.

لمنع الاختناق، يجب ربط المههد بشكل آمن بسرير الشخص البالغ باستخدام الأشرطة المتوفرة فقط، بما يتماشى مع دليل المستخدم.

المتوفرة فقط. تأكد من أن الحامل متصل بإطار السرير بإحكام بما يتماشى مع دليل المستخدم

وتأكد من إبعاد جميع مواد وقضبان الأشرطة الزائدة عن متناول الرضع والأطفال.

عند استخدامه في وضع السرير المجاور لسريرك، اجعل الجدار الذي يفتح لأسفل بالسحاب مطوياً بين إطار السرير ومرتبة الكبار. قم دائماً بإزالة القضيب المعدني من الحاجز المزود بسحاب للفتح لأسفل، للسماح للحاجز بالتدلي تماماً. يمكن أن يكون ترك القضيب في مكانه خطيراً.

ضع الجدار المزود بسحاب سفلي، عند استخدامه في وضع المههد، بين إطار المههد وفراش البالغين. تأكد من أن العمود المعدني في الموقع الصحيح والسفلي مع الإنزال الكامل للجدار المزود بسحاب للأسفل. قد يكون ترك العمود المعدني في الموقع العلوي خطيراً.

فراش

.تحذير - تحذير: لا تستخدم أكثر من مرتبة واحدة

في المنتج.

- حجم المرتبة الموصى به للمهد هو 800 مم × 440 مم × 30 مم. تأكد دائماً من أن ارتفاع المرتبة لا يتجاوز 30 مم. يجب ألا يكون الجزء العلوي من أي مرتبة مستخدمة أعلى من العلامة الموجودة داخل ساق المههد - وهي درجة صغيرة بطول 10 مم. قد تحتاج إلى تحريك الحقيبة جانباً لرؤية هذه بالكامل. تأكد من أن الأبعاد الداخلية للمهد لا تزيد عن 20 مم أكبر من طول وعرض مرتبتك.

رعاية SnüzPod Studio الخاص بك

افحص مهد طفلك بانتظام. يجب دائماً إحكام ربط جميع تركيبات التجميع بشكل صحيح ويجب توخي الحذر من عدم وجود مسامير مفكوكة، نظراً لاحتمال أن تعلق أجزاء من جسم الطفل أو ملابسه (مثل الأوتار والقلائد والشرائط لدمى الأطفال، وما إلى ذلك)، مما قد يشكل خطر الخنق. تحقق بانتظام من أن كيس القماش مثبت بشكل آمن وصحيح على المههد. قبل كل استخدام، تأكد من أن الأعمدة المعدنية في موضعها. احكم ربط البراغي يدوياً بانتظام، وتجنب الإفراط في إحكام الربط لأن هذا قد يتسبب في تداخل أسنان البراغي وتلفها.

لا يُنظّف بالتنظيف الجاف. يمكن مسح/تنظيف المههد باستخدام منظف معتدل. يمكن إزالة كيس القماش من المههد، وغسله يدوياً وفقاً للمصق العناية بكيس القماش.

هذا منتوج طبيعي ووقد يتأثر بالأجواء الجافة أو الرطبة.

يجب حفظ المنتج بعيداً عن مصادر الحرارة المباشرة والأماكن التي

تواجه تقلبات كبيرة في درجة الحرارة مثل السندرات، الجدران الخارجية،

أو قرب النوافذ الزجاجية غير المعزولة.



@snuzuk
#SnüzPod